

ARGO 55

motorisation pour portail à battants



Notice d'installation

CODE D'ENREGISTREMENT

11111

Pour enregistrer vos données sur notre
website, veuillez écrire ce code dans le guide
pour l'installation de www.adyx.fr

ADYX

Le confort en toute sécurité

SOMMARIO	
1 PRECAUTIONS	3
1.1 LEXIQUE DES MOTS TECHNIQUES	3
1.2 PRECONISATIONS D'EMPLOI	3
2 DESCRIPTION GÉNÉRALE	4
2.1 USAGE PRÉVU	4
2.2 DISPOSITIFS INCLUS DANS L'EMBALLAGE	4
2.3 ACCESSOIRES (EN OPTION)	5
2.4 CARACTERISTIQUES TECHNIQUES	5
3 INSTALLATION DE L'OPÉRATEUR	6
3.1 VÉRIFICATIONS PRÉLIMINAIRES	6
3.2 DESCRIPTION DE L'INSTALLATION (STANDARD)	6
3.3 PROCÉDURE DE MONTAGE	8
3.4 INSTALLATION DE L'ARMOIRE ÉLECTRONIQUE	11
4 INSTALLATION DES ACCESSOIRES (EN OPTION)	12
4.1 INSTALLATION DU DISPOSITIF LUMINEUX DE SIGNALISATION	12
4.2 INSTALLATION DES PHOTOCÉLULES	13
4.3 INSTALLATION DU SÉLECTEUR À CLÉ	14
5 CABLAGE ELECTRIQUE	15
5.1 SCHEMA D'IMPLANTATION	15
5.2 DESCRIPTION DES ARMOIRES ELECTRONIQUES	15
5.3 CABLAGE ELECTRIQUE PLATINES ET MOTEURS	17
5.4 CÂBLAGE DES ACCESSOIRES (EN OPTION)	19
5.5 MISE EN SERVICE ALIMENTATION	23
5.6 PROGRAMMATION RADIO	24
5.7 MISE EN SERVICE ET PROGRAMMATION	25
5.8 PROGRAMMATION MODIFICATION	25
5.9 VERIFICATIONS - ANOMALIES	27

1 PRECAUTIONS

1.1 LEXIQUE DES MOTS TECHNIQUES

MODE PAS À PAS (MODE SEMI-AUTOMATIQUE)

Lorsque les vantaux du portail sont en position de fermeture, une commande donnée par une télécommande ou par tout autre générateur d'impulsions, permet l'ouverture du portail. Il est nécessaire d'envoyer une deuxième impulsion pour obtenir la fermeture du portail.

MODE AUTOMATIQUE

Lorsque les vantaux du portail sont en position de fermeture, une commande donnée par une télécommande ou par tout autre générateur d'impulsions, permet l'ouverture du portail. Celui-ci se refermera de lui-même, après le temps de pause programmé.

VERROUILLER

Manœuvre à effectuer en tournant la clé spécifique en sens horaire pour bloquer l'opérateur. Introduire cette clé dans la partie supérieure de l'opérateur, sous le bouchon de protection de couleur noire.

DEVERROUILLER

Manœuvre à effectuer en tournant la clé spécifique en sens inverse horaire pour déverrouiller l'opérateur. Introduire cette clé dans la partie supérieure de l'opérateur, sous le bouchon de protection de couleur noire.

CYCLE

Durée pendant laquelle le portail ouvre ou ferme.

ECOINCON

L'écoïçon c'est la place disponible pour permettre au motoréducteur, quand le portail est ouvert, de se déployer sans toucher d'obstacle (mur).

1.2 PRECONISATIONS D'EMPLOI

Lire attentivement la notice d'installation avant de commencer le montage de la motorisation. Conserver la notice pour toute consultation future. Cette motorisation a été conçue pour l'utilisation indiquée sur la présente notice. Toute autre utilisation pourrait compromettre son efficacité et représenter une source de danger.

Prévoir une ligne d'alimentation secteur protégée par disjoncteur ou fusible 10A. Vérifier la présence d'un disjoncteur différentiel de 30mA sur votre tableau électrique. Vérifier l'efficacité de l'installation de terre.

ADYX décline toute responsabilité en cas d'utilisation impropre ou autre que celle pour laquelle la motorisation est destinée.

ADYX décline toute responsabilité en cas de non respect des consignes de montage et de toutes les préconisations stipulées dans la notice.

Les dispositifs de sécurité (photo cellules, bord de sécurité) permettent de protéger des zones de danger contre tous risques mécaniques de mouvement de la motorisation.

ADYX préconise l'installation de la signalisation lumineuse (lampe clignotante).

Utiliser exclusivement des pièces et composants d'origine ADYX.

ADYX décline toute responsabilité quant à la sécurité et au bon fonctionnement de la motorisation dans le cas d'utilisation de composants d'une origine autre que ADYX.

Ne pas procéder à des modifications ou réparation des composants de la motorisation. L'utilisateur doit s'abstenir de faire toute tentative de réparation pour remédier à un défaut.

ADYX n'est pas responsable du non-respect de la Bonne Technique dans la construction des fermetures à motoriser, ni des déformations qui pourraient intervenir lors de l'utilisation.

Avant toute intervention sur l'installation, couper l'alimentation courant secteur (230 volts) et déconnecter la batterie (si présents).

Il est impératif de téléphoner à l'assistance téléphonique ADYX au 0892 69 00 34 (assistance téléphonique 6 jours/7 0,34 € TTC la minute).

Toutes interventions ou réparations qui ne sont pas prévues expressément dans la présente notice ne sont pas autorisées.

2 DESCRIPTION GÉNÉRALE

2.1 USAGE PRÉVU

L'automatisme, permet d'automatiser les portails battants domestiques avec des vantaux jusqu'à 1,8 m de longueur avec une ouverture maximum de 120°.

Il est constitué par des opérateurs articulés électromécaniques irréversibles, alimentés à 12 Vcc, associé chacun à une armoire électronique. Le système irréversible garantit le blocage mécanique du portail quand le moteur n'est pas en fonction. Un déverrouillage manuel permet de manœuvrer le portail en cas de dysfonctionnement.

L'automatisme a été conçu et construit pour contrôler l'accès des véhicules. Eviter toute autre utilisation.

2.2 DISPOSITIFS INCLUS DANS L'EMBALLAGE

L'emballage est constitué par les dispositifs illustrés dans la Figure; vérifier immédiatement sa correspondance au contenu de l'emballage ainsi que le parfait état des dispositifs.

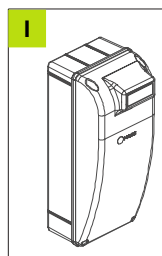
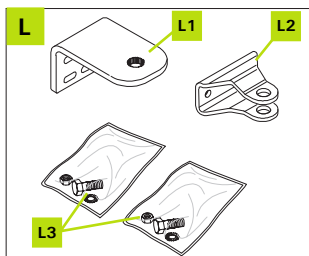
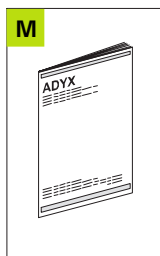
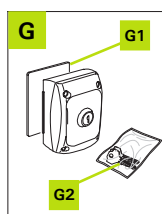
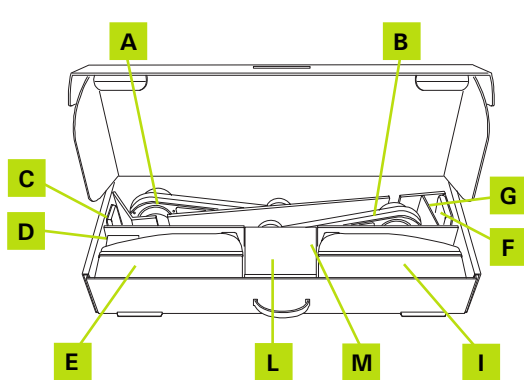
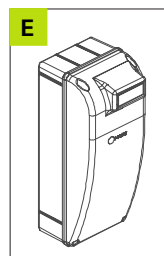
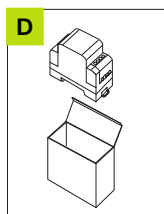
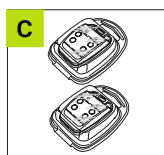
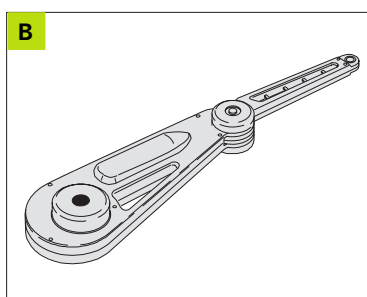
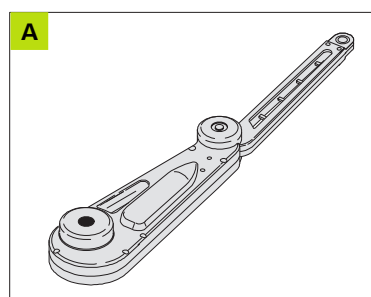

- A) Opérateur
- B) Opérateur
- C) Télécommande
- D) Transformateur
- E) Unité MAÎTRE
- F) Récepteur radio
- G) Sélectionneur à clé
 - G1) Entretoise gommée
 - G2) Clés
- I) Unité ESCLAVE
- L) Pattes et menuiserie métallique
 - L1) Patte postérieure
 - L2) Patte antérieure
 - L3) Vis, écrous et rondelles
- M) Notice d'installation

N.B.: le Kit ne comprend pas les vis et les chevilles de fixation de l'opérateur au mur et au portail.

2.3 ACCESSOIRES (EN OPTION)

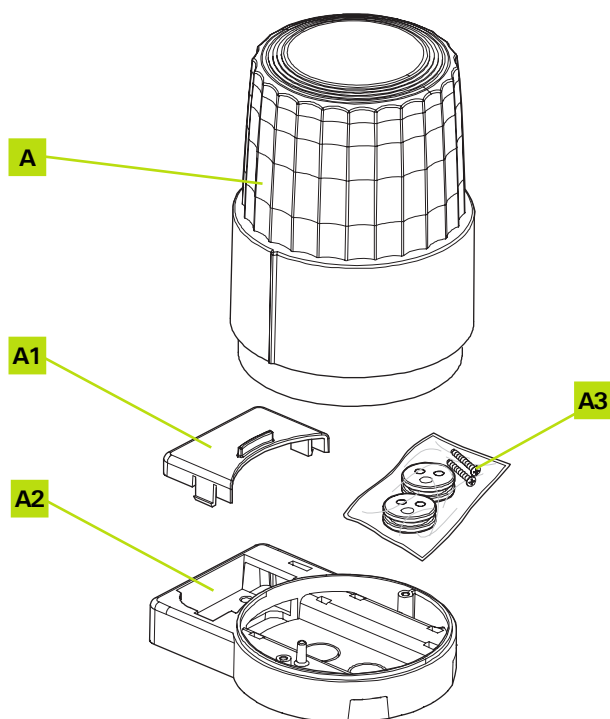

- A) Dispositif lumineux de signalisation 12 Vca
- A1) Support de l'antenne
- A2) Support du dispositif de signalisation
- A3) Guide-câbles et vis
- B) Photocellule Émettrice
- C) Photocellule Réceptrice

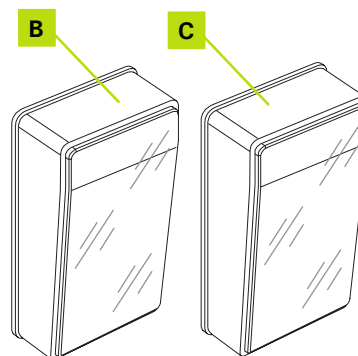

2.4 CARACTERISTIQUES TECHNIQUES

Tension d'alimentation Moteur:	12 volts CC
Puissance absorbée:	48 W
Couple maxi (Nm):	17
Cycles consécutifs:	15
Temps de recharge:	10mn / cycle
Température utilisation:	-20/+55°C
Poids opérateur:	2,8Kg
Indice de protection:	IP44
Longueur maxi par vantail:	Portail ajouré 1,80 m Portail à panneaux 1,50 m
Poids maxi par vantail:	200 Kg
Caractéristiques Transformateur	Primaire 230 Vca ~ 50/60Hz - Secondaire 12 Vca - 16VA
Batterie	Pbhermétique 12Vcc 7Ah- dimensions 150x65x95
Fusibles de protection	n°1-20A

3 INSTALLATION DE L'OPÉRATEUR

3.1 VÉRIFICATIONS PRÉLIMINAIRES

Au niveau de votre portail

Pour un fonctionnement correct de votre motorisation, la structure du portail doit présenter les caractéristiques suivantes:

- Structure rigide et robuste
- Mouvement de rotation régulier et uniforme des vantaux exempt de frottements
- Etre équipé d'une barre transversale rigide pour placer les motorisations de 40 à 60 cm du sol
- Présence de butées latérales et d'une butée centrale

Il est recommandé d'effectuer les travaux nécessaires de maçonnerie, de graissage et autres, avant l'installation de la motorisation.

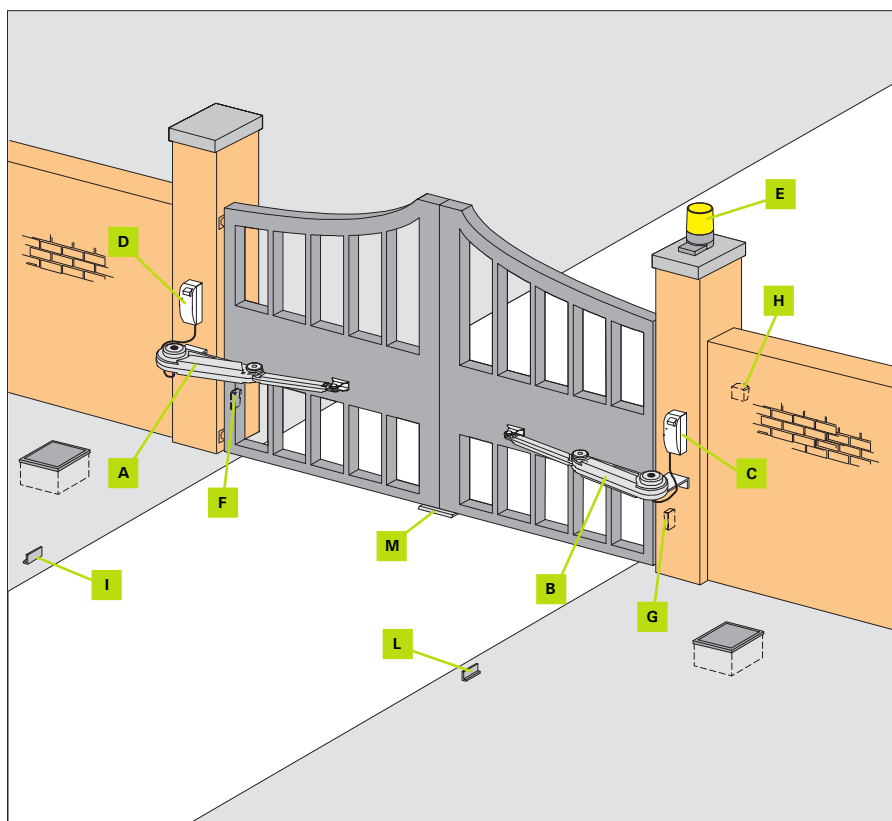

- A) Opérateur
- B) Opérateur
- C) Unité MAÎTRE
- D) Unité ESCLAVE
- E) Lampe clignotante 12 Vca (En option)
- F) Photocellule Émettrice (En option)
- G) Photocellule Réceptrice (En option)
- H) Sélecteur à clé
- I) Butée gauche
- L) Butée droite
- M) Butée centrale

N.B: la butée centrale et les butées latérales doivent être obligatoirement présentes

N.B: Il est obligatoire d'éliminer la serrure du portail et/ou de tout organe de blocage mécanique.

3.2 DESCRIPTION DE L'INSTALLATION (STANDARD)

Au niveau de l'alimentation électrique Vous avez 3 possibilités:

1 Fixer le transformateur dans le boîtier MAÎTRE. Prévoir un câble de 3 x 1,5 mm² pour amener le courant 230 V protégé par un fusible ou par un disjoncteur de 10 Ampères, de l'habitation au portail.

2 Mode conseillé :

Vous fixez le transformateur dans le tableau électrique de la maison. Il faut prévoir un câble de 2 x 1 mm² minimum pour amener le courant 12 V de la maison vers le portail. Si vous avez déjà une ligne 3 x 1,5 prévue pour le 220 volts, vous pouvez la transformer en 12 volts en utilisant les 2 fils, bleu et marron.

3 Vous avez l'option panneau solaire.

Vous n'avez plus besoin du transformateur, ni de câble d'alimentation.

3.2.1 MATERIEL ELECTRIQUE À PREVOIR

GAINES:

Réf. ICTA . 20 - 5m

CABLES

Si le transformateur se trouve dans le boîtier (MAITRE)

Câble secteur ; rigide gaine noire type U1000R2V 3x1,5 mm² (2 + terre)

Si transformateur dans la maison:

- Câble basse tension 2x1mm²; (jusqu'à 100m)

- Câble basse tension 2x0,75 mm²; traversée entre les 2 piliers (pas de fil téléphone)

CARTOUCHE SILICONE

Pour l'étanchéité du boîtier de l'électronique et des accessoires.

3.2.2 VISSERIE À PRÉVOIR (NON COMPRISE DANS LE KIT)

CHEVILLES

8 chevilles métal M8 x 60 (patte pilier plein) ou 8 chevilles scellement chimiques (patte pilier creux)

2x4 chevilles plastiques. 6 (coffrets électroniques)

2x4 vis pour chevilles plastique

BOULONS

4 boulons M8 x 60 (suivant épaisseur portail) pour les pattes vantail.

FIXER LE BOÎTIER DE L'ÉLECTRONIQUE MAÎTRE DU CÔTÉ DU VANTAIL QUI S'OUVRE EN PREMIER. LE RÉSEAU 230V OU 12 V DOIT ARRIVER DU CÔTÉ DE LA FIXATION DU BOÎTIER MAÎTRE. FIXER LE BOÎTIER ESCLAVE DU CÔTÉ DU VANTAIL QUI S'OUVRE EN SECOND.

Il est conseillé de mettre le transformateur à l'intérieur de la maison et de tirer vers le portail la ligne 12 Volts (2 x 1mm² jusqu'à 100 m).

Prévoir une traversée entre les 2 piliers pour le BUS de liaison 2 x 0,75 mm² et pour l'émetteur cellule 2x0,5mm² (en option) si les cellules sont installées.

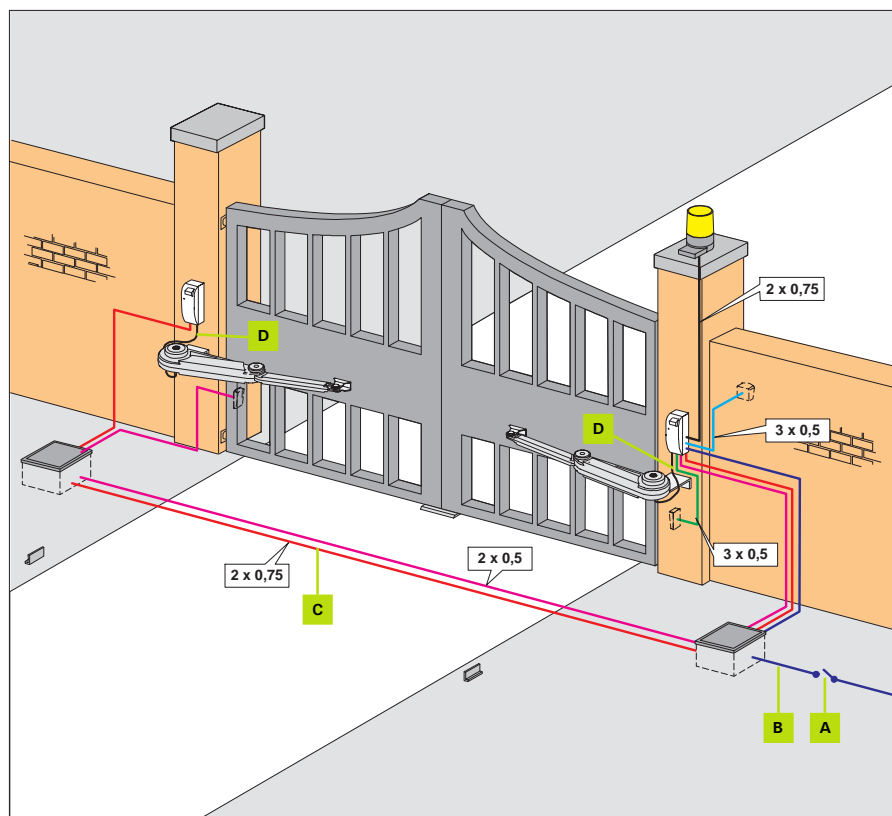

SCHEMA DE CABLAGE POUR PORTAILS A BATTANTS

- A) Interrupteur magnétothermique différentiel
- B) 3x1,5 (2 + 1) pour 230Vca ou 2x0,75 pour 12Vca (Transformateur à distance)
- C) BUS de connexion
- D) CÂBLE MOTEUR **NON MODIFIABLE**

3.3 PROCÉDURE DE MONTAGE

Commencer par le côté gauche. Suivre les étapes de montage chronologiquement. Ensuite procéder de la même manière pour le côté droit.

3.3.1 IMPLANTATION OPÉRATEURS

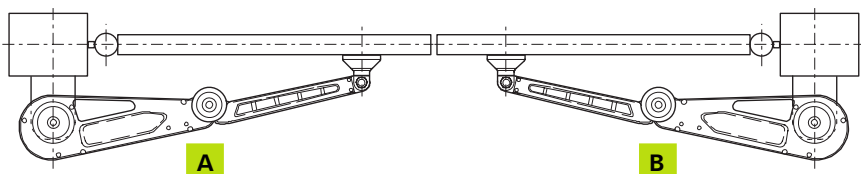

A) Opérateurs gauche
B) Opérateurs droit

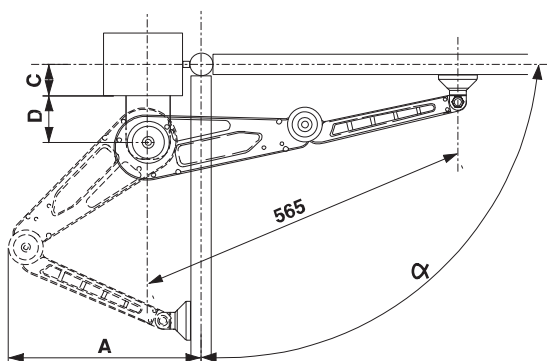

angle d'ouverture maxi : 120°
écoinçon maxi : 30cm
côte C maxi : 20cm

3.3.2 POSITIONNEMENT DE LA PATTE PILIER

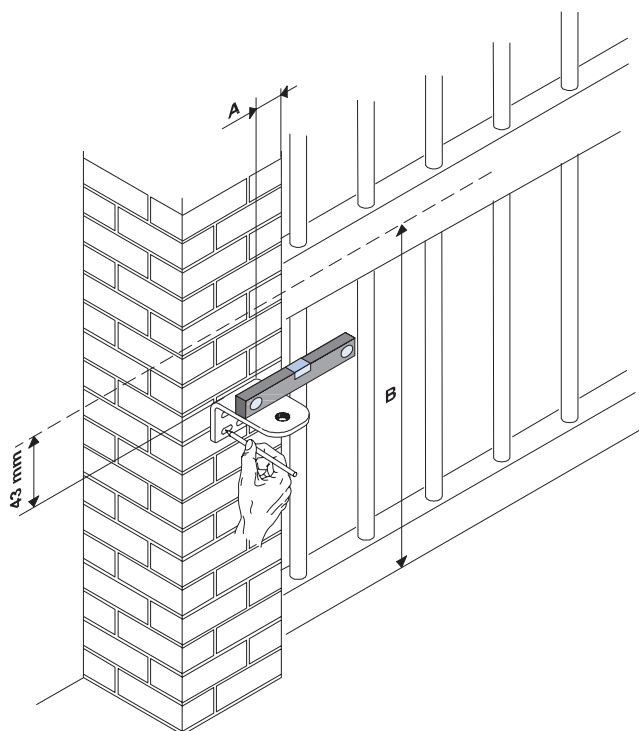

- A) Pour une ouverture à 90°.
La patte pilier doit se fixer de 40 à 50mm du bord du pilier.
Pour une ouverture à 120° maxi.
La patte pilier doit se fixer de 75 à 85mm du bord du pilier.
- B) L'axe renfort doit se situer à 1/3 du bas de la hauteur totale du portail.

Le haut de la patte pilier à 43 mm au-dessous de l'axe renfort. Vérifier avec un niveau l'horizontalité.

Après avoir déterminé la position de la patte pilier, tracer les contours de la patte et l'axe des 4 trous. Procéder de la même manière sur le pilier droit.

3.3.3 DEVERROUILLAGE MOTOREDUCTEURS

DÉVERROUILLER

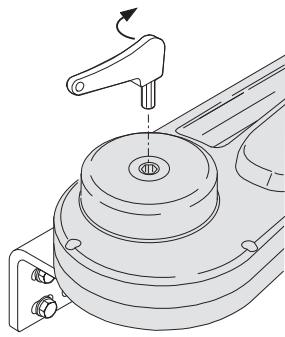

DÉVERROUILLER

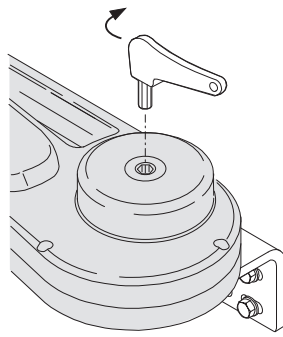

Avant de monter les opérateurs, déverrouiller les motoréducteurs d'après le plan.

3.3.4 MONTAGE DE LA PATTE PILIER

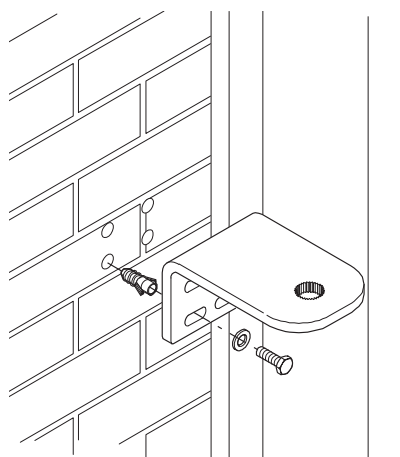

Percer les 4 trous tracés à la position déterminée avec un forêt béton $\varnothing 12$. Fixer la patte avec 4 chevilles métal M8 x 60; dans l'axe des trous. Procéder de la même manière sur le pilier droit.

3.3.5 MONTAGE DU MOTOREDUCTEUR

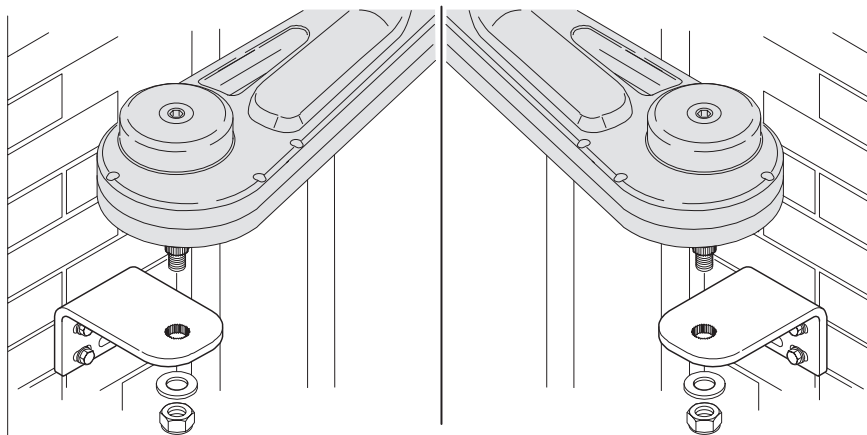

Fixer l'opérateur sur la patte pilier. Prendre garde de bien enclencher les dents de l'axe moteur sur les crénelures du trou de la patte. Mettre la rondelle et visser l'écrou. M10 sur l'axe; serrer avec une clé de 19mm.

3.3.6 POSITIONNEMENT PATTE PORTAIL 3 AXES ALIGNES

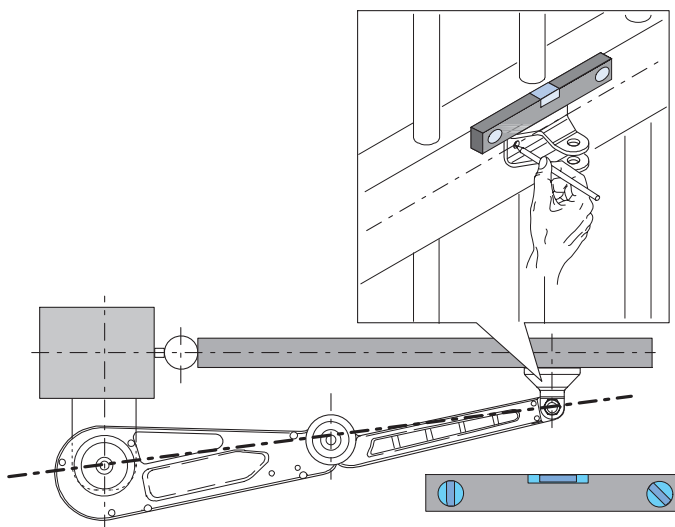

Fixer provisoirement la patte portail à l'avant du bras de l'opérateur.
Appliquer la patte contre le portail fermé sur la butée centrale.
Plaquer l'opérateur de façon à le bloquer, pour avoir les 3 axes alignés.
Tracer à l'axe du renfort les contours et les 2 trous de la patte portail, en vérifiant avec un niveau l'horizontalité de l'ensemble.

3.3.7 FIXATION DE LA PATTE PORTAIL

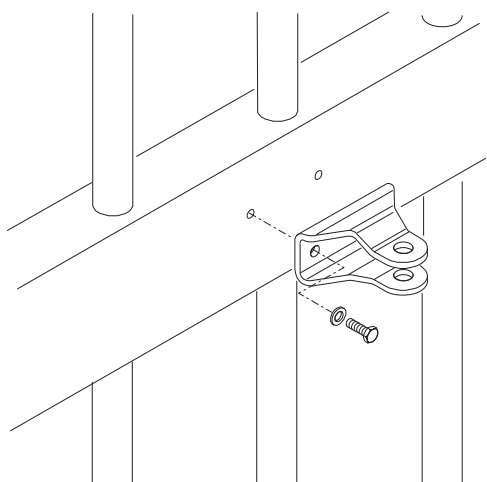

Percer les 2 trous tracés à l'endroit indiqué avec un foret à métaux.
Fixer la patte du portail sur le renfort suivant le tracé avec 2 boulons M8 x 60.

3.3.8 FIXATION BRAS SUR PATTE PORTAIL

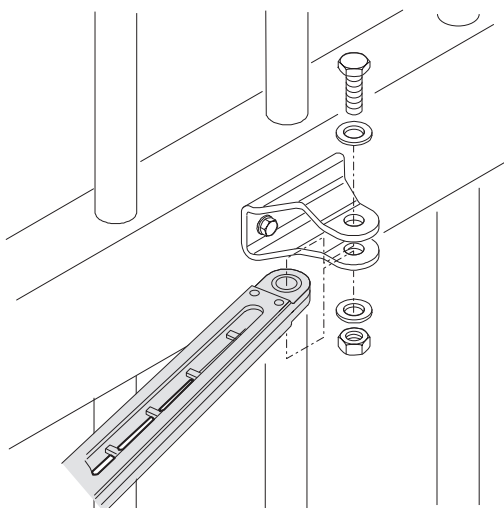

Fixer l'avant du bras sur la patte portail avec le boulon M10, mettre les rondelles et visser l'écrou M10 avec 2 clés de 19.

3.3.9 VERROUILLAGE MOTOREDUCTEURS

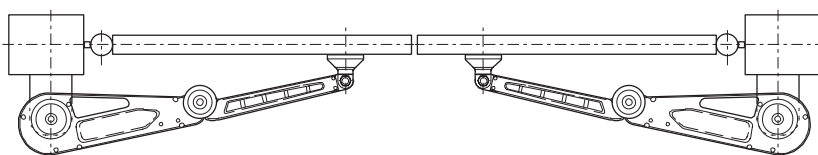

Fermer et plaquer les 2 motoréducteurs et les verrouiller comme indiqué ci-contre.

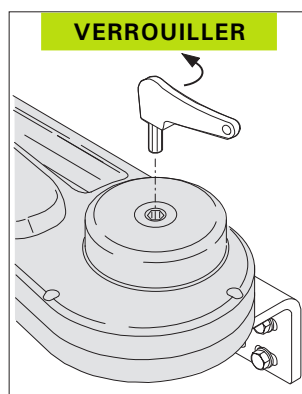
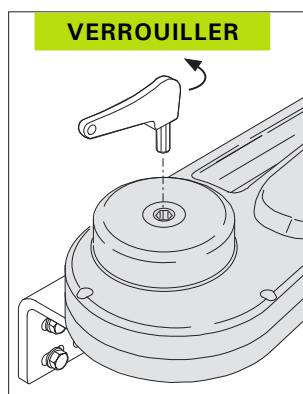

3.4 INSTALLATION DE L'ARMOIRE ÉLECTRONIQUE

Avant de procéder à l'installation des boîtiers des armoires, il faut définir l'endroit où positionner la platine MAITRE, sans oublier qu'on y connectera tous les accessoires.

On peut monter la platine MAITRE tant à droite qu'à gauche du portail, il suffira de définir le vantail auquel elle sera associée d'après la Fig. A.

Note: Le vantail 1 est toujours celui qui démarre le premier en ouverture et qui est retardé en fermeture.

A

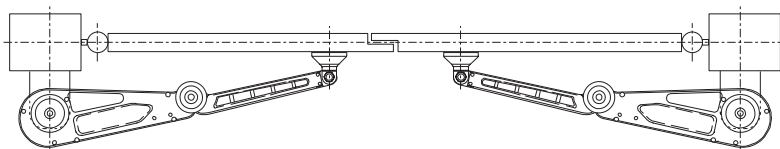

B

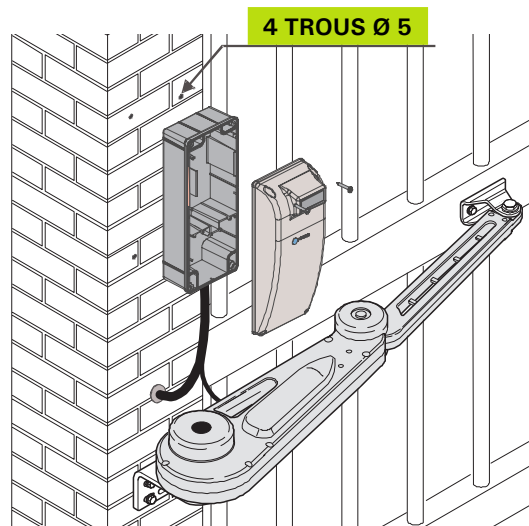

Monter les boîtiers des armoires MAITRE (auxquelles on connectera tous les accessoires et générateurs d'impulsions) et ESCLAVE à proximité des opérateurs à 4 tasseaux ainsi que les vis de fixations correspondantes. Amener les câbles électriques dans la partie inférieure du boîtier en utilisant des gaines rigides et/ou flexibles ainsi que des raccords spécifiques (Fig. B).

Veiller à laisser les câbles à l'intérieur du boîtier suffisamment longs pour la réalisation des câblages.

Remarque: pour un fonctionnement correct de l'installation, ne modifier ni allonger pour aucune raison les câbles des opérateurs. tenir d'abord compte du montage des boîtiers.

4 INSTALLATION DES ACCESSOIRES (EN OPTION)

4.1 INSTALLATION DU DISPOSITIF LUMINEUX DE SIGNALISATION

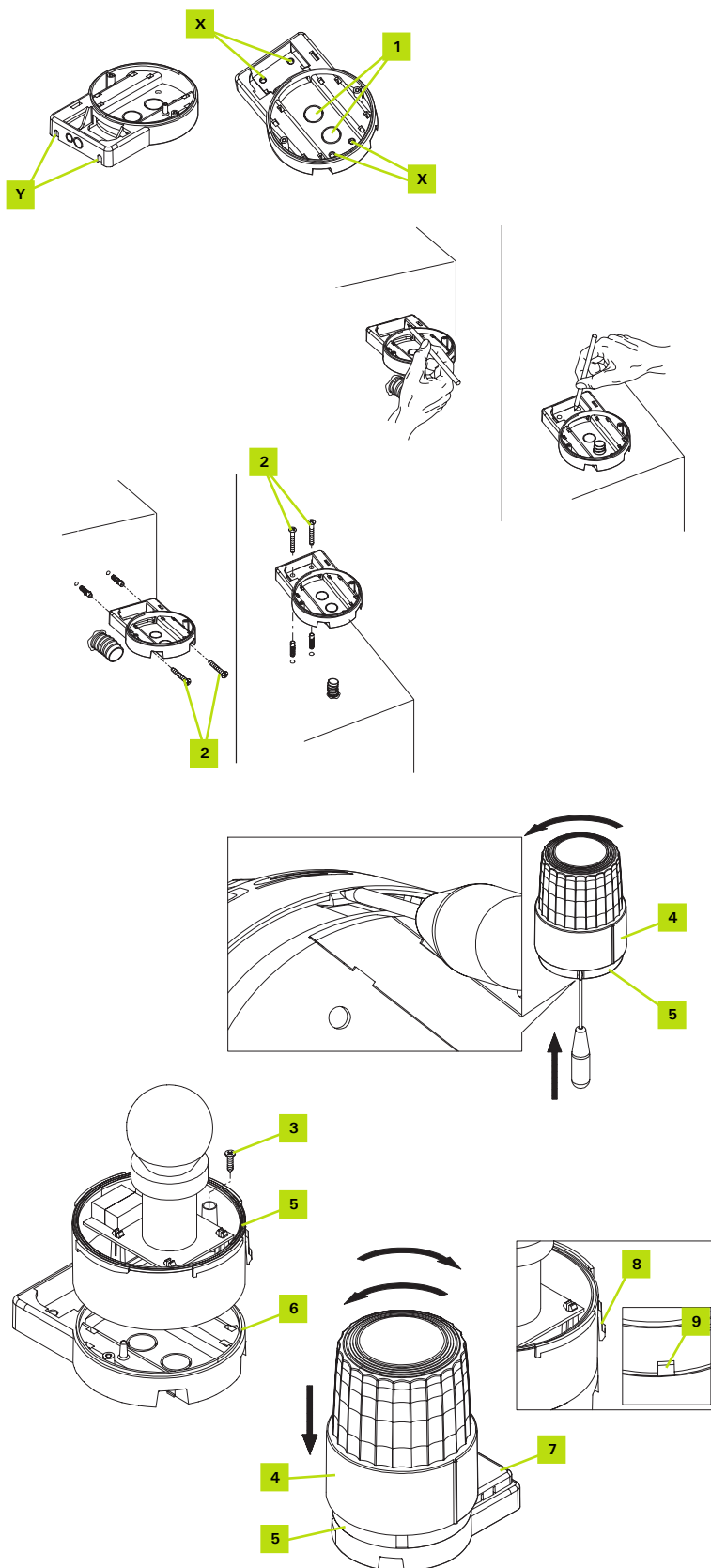

- A Choisir la position du dispositif lumineux de signalisation à proximité du portail et de manière à ce qu'il soit facilement visible; on peut le fixer sur une surface horizontale (en utilisant les trous de fixation (X)) ainsi que sur une surface verticale (en réalisant deux trous aux endroits (Y) avec une perceuse).
- B Avec un tournevis, défoncer le trou (1) de passage des câbles sur le fond de la lampe clignotante.
- C Tracer les points à percer en se servant du support comme référence et en veillant à ce que le trou sur le fond corresponde à la sortie des câbles.
- D Réaliser les trous aux endroits fixés avec un foret à béton de 5 mm et y introduire les chevilles de 5 mm.
- E Fixer le support avec les vis spécifiques (2).
- F Démontez la calotte (4) de sa base (5) avec un tournevis d'après la figure et tourner simultanément la calotte (4) en sens horaire.
- G Fixer la base de la calotte (5) au support de la lampe clignotante (6) avec les deux vis fournies (3).
- H Positionner le support de l'antenne (7).
- I Positionner la calotte (4) sur sa base (5) et la tourner légèrement en sens inverse horaire jusqu'à ce qu'elle pénètre dans son logement.
Ensuite, la tourner en sens horaire jusqu'au blocage complet.
N.B.: sur la base de la calotte se trouve une languette de blocage (8) qu'il faut accoupler à l'encastrement (9) de la calotte (4).
- L Pour la connexion électrique, consulter le paragraphe 5.4.

4.2 INSTALLATION DES PHOTOCELLES

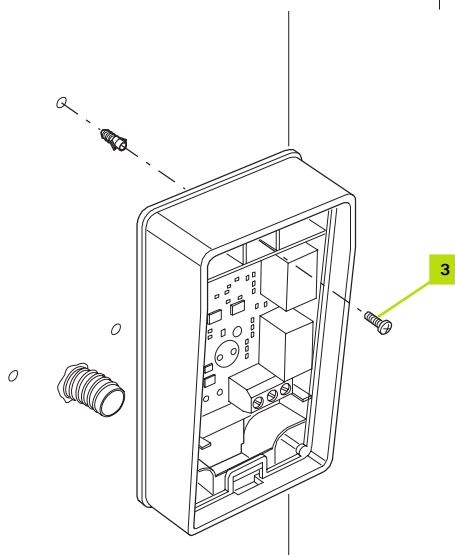
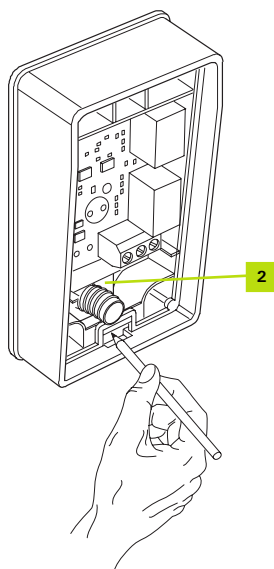
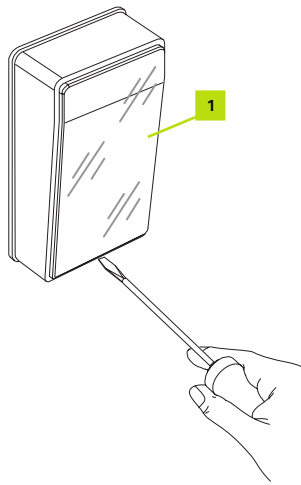

A Choisir la position des deux éléments qui composent la photocellule (TX et RX) en respectant les prescriptions suivantes:

- Les placer à une hauteur de 40-60 cm au-dessus du sol, sur les côtés de la zone à protéger, du côté extérieur (vers la rue) et le plus près possible du bord du portail, c'est-à-dire non au-delà de 15 cm.
- Diriger l'émetteur TX sur le récepteur RX avec une tolérance maximale de 5°.
- Aux deux endroits prévus doit se trouver une gaine de passage des câbles.

B Démontez la vitre frontale (1) en la soulevant avec un tournevis plat introduit dans la rainure présente dans la partie inférieure.

C Positionner la photocellule sur le point d'arrivée de la gaine de passage des câbles, en veillant à ce que le trou sur le fond (2) corresponde à la sortie des câbles du mur; tracer les points de perçage en se servant du fond comme référence.

D Percer le mur avec une perceuse à percussion et un foret de 5mm et y introduire les chevilles de 5 mm.

E Fixer la photocellule avec les vis (3).

F Pour la connexion électrique, consulter le paragraphe 5.4.

G Remettre la vitre en place (1) et la fermer par une légère pression.

H Répéter les opérations décrites ci-dessus pour la photocellule se trouvant du côté opposé.

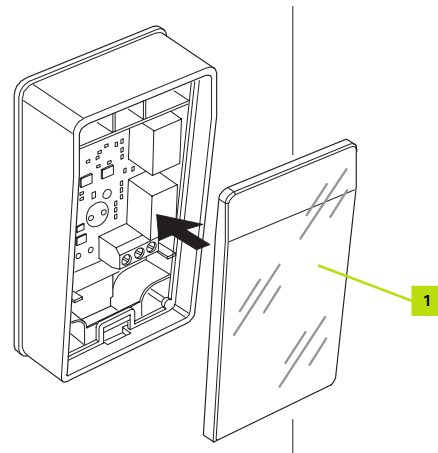

4.3 INSTALLATION DU SÉLECTEUR À CLÉ

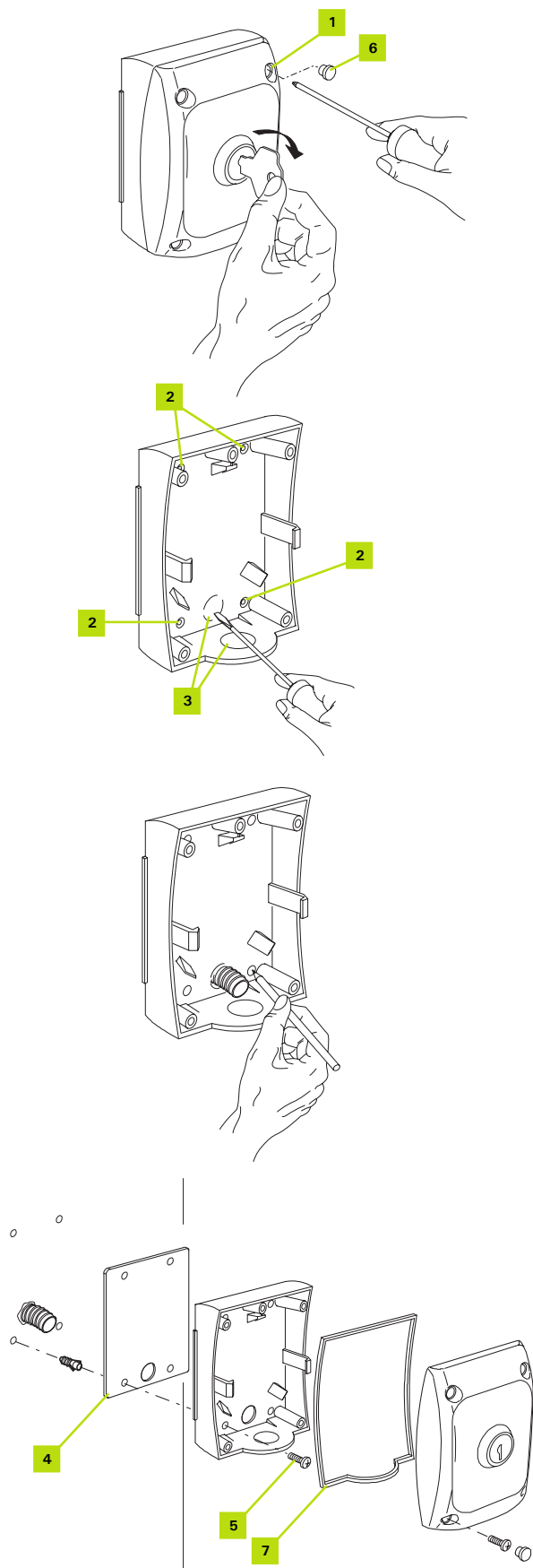

- A Choisir la position du sélecteur afin qu'il se trouve à l'extérieur, à côté du portail, à une hauteur d'environ 80 cm, afin qu'il puisse également être utilisé par des personnes d'une taille différente.
- B Pour séparer le boîtier du couvercle, enlever les bouchons (6), dévisser les vis (1) et tirer légèrement, en tournant la clé en sens horaire.
- C Défoncer les trous de fixation (2) et le trou de passage des câbles (3) sur le fond du boîtier avec un tournevis.
- D Tracer les points de perçage en se servant du boîtier comme référence et en veillant à ce que le trou du fond corresponde à la sortie des câbles.
- E Percer le mur avec une perceuse à percussion et un foret de 5mm et y introduire les chevilles de 5 mm.
- F Positionner l'entretoise (4) entre le mur et le boîtier et le fixer avec les vis (5).
- G Pour la connexion électrique, consulter le paragraphe 5.4.
- H Vérifier la présence du joint (7) entre le couvercle et le boîtier.
- I Pour placer le couvercle sur le boîtier, tourner la clé en sens horaire et après l'avoir installé, ramener la clé au centre.
- I Serrer les vis (1) et remonter les bouchons (6).

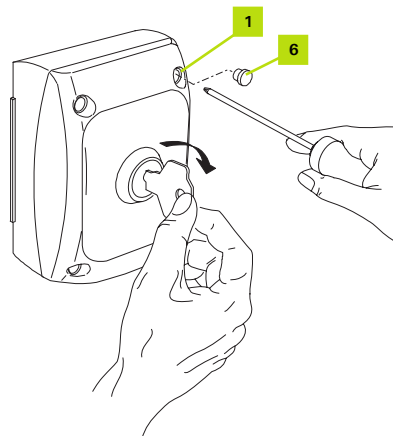

5 CABLAGE ELECTRIQUE

5.1 SCHEMA D'IMPLANTATION

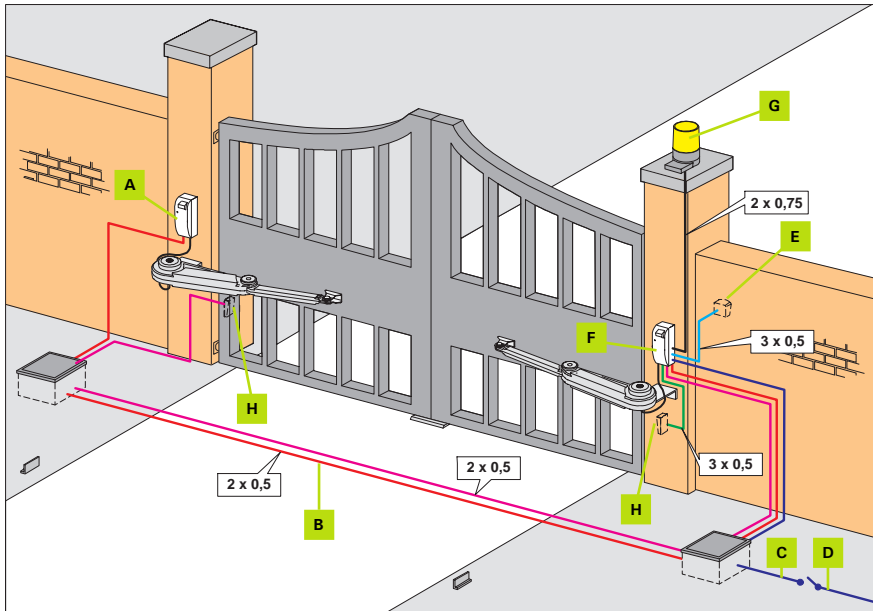

- A) UNITÉ ESCLAVE (SLAVE)
- B) BUS de liaison 2 x 0,75
- C) 3x1,5 mm² (2 + T) 230V
- D) OU 2x1mm²
- E) Sélecteur à clé
- F) UNITÉ MAÎTRE (MASTER)
- G) Clignotant 12 volts EN OPTION
- H) Cellules infrarouge EN OPTION

Notes:

- 1) Pour la pose des câbles électriques, utiliser des gaines rigides et/ou flexibles adéquats.
- 2) Pour éviter toute interférence, toujours séparer les câbles de connexion à basse tension des câbles d'alimentation à 230 Vac.
- 3) On peut mettre le transformateur à distance jusqu'à un maximum de 100 m de l'armoire.

5.2 DESCRIPTION DES ARMOIRES ELECTRONIQUES

5.2.1 BOÎTIERS DES UNITÉS

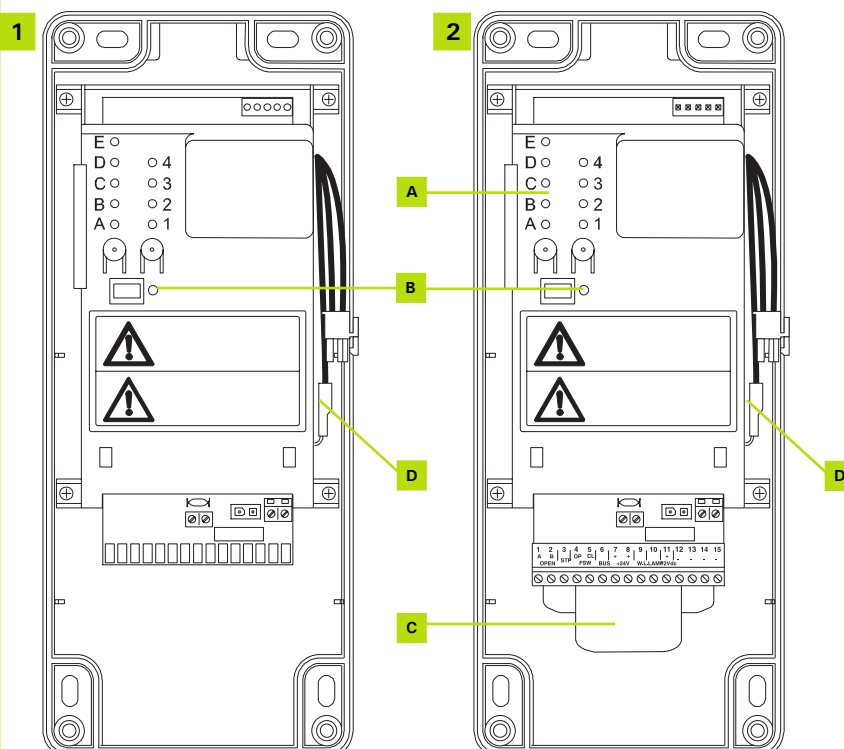

- 1) Unité ESCLAVE à placer du côté qui s'ouvre en second
- 2) Unité MAÎTRE à placer du côté qui s'ouvre en PREMIER

- A) CLAVIER DE PROGRAMMATION
- B) VOYANT CONTROLÉ
- C) TRANSFORMATEUR 230 Vac /12Vac
- D) BATTERIE 12V

5.2.2 PRÉSENTATION DES UNITÉS

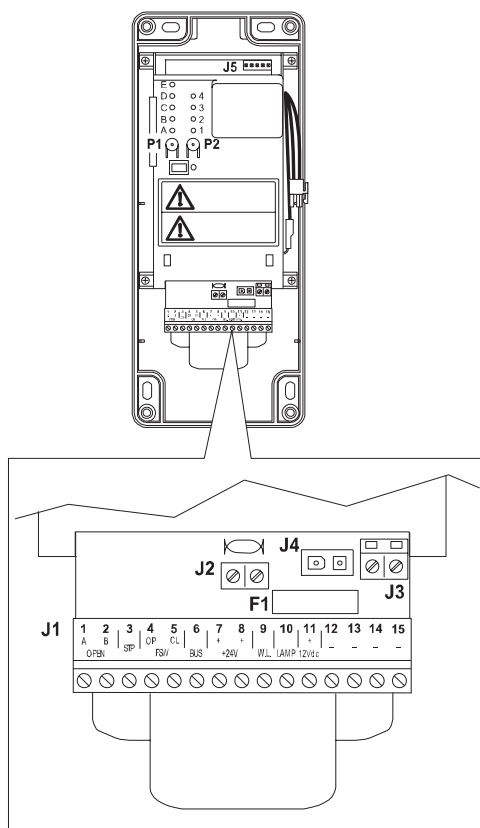

UNITÉ MAÎTRE (MASTER)

VOYANT CONTROLÉ état secteur et batteries

F1: fusible batterie et moteur 20 A

P1: poussoir sélection programmes

P2: poussoir changement valeurs programmes

J1: bornier accessoires

1 Entrée ouverture 2 vantaux

2 Entrée ouverture 1 vantail

3 Entrée fonction stop

4 Entrée cellule active à l'ouverture

5 Entrée cellule active à la fermeture

6 Sortie BUS vers platine esclave (J2)

7 Sortie + 24 v accessoires (150mA maxi)

8 Sortie + 24 v accessoires (150mA maxi)

9 Sortie voyant état portail 12v 0,5 W

10 Sortie clignotant 12 v 21 W

11 Sortie + 12v commun à 9 et 10

12 Sortie - 24 v commun

13 Sortie - 24 v commun

14 Sortie - 24 v

15 Sortie - 24 v BUS vers platine ESCLAVE

J2: bornier sortie 12 vac transformateur

J3: bornier branchement moteur

J4: connecteur branchement batterie 12v

J5: connecteur 5 broches récepteur Radio embrochable

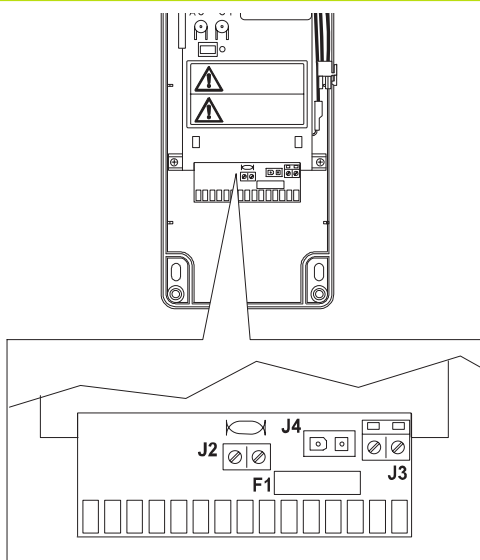

UNITÉ ESCLAVE (SLAVE)

VOYANT CONTROLÉ état secteur et batteries

F1: fusible batterie et moteur : 15 A

J2: bornier entrée BUS venant de la platine maître

J3: bornier branchement moteur

J4: connecteur branchement batterie 12v

5.2.3 BRANCHEMENT DE L'ALIMENTATION

1er cas: transformateur dans le boîtier de l'unité MAÎTRE. Fixer le boîtier de l'unité MAÎTRE du côté où arrive le réseau 230 Vca.

Utiliser un câble de 3 x 1,5mm² (2 + terre). Protéger avec un fusible 10 A dans le tableau de distribution de l'habitation.

2e cas (préconisé): transformateur placé dans le tableau de distribution de l'habitation, protégé par un fusible de 10 A. Utiliser un câble de 2x1mm² (100m maximum).

Fixer le boîtier de l'unité MAÎTRE du côté d'arrivée du 2 x 1 et le brancher sur le bornier J2

3e cas: avec le panneau solaire (en option). Connecter le panneau solaire au bornier J2 du boîtier de l'unité MAÎTRE.

5.3 CABLAGE ELECTRIQUE PLATINES ET MOTEURS

1er CAS : VOUS AVEZ MIS LE TRANSFORMATEUR DANS LE BOÎTIER DE L'ÉLECTRONIQUE MAITRE

Prévoir un câble de 3 x 1,5 mm², qui véhiculera le courant secteur 230volts du tableau électrique de l'habitation vers le transformateur situé dans le boîtier de l'électronique.

- A) Alimentation Secteur 230 Volts venant du tableau électrique de la maison.
Protégée par fusible 10 Ampères. Ligne 3 x 1,5mm² de la maison au pilier (Normes EDF)
- B) Le bornier J1 numéroté de 1 à 15 est extractible; il doit s'enlever pour faciliter le câblage
- C) BUS de liaison ;câble 2x0,75mm². Respecter le sens de câblage des 2 fils (6 et 15 vers J2).
- D) MARRON
- E) BLEU
- F) PLATINE ESCLAVE
- G) PLATINE MAITRE

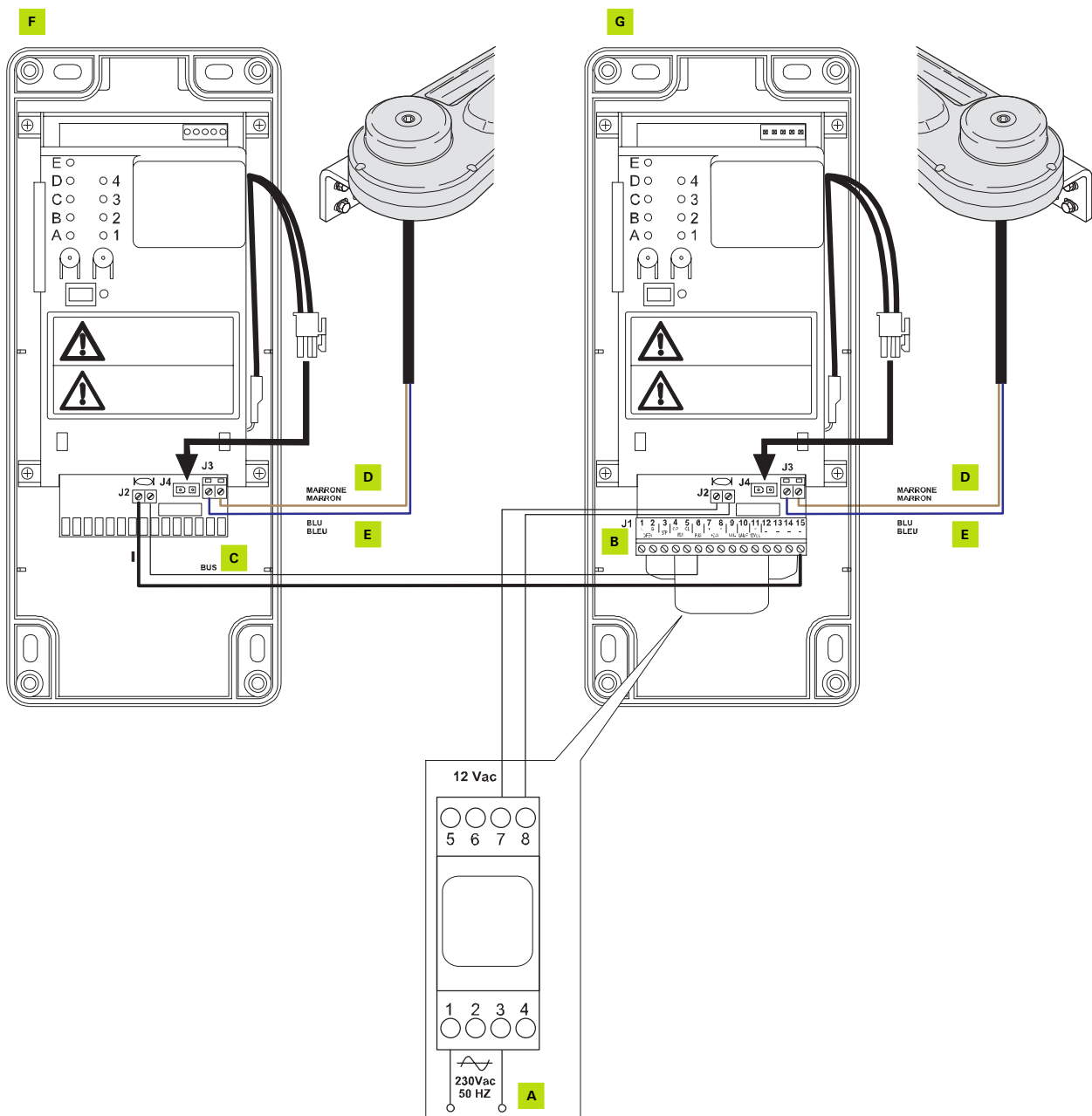

2ème CAS : (Mode conseillé) VOUS AVEZ MIS LE TRANSFORMATEUR DANS LA MAISON OU LE GARAGE

Il faut un câble de 2 x 1 mm² minimum qui véhiculera du courant 12 volts, du transformateur situé dans la maison, vers le portail. Si vous avez une ligne 3 x 1,5 mm² existante, prévue pour le 220 volts, vous pouvez la transformer en 12 volts en utilisant les 2 fils, bleu et marron.

- A) Ligne 12V 2 x 1 mm² minimum jusqu'à 100 m de l'habitation au pilier du côté de l'unité MAÎTRE
- B) Alimentation Secteur 230v. Protégée par fusible 10 Ampères. Le transformateur est placé dans la maison dans un tableau électrique
- C) Le bornier J1 numéroté de 1 à 15 est extractible; il doit s'enlever pour faciliter le câblage
- D) BUS de liaison ;câble 2x0,75mm². Respecter le sens de câblage des 2 fils (6 et 15 vers J2).
- E) MARRON
- F) BLEU
- G) PLATINE ESCLAVE
- H) PLATINE MAITRE

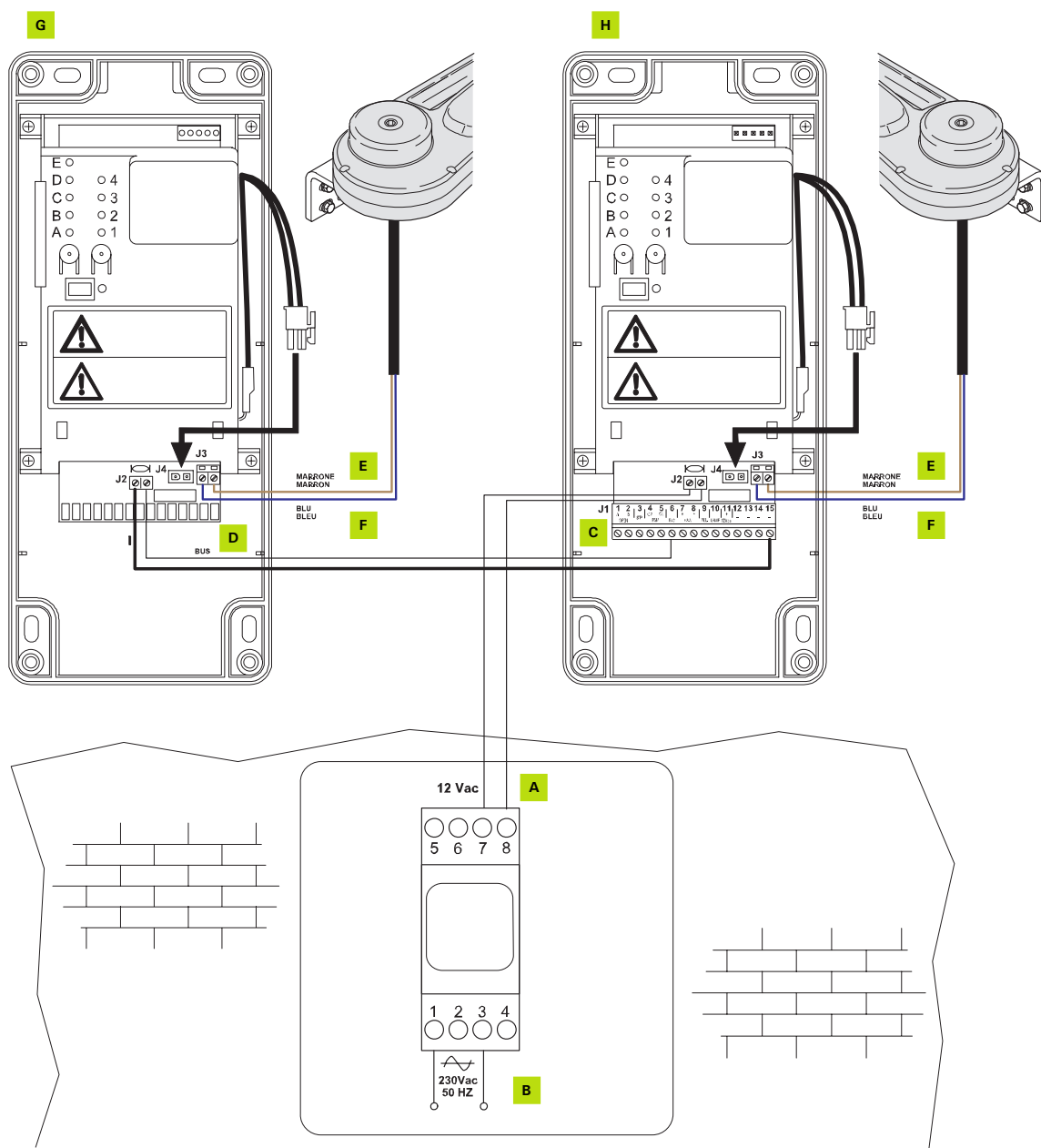

5.3.1 3 PONTS A FAIRE IMPERATIVEMENT

BORNIER EXTRACTIBLE BRANCHEMENT SANS CELLULE

Ces 3 ponts sont impératifs, sinon la motorisation ne démarrera pas.

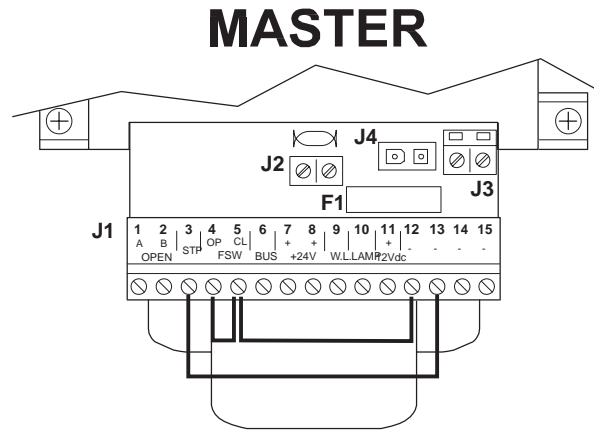

5.4 CÂBLAGE DES ACCESSOIRES (EN OPTION)

5.4.2 SELECTEUR A CLE

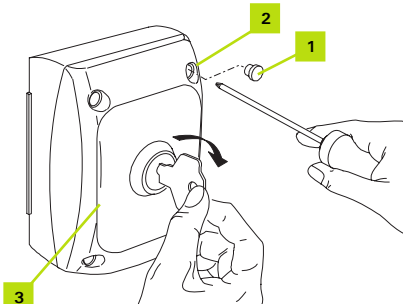

- A) Démontez les bouchons (1) et dévissez les vis (2).
- B) Tourner la clé en sens horaire. Enlever le couvercle (3).

BRANCHEMENT POUR L'OUVERTURE DES 2 VANTAUX SUR LE BORNIER EXTRACTIBLE

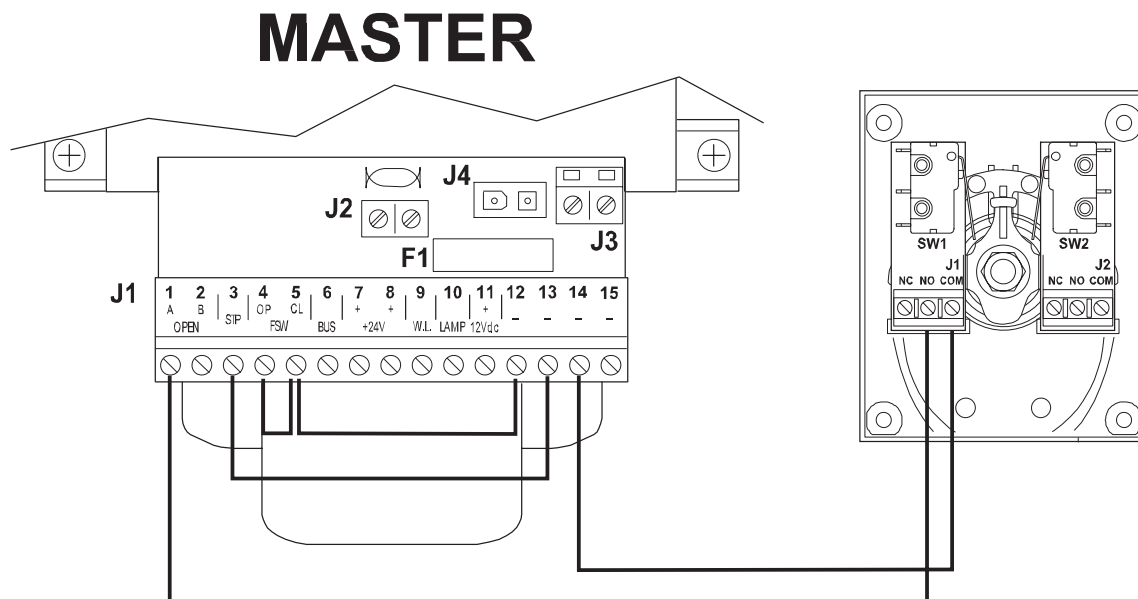

BRANCHEMENT POUR L'OUVERTURE ACCÈS PIÉTON, 1 VANTAIL SUR LE BORNIER EXTRACTIBLE

MASTER

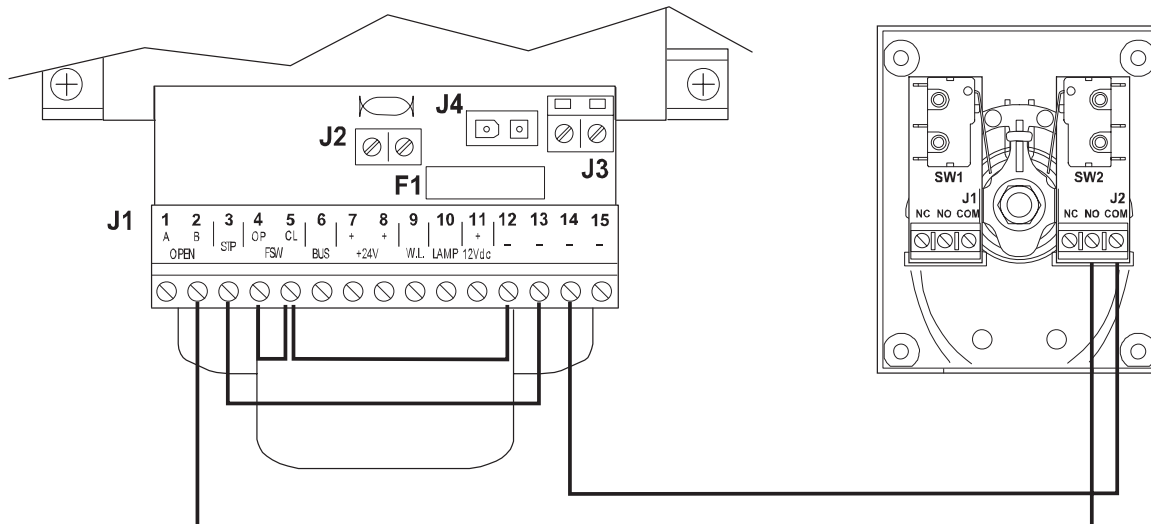

5.4.2 DISPOSITIF LUMINEUX DE SIGNALISATION

- A) Démontez la calotte (1) de sa base (2) avec un tournevis d'après la figure et tournez simultanément la calotte (1) en sens inverse horaire.
- B) Libérez un trou pré-cassé (3) sur la base de la calotte (2) ainsi que les trous du passe-câble (4).
Le passe-câble est disposé pour le passage des fils uniquement, il est impossible d'y faire passer tout le câble.
- C) Positionnez le passe-câble dans le trou libéré.
- D) Connectez le câble aux bornes de la carte de la lampe d'après la Figure.
Il n'est pas nécessaire de respecter la polarité sur la borne.

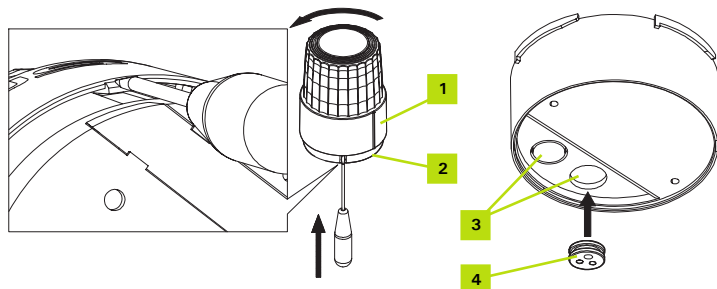

MASTER

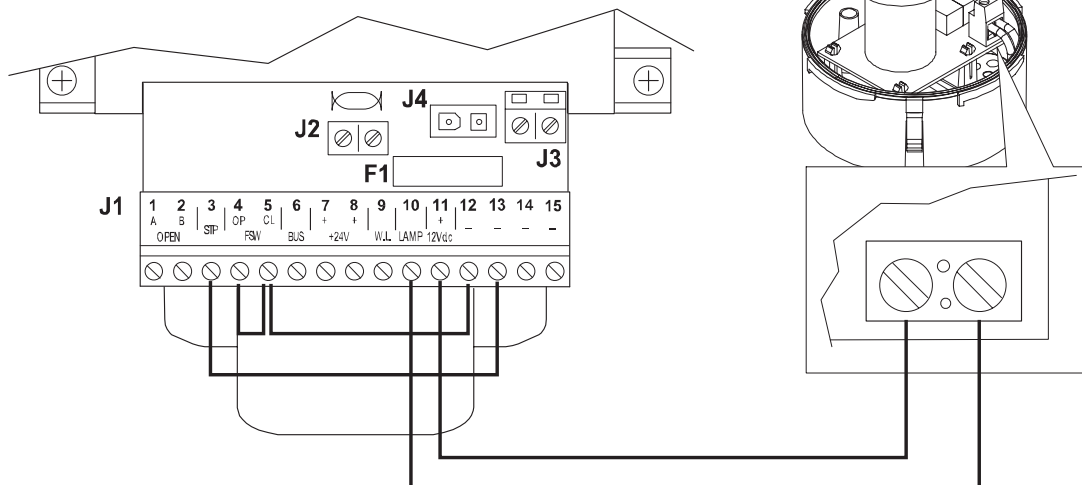

5.4.3 PHOTOCELLES

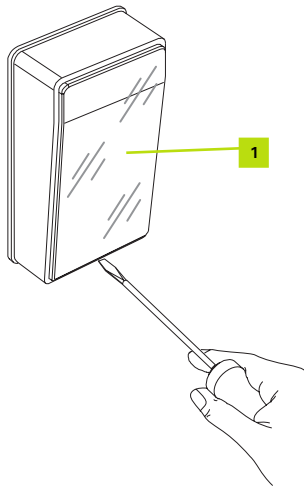

- A) Démontez la vitre frontale (1) en la soulevant avec un tournevis plat introduit dans la rainure présente dans la partie inférieure.
- B) Connecter les câbles électriques dans les bornes spécifiques d'après la Figure.

CONNEXION POUR UNE PAIRE DE PHOTOCELLES EN FERMETURE

MASTER

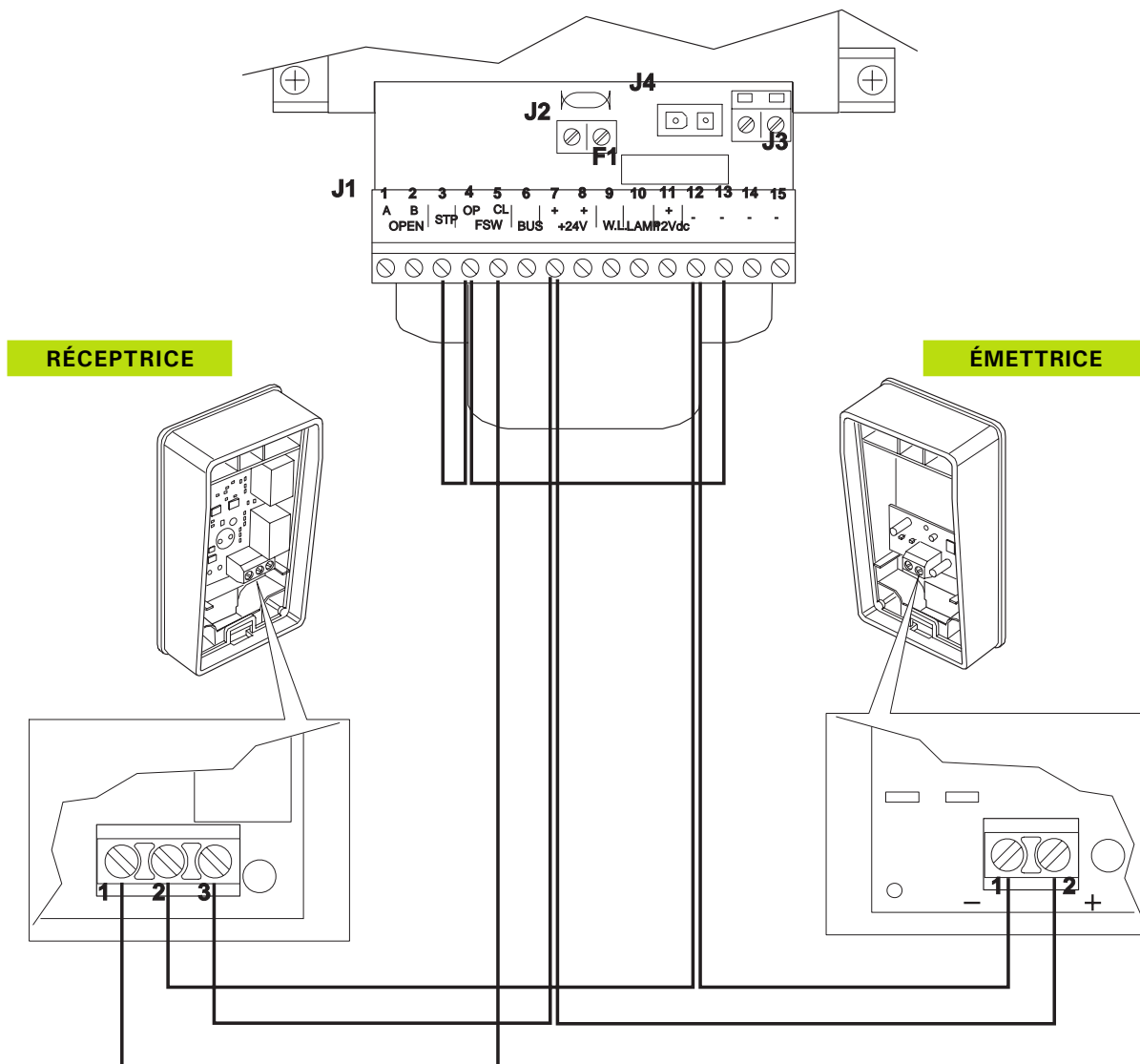

5.4.4 BRANCHEMENT ANTENNE EXTERIEURE 433MHZ (EN OPTION)

BRANCHEMENT DU CABLE COAXIAL DE L'ANTENNE EXTERIEURE

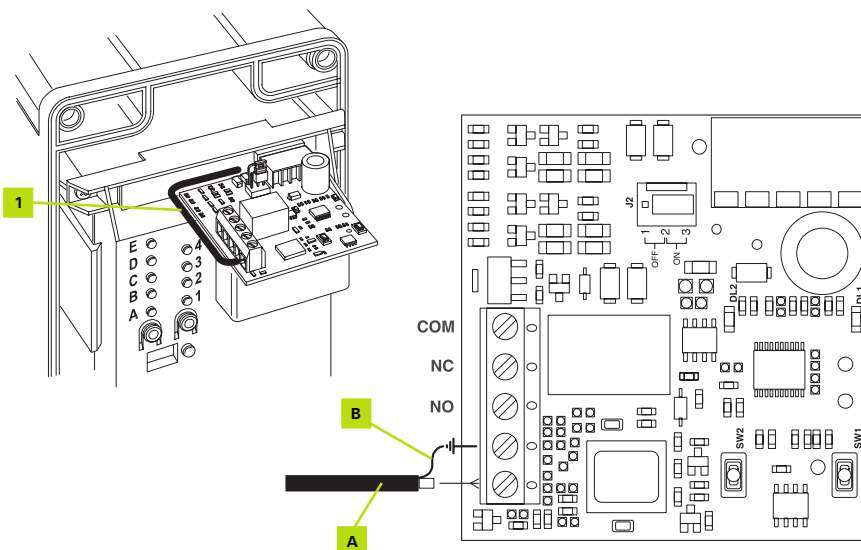

Débrancher l'antenne fournie (1) et réaliser les connexions suivantes:
A) Câble coaxial de l'antenne
B) TRESSE de MASSE

5.4.5 BRANCHEMENT PORTIER OU VIDEO (EN OPTION)

BORNIER EXTRACTIBLE

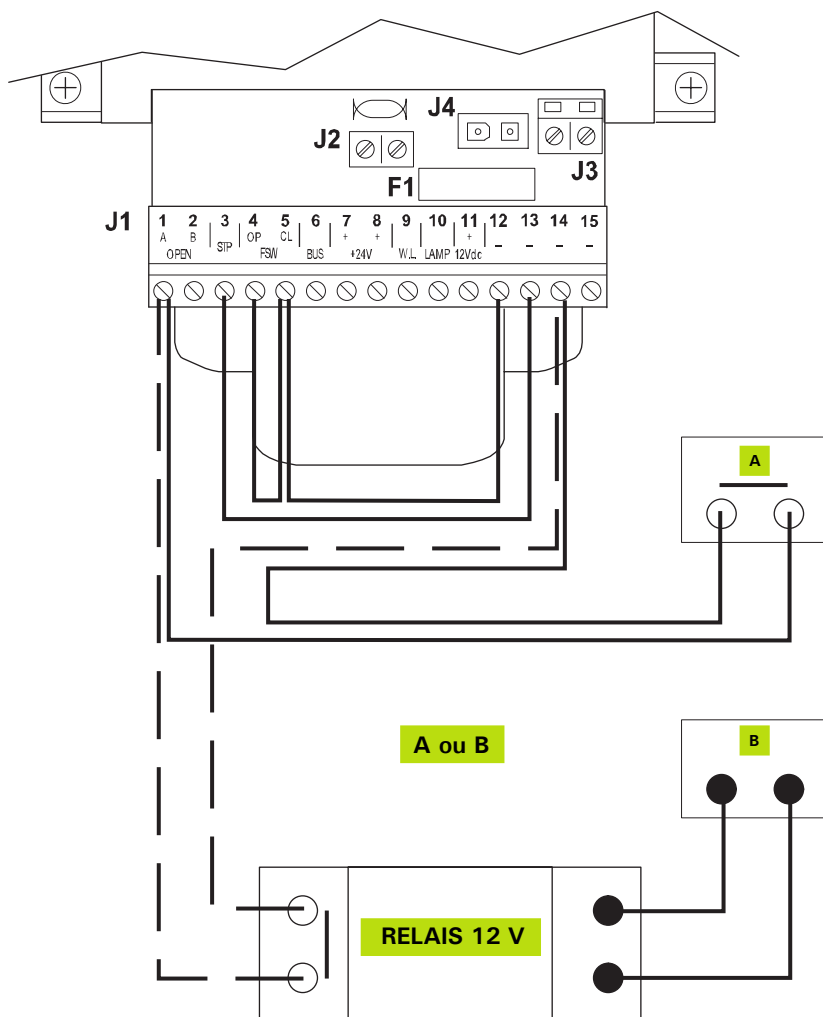

A) Portier avec sortie
A contact sec (sans tension)
OU
B) Portier avec sortie délivrant une tension de 12 V

5.5 MISE EN SERVICE ALIMENTATION

5.5.1 BRANCHEMENT DES BATTERIES

- A) Mettre sous tension le secteur et brancher les connecteurs des batteries sur le connecteur femelle J4 des deux unités.
- B) Après avoir branché les batteries, vous pouvez utiliser l'automatisme pour faire les réglages. Pour une utilisation optimum, il est conseillé de laisser les batteries se charger pendant 12 heures.
- C) La motorisation est prête à fonctionner. Vérifier que les VOYANTS DE CONTRÔLE s'allument fixes sur les deux unités MAÎTRE et ESCLAVE.

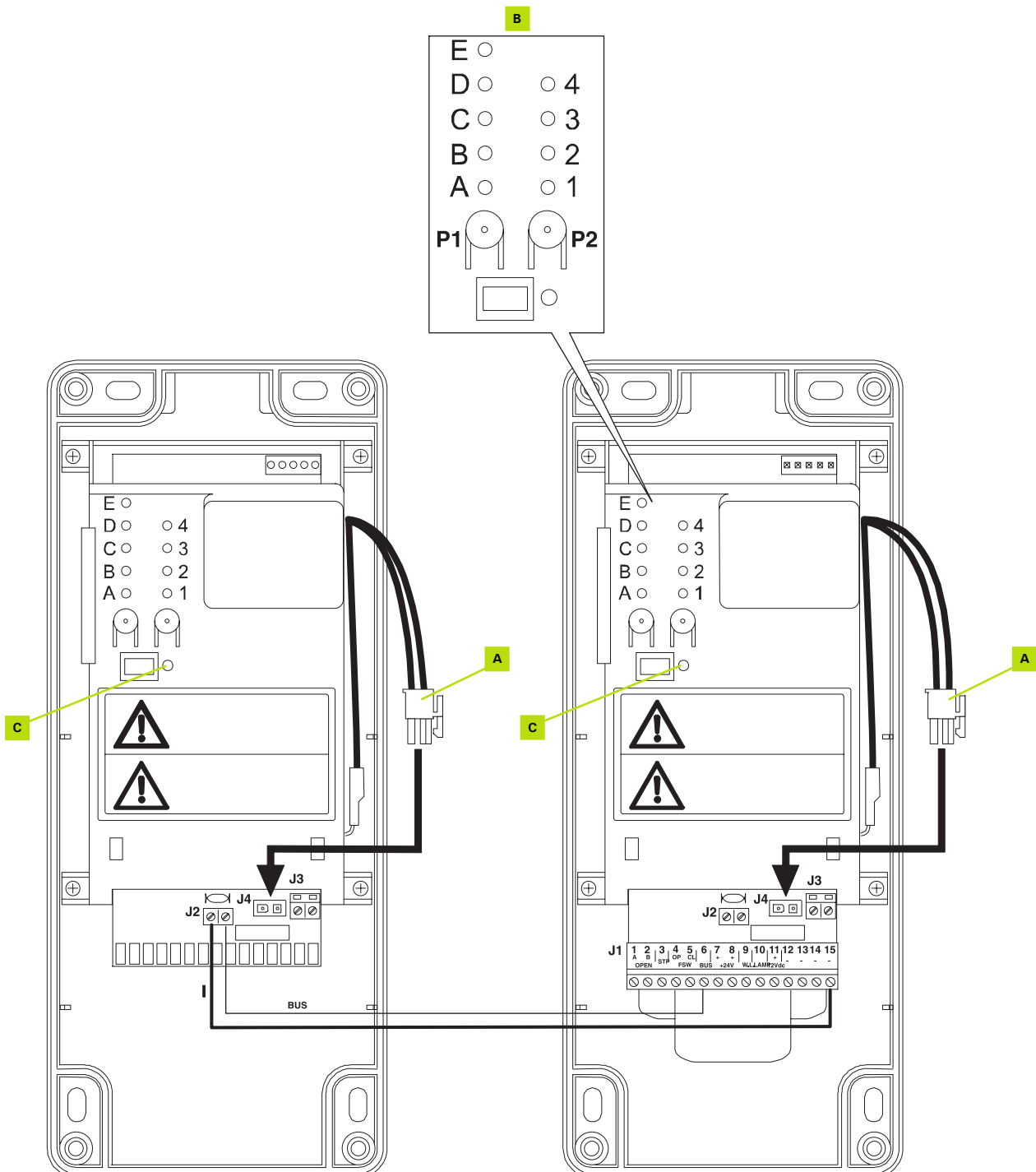

5.6 PROGRAMMATION RADIO

REGLAGE RECEPTEUR RADIO BI CANAL et TELECOMMANDE 4 FONCTIONS

LE CANAL 1 EST TOUJOURS UTILISE POUR L'OUVERTURE DES 2 VANTAUX

LE CANAL 2 PEUT ETRE UTILISE POUR L'OUVERTURE PIETON 1 VANTAIL

- Insérer le RECEPTEUR embrochable (1) sur le connecteur 5 broches J5 sur la platine MAITRE

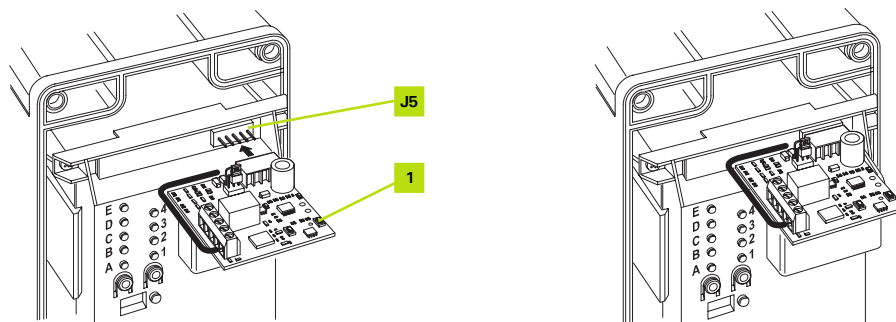

- TELECOMMANDE 4 FONCTIONS (2)
- **PROGRAMMATION du CANAL 1**
Sur le récepteur, appuyer brièvement sur le poussoir SW1. Le voyant LED 1 s'allume fixe. Dans un délai de 10 secondes, appuyer sur le bouton choisi de la télécommande, jusqu'à ce que le voyant LED1 clignote (TENIR la Télécommande à 1METRE Minimum du Récepteur). Le voyant LED 1 reste allumé fixe pendant 10 secondes. Si on a plusieurs télécommandes: Tant que le voyant LED 1 est allumé, appuyer sur le bouton choisi des autres télécommandes.
- **PROGRAMMATION du CANAL 2**
Sur le récepteur appuyer brièvement sur le poussoir SW2. Le voyant LED 2 s'allume fixe. Dans un délai de 10 secondes, appuyer sur le 2ème bouton choisi de la télécommande jusqu'à ce que le voyant LED 2 clignote (**TENIR la Télécommande à 1 METRE Minimum du récepteur**). Le voyant LED 2 reste allumé fixe pendant 10 secondes. Si on a plusieurs télécommandes: Tant que le voyant LED 2 est allumé appuyer sur le 2ème bouton choisi des autres télécommandes.
- **PROGRAMMATION d'une télécommande acquise par la suite** (sans accéder au récepteur). Prendre une télécommande déjà programmée. Appuyer pendant 5 secondes sur P1 et P2 à 1 mètre du récepteur. Les LED du récepteur clignotent. Appuyer sur le bouton déjà mémorisé, le canal activé s'allume fixe. Prendre la télécommande à rajouter, appuyer sur le bouton choisi de la nouvelle télécommande.
- **UTILISATION et PROGRAMMATION du CANAL 2**
- Il faut que le "cavalier" (3) soit en position OFF sur 1 et 2
- Le 2ème canal peut être utilisé pour l'ouverture piéton. Brancher les 2 bornes COM et NO (4 et 5) sur les bornes 2 (OPEN B) et 14 (-24V) du bornier J1 de la carte d'automatisme.
- **EFFECEMENT de la MEMOIRE RECEPTEUR**
- Appuyer sur un des SW1 ou SW2 du récepteur et rester appuyé, jusqu'à ce que LED clignotent. Quand le clignotement s'arrête, la mémoire est effacée.

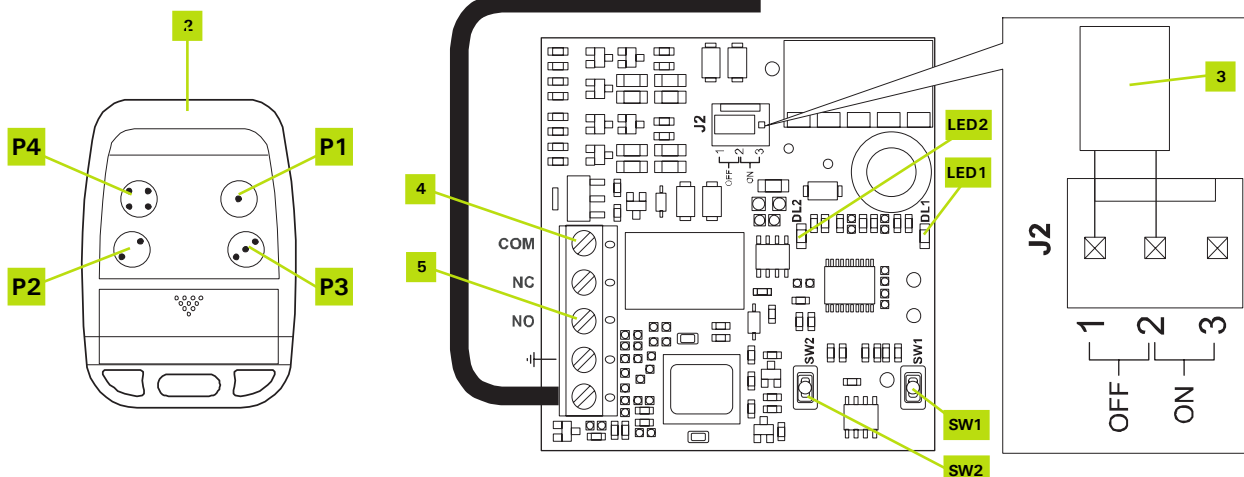

5.7 MISE EN SERVICE ET PROGRAMMATION

A) Le portail doit être fermé et les motoréducteurs verrouillés. Vérifier la présence des butées latérales (ouverture) et de la butée centrale (fermeture). Elles sont indispensables, car les moteurs s'arrêtent sur les butées.

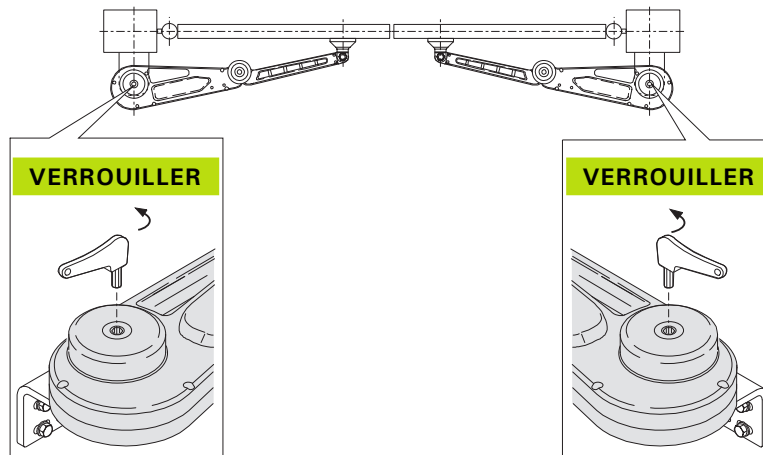

- B) Appuyer sur P1, rester appuyé jusqu'à l'allumage des 5 voyants
- C) Appuyer sur P2 puis relâcher. Les 5 voyants clignotent, et les 2 vantaux doivent démarrer en même temps en ouverture. Laisser terminer le cycle jusqu'aux 2 butées latérales d'ouverture.
- D) Appuyer de nouveau sur le poussoir P1 pour sortir (toutes les leds sont éteintes).
- E) Appuyer sur le bouton choisi de la télécommande pour fermer les vantaux jusqu'à la butée centrale. La motorisation est prête à fonctionner.

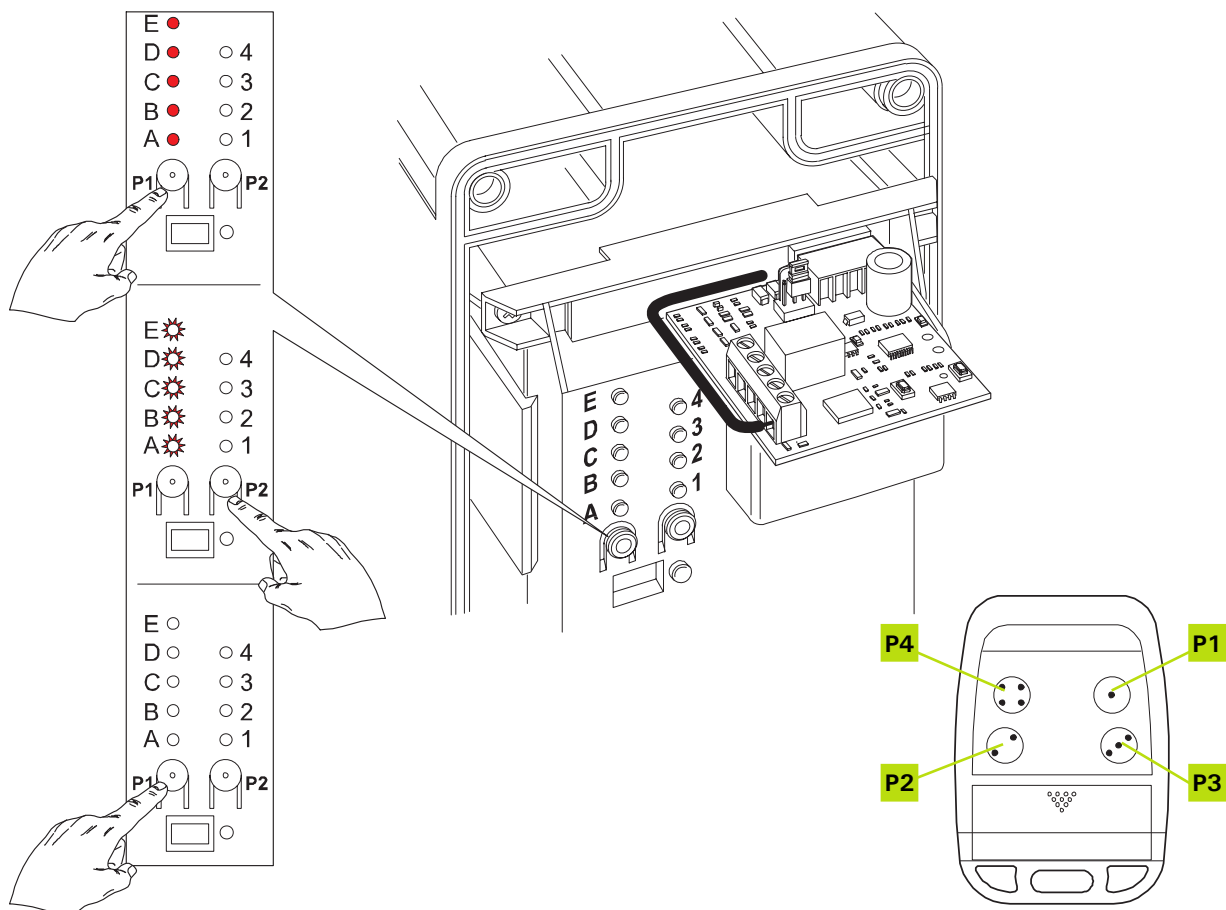

5.8 PROGRAMMATION MODIFICATION

5.8.1 POUR CHANGER LE DECALAGE DES VANTAUX EN OUVERTURE ET FERMETURE

PROGRAMME C1: 4 secondes en fermeture; 0s en ouverture.

PROGRAMME C2: 10 s en fermeture; 2s en ouverture.

Appuyer sur P1, rester appuyé, appuyer sur P2. Les voyants A et 2 s'allument. Lâcher P1 et P2.

Appuyer sur P1, rester appuyé, appuyer sur P2. Les voyants B et 1 s'allument. Lâcher P1 et P2.

Appuyer sur P1, rester appuyé, appuyer sur P2. Les voyants C et 1 s'allument. Lâcher P1 et P2.

Appuyer sur P2 pour sélectionner les voyants C1 ou C2.

Vous pouvez changer le décalage seulement si :

Le vantail qui s'ouvre le deuxième ouvre plus largement que le vantail qui ouvre le premier.

Le recouvrement demande un décalage à l'ouverture.

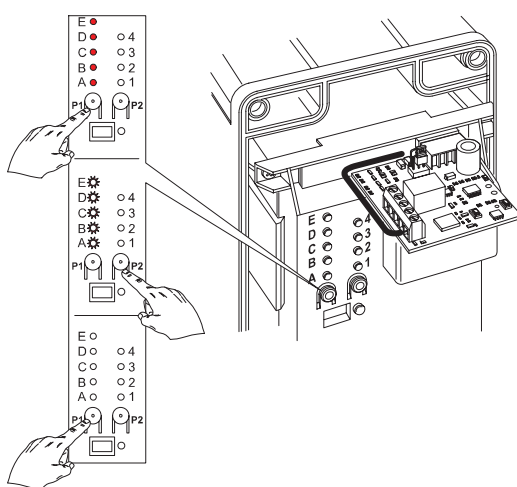

5.8.2 PARTICULARITE IMPORTANTE POUR LE DEVERROUILLAGE DES MOTEURS LORSQUE LE PORTAIL EST FERME

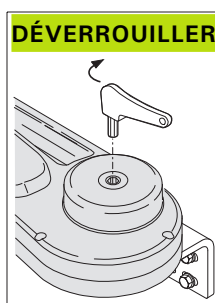
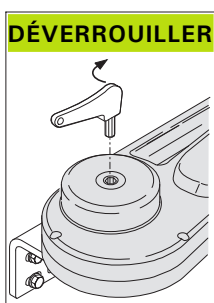

S'il est nécessaire d'actionner manuellement le portail en raison d'un dysfonctionnement de l'automatisme, agir sur le dispositif de déblocage/verrouillage comme suit:

- Enlever le bouchon de protection de la vis de déblocage, introduire la clé à six pans creux fournie et tourner en sens horaire jusqu'à l'arrêt.
- Tirer dans la zone du coude de l'opérateur et ouvrir le portail.

RETABLISSEMENT DU FONCTIONNEMENT NORMAL

- Introduire la clé à six pans creux fournie et tourner jusqu'à l'arrêt en sens inverse horaire. Repositionner le bouchon de protection.

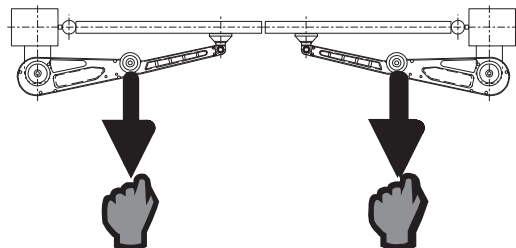

5.9 VERIFICATIONS - ANOMALIES

SI LE PORTAIL EN POSITION FERMÉE NE PLAQUE PAS CONTRE LA BUTÉE CENTRALE

Si le vantail en position fermé ne plaque pas contre la butée centrale, et que les 3 axes du motoréducteur sont bien alignés ; il faut desserrer les 4 boulons de la patte pilier, rapprocher la patte vers le portail jusqu'au placage contre la butée, et resserrer les 4 boulons.

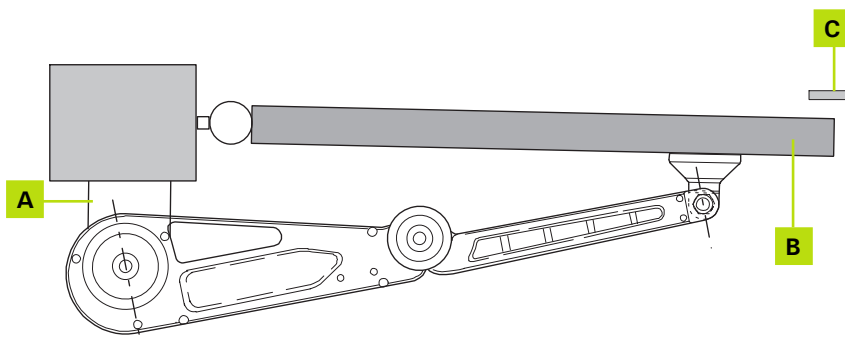

- A) Déplacer la patte en direction du portail
- B) Plaquer contre la butée
- C) Butée centrale

SI LA MOTORISATION NE DEMARRE PAS

Les 2 voyants de contrôle (B) permettent d'afficher l'état de l'alimentation à l'extérieur des deux unités.

- allumé fixe; alimentation normale
- clignote lentement; coupure secteur, batteries chargées
- clignote rapidement; présence secteur, batteries déchargées
- éteint; coupure secteur, batteries déchargées

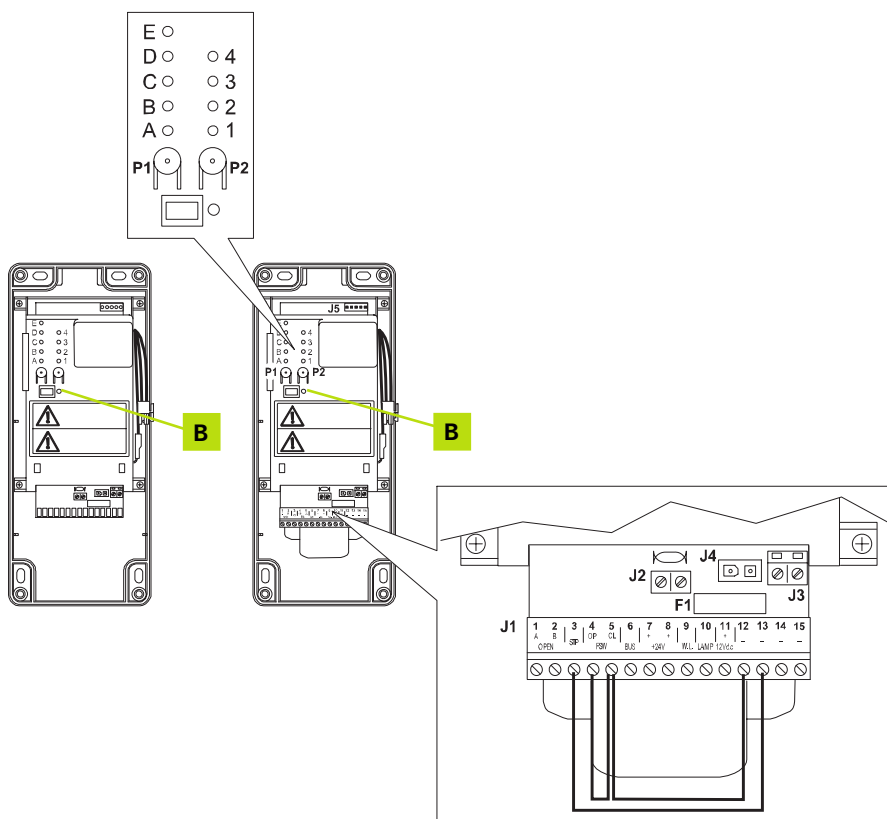

- A) Appuyer sur P2 ; les voyants C D E doivent s'allumer.
- B) VOYANT DE CONTROLE
- C) Si le voyant C ne s'allume pas Vérifier ou faire le pont 3 et 13 sur J1.
- Si le voyant D ne s'allume pas. Vérifier ou faire le pont 4 et 5 sur J1.
- Si le voyant E ne s'allume pas. Vérifier ou faire le pont 5 et 12 sur J1.

ATTENTION :
quand les 3 voyants C D E sont allumés un appui sur P1 déclenche le cycle. Fonction poussoir.

Vous rencontrez une difficulté. Vous ne pouvez pas démarrer votre motorisation APPELEZ ADYX au 0892 69 00 34. Pour vous assurer le meilleur service, vous devez appeler AVANT toute intervention de votre part. Vous munir de cette notice d'installation.



www.adyx.fr

REV. 01.2006

Les descriptions et les illustrations de cette notice sont seulement indicatives.
ADYX se réserve le droit d'apporter des modifications techniques au produit sans préavis.