

# BAS 924

motorisation pour portail à battants



## Notice d'installation

CODE D'ENREGISTREMENT

**22222**

Pour enregistrer vos données sur notre  
website, veuillez écrire ce code dans le guide  
pour l'installation de [www.adyx.fr](http://www.adyx.fr)

**ADYX**

Le confort en toute sécurité

<b>SOMMARIO</b>	
<b>1 PRECAUTIONS</b> .....	<b>3</b>
1.1 LEXIQUE DES MOTS TECHNIQUES .....	3
1.2 PRECONISATIONS D'EMPLOI .....	3
<b>2 DESCRIPTION GÉNÉRALE</b> .....	<b>4</b>
2.1 USAGE PRÉVU .....	4
2.2 DISPOSITIFS INCLUS DANS L'EMBALLAGE .....	4
2.3 ACCESSOIRES (EN OPTION) .....	5
2.4 CARACTERISTIQUES TECHNIQUES .....	5
<b>3 INSTALLATION DE L'OPÉRATEUR</b> .....	<b>6</b>
3.1 VÉRIFICATIONS PRÉLIMINAIRES .....	6
3.2 DESCRIPTION DE L'INSTALLATION (STANDARD) .....	6
3.3 PROCÉDURE DE MONTAGE .....	8
3.4 INSTALLATION DE L'ARMOIRE ÉLECTRONIQUE .....	13
<b>4 INSTALLATION DES ACCESSOIRES (EN OPTIONE)</b> .....	<b>14</b>
4.1 INSTALLATION DU DISPOSITIF LUMINEUX DE SIGNALISATION .....	14
4.2 INSTALLATION DES PHOTOCELLULES .....	15
4.3 INSTALLATION DU SÉLECTEUR À CLÉ .....	16
<b>5 CABLAGE ELECTRIQUE</b> .....	<b>17</b>
5.1 SCHEMA D'IMPLANTATION .....	17
5.2 DESCRIPTION DE L'ARMOIRE ÉLECTRONIQUE .....	17
5.3 CABLAGE ELECTRIQUE PLATINES ET MOTEURS .....	19
5.4 CÂBLAGE DES ACCESSOIRES (EN OPTION) .....	21
5.5 PROGRAMMATION .....	26
5.6 PROGRAMMATION RADIO .....	30

## 1 PRECAUTIONS

### 1.1 LEXIQUE DES MOTS TECHNIQUES

#### **MODE PAS À PAS (MODE SEMI-AUTOMATIQUE)**

Lorsque les vantaux du portail sont en position de fermeture, une commande donnée par une télécommande ou par tout autre générateur d'impulsions, permet l'ouverture du portail. Il est nécessaire d'envoyer une deuxième impulsion pour obtenir la fermeture du portail.

#### **MODE AUTOMATIQUE**

Lorsque les vantaux du portail sont en position de fermeture, une commande donnée par une télécommande ou par tout autre générateur d'impulsions, permet l'ouverture du portail. Celui-ci se refermera de lui-même, après le temps de pause programmé.

#### **VERROUILLER**

Manœuvre à effectuer en tournant la clé spécifique en sens horaire pour bloquer l'opérateur. Introduire cette clé dans la partie supérieure de l'opérateur, sous le bouchon de protection de couleur noire.

#### **DEVERROUILLER**

Manœuvre à effectuer en tournant la clé spécifique en sens inverse horaire pour déverrouiller l'opérateur. Introduire cette clé dans la partie supérieure de l'opérateur, sous le bouchon de protection de couleur noire.

#### **CYCLE**

Durée pendant laquelle le portail ouvre ou ferme.

#### **DIP**

Mini-interrupteurs numérotés qui se trouvent sur la carte principale.

### 1.2 PRECONISATIONS D'EMPLOI

Lire attentivement la notice d'installation avant de commencer le montage de la motorisation. Conserver la notice pour toute consultation future. Cette motorisation a été conçue pour l'utilisation indiquée sur la présente notice. Toute autre utilisation pourrait compromettre son efficacité et représenter une source de danger.

Prévoir une ligne d'alimentation secteur protégée par disjoncteur ou fusible 10A.

Vérifier la présence d'un disjoncteur différentiel de 30mA sur votre tableau électrique. Vérifier l'efficacité de l'installation de terre.

ADYX décline toute responsabilité en cas d'utilisation impropre ou autre que celle pour laquelle la motorisation est destinée.

ADYX décline toute responsabilité en cas de non respect des consignes de montage et de toutes les préconisations stipulées dans la notice.

Les dispositifs de sécurité (photo cellules, bord de sécurité) permettent de protéger des zones de danger contre tous risques mécaniques de mouvement de la motorisation.

ADYX préconise l'installation de la signalisation lumineuse (lampe clignotante).

Utiliser exclusivement des pièces et composants d'origine ADYX.

ADYX décline toute responsabilité quant à la sécurité et au bon fonctionnement de la motorisation dans le cas d'utilisation de composants d'une origine autre que ADYX.

Ne pas procéder à des modifications ou réparation des composants de la motorisation. L'utilisateur doit s'abstenir de faire toute tentative de réparation pour remédier à un défaut.

ADYX n'est pas responsable du non-respect de la Bonne Technique dans la construction des fermetures à motoriser, ni des déformations qui pourraient intervenir lors de l'utilisation.

**Avant toute intervention sur l'installation, couper l'alimentation courant secteur (230 volts) et déconnecter la batterie (si présents).**

**Il est impératif de téléphoner à l'assistance téléphonique ADYX au 0892 69 00 34 (assistance téléphonique 6 jours/7 0,34 € TTC la minute).**

**Toutes interventions ou réparations qui ne sont pas prévues expressément dans la présente notice ne sont pas autorisées.**

## 2 DESCRIPTION GÉNÉRALE

### 2.1 USAGE PRÉVU

Le système d'automatisation externe à bras articulés permet d'automatiser des grilles à battant (maisons résidentielles) dont les vantaux peuvent atteindre 3 m. de longueur; il est tout particulièrement indiqué pour l'application sur des piliers de grandes dimensions, sans qu'il soit nécessaire de réaliser des niches.

Il est formé d'un opérateur électromécanique irréversible avec un carter de protection et un système d'actionnement à bras articulés, qui doit être appliqué à la grille avec les accessoires correspondants.

Le système irréversible garantit le blocage mécanique de la grille lorsque le moteur n'est pas activé; l'installation d'une serrure n'est pas indispensable pour les vantaux jusqu'à 2 m. de longueur.

Un dispositif de déblocage manuel permet de manoeuvrer la grille en cas de coupure de courant ou de dysfonctionnement.

**L'automatisme a été conçu et construit pour contrôler l'accès des véhicules. Eviter toute autre utilisation.**

### 2.2 DISPOSITIFS INCLUS DANS L'EMBALLAGE

L'emballage est constitué par les dispositifs illustrés dans la Figure; vérifier immédiatement sa correspondance au contenu de l'emballage ainsi que le parfait état des dispositifs.

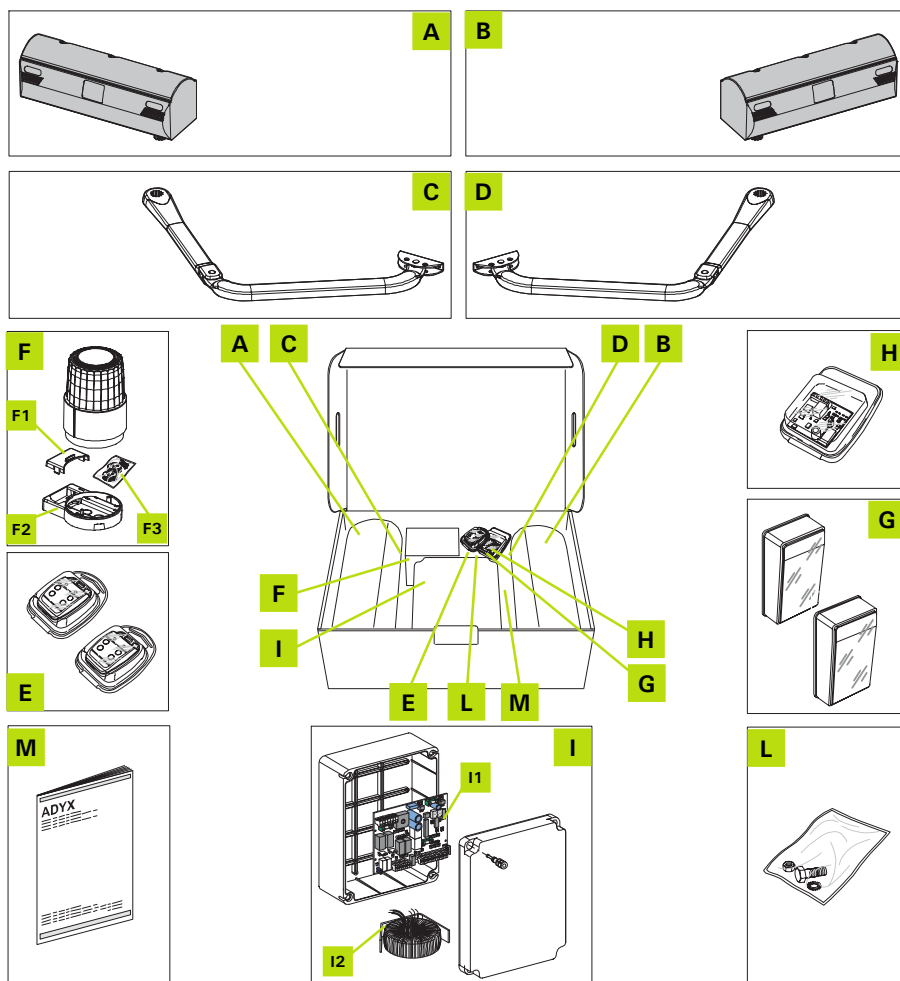

- A) Opérateur
- B) Opérateur
- C) Bras articulé
- D) Bras articulé
- E) Télécommande
- F) Dispositif lumineux
  - F1) Support de l'antenne
  - F2) Support du dispositif de signalisation
  - F3) Guide-câbles et vis
- G) Une paire de photocellules
- H) Récepteur radio
- I) Coffret pour l'électronique
  - I1) Électronique de commande
  - I2) Transformateur toroïdal
- L) Sachets avec accessoires
  - L1) Patte transformateur
  - L2) Vis, écrous et rondelles
- M) Notice d'installation

**N.B.:** le Kit ne comprend pas les vis et les chevilles de fixation de l'opérateur au mur et au portail.

### 2.3 ACCESSOIRES (EN OPTION)

- A) Sélecteur à clé  
 A1) Entretoise gommée  
 A2) Clés

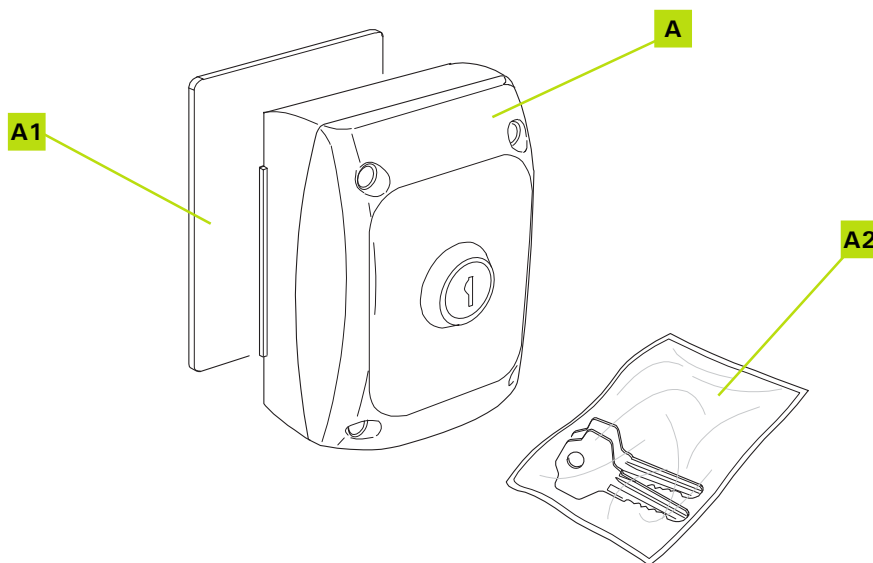

### 2.4 CARACTERISTIQUES TECHNIQUES

Tension d'alimentation:	24 Vdc
Puissance absorbée:	40 watts
Courant absorbé:	2A
Couple max.:	200 Nm
Vitesse angulaire:	8°/sec
Température ambiante:	-20°C + 55°C
Fréquence d'utilisation:	S3 - 30% S3 - 100%
Cycles/heure:	> 100
Poids de l'opérateur:	11,5 Kg
Degré de protection:	IP44
Longueur maxi du vantail:	3 m

### 3 INSTALLATION DE L'OPÉRATEUR

#### 3.1 VÉRIFICATIONS PRÉLIMINAIRES

##### Au niveau de votre portail

Pour un fonctionnement correct de votre motorisation, la structure du portail doit présenter les caractéristiques suivantes:

- Structure rigide et robuste
- Mouvement de rotation régulier et uniforme des vantaux exempt de frottements
- Etre équipé d'une barre transversale rigide pour placer les motorisations de 20 à 60 cm du sol
- Présence de butées latérales et d'une butée centrale

Il est recommandé d'effectuer les travaux nécessaires de maçonnerie, de graissage et autres, avant l'installation de la motorisation.

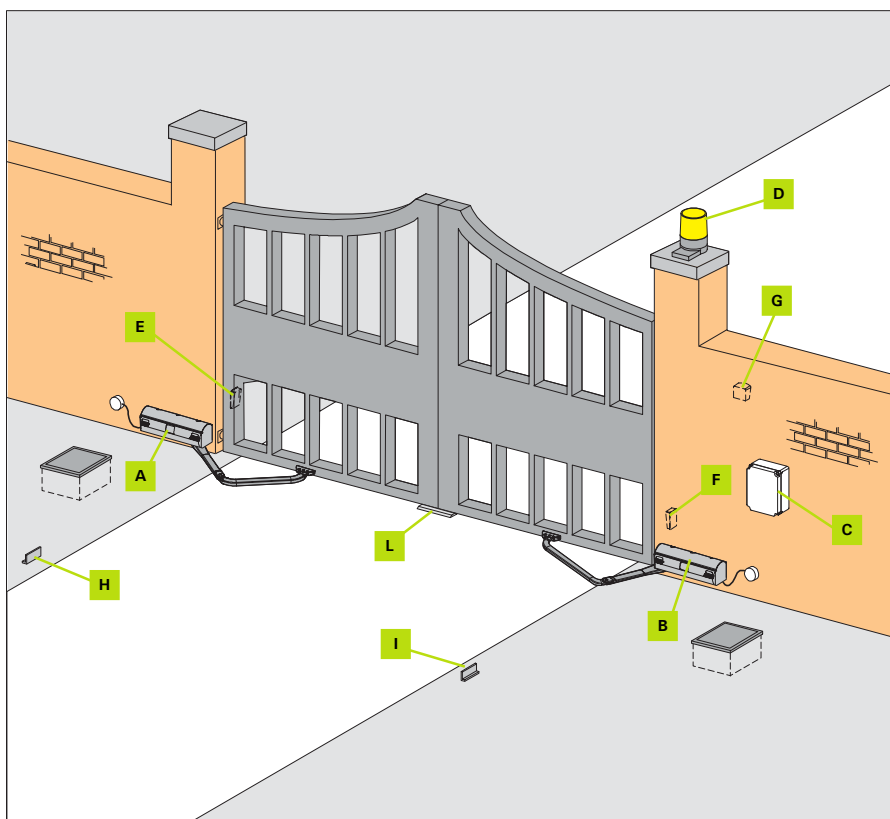

- A) Opérateur
- B) Opérateur
- C) Électronique de commande
- D) Lampe clignotante
- E) Photocellule Émettrice
- F) Photocellule Réceptrice
- G) Bouton-poussoir à clé (En option)
- H) Butée gauche
- I) Butée droite
- L) Butée centrale

**N.B:** la butée centrale et les butées latérales doivent être obligatoirement présentes

**N.B:** Il est obligatoire d'éliminer la serrure du portail et/ou de tout organe de blocage mécanique.

#### 3.2 DESCRIPTION DE L'INSTALLATION (STANDARD)

Prévoir un câble de 3 x 1,5 mm<sup>2</sup> pour amener le courant 230 V protégé par un fusible ou par un disjoncteur de 10 Ampères, de l'habitation au portail.

Vérifier qu'en amont de l'installation se trouve un interrupteur différentiel avec un seuil de 0,03 A.

Vérifier que l'installation de terre est réalisée suivant les règles de l'art et y connecter les pièces métalliques de la fermeture. Connecter également à la terre le fil Jaune/Vert de l'automatisme

### 3.2.1 MATERIEL ELECTRIQUE À PREVOIR

#### GAINES:

Réf. ICTA . 20 - 5m

#### CABLES

- Câble secteur : rigide gaine noire type U1000 R2V  
3 x 1,5 mm<sup>2</sup> (2 + terre) suivant longueur de l'installation
- Câble souple gaine noire  
4 x 1,5 mm<sup>2</sup> Moteurs - 9 à 10 m  
2 x 1,5 mm<sup>2</sup> Clignotant - 2,5 m  
3 x 0,5 mm<sup>2</sup> Cellule + Sélecteur - 7 m  
2 x 0,5 mm<sup>2</sup> Cellule - 2,5 m

#### CARTOUCHE SILICONE

Pour l'étanchéité du boîtier de l'électronique et des accessoires (deux boîtes de dérivation étanches (IP 55))

### 3.2.2 VISSERIE À PRÉVOIR (NON COMPRISE DANS LE KIT)

#### CHEVILLES MÉTALLIQUES

8 chevilles métal M8 x 60 (plaque plier plein) ou 8 chevilles scellement chimique (plaque pilier creux).

#### CHEVILLES PLASTIQUE

- 2 x 3 chevilles Ø 6 (photocellules)
- 1 x 4 chevilles Ø 6 (coffret)
- 1 x 2 chevilles Ø 6 (boîtes de dérivation)
- 2 chevilles Ø 6 (lampe clignotante)
- 14 vis pour chevilles plastique

#### VIS

8 vis M 8 x 60 pour la fixation murale de l'opérateur.

4 vis M8 x 60 (suivant l'épaisseur du portail) pour la fixation de la patte d'attache antérieure du bras articulé au vantail.

Prévoir l'emplacement du coffret électronique du côté où arrive le secteur.

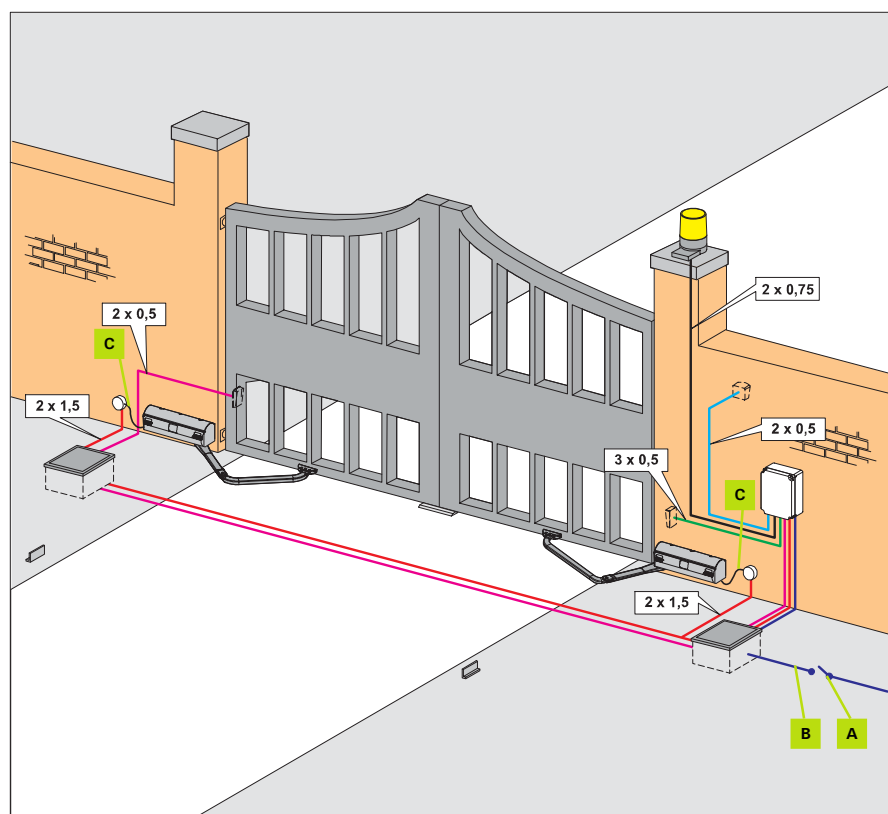

### SCHEMA DE CABLAGE POUR PORTAILS A BATTANTS

- A) Interrupteur magnétothermique différentiel
- B) 3x1,5 (2 + 1) pour 230Vca.
- C) CÂBLE MOTEUR

### 3.3 PROCÉDURE DE MONTAGE

Commencer par le côté gauche. Suivre les étapes de montage chronologiquement. Ensuite procéder de la même manière pour le côté droit.

#### 3.3.1 IMPLANTATION OPÉRATEURS

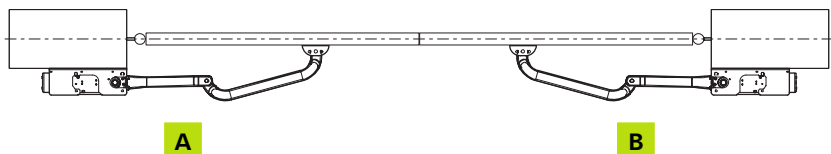

A) Opérateurs gauche  
B) Opérateurs droit

#### POSITIONNEMENT STANDARD POUR L'OUVERTURE VERS L'INTERIEUR

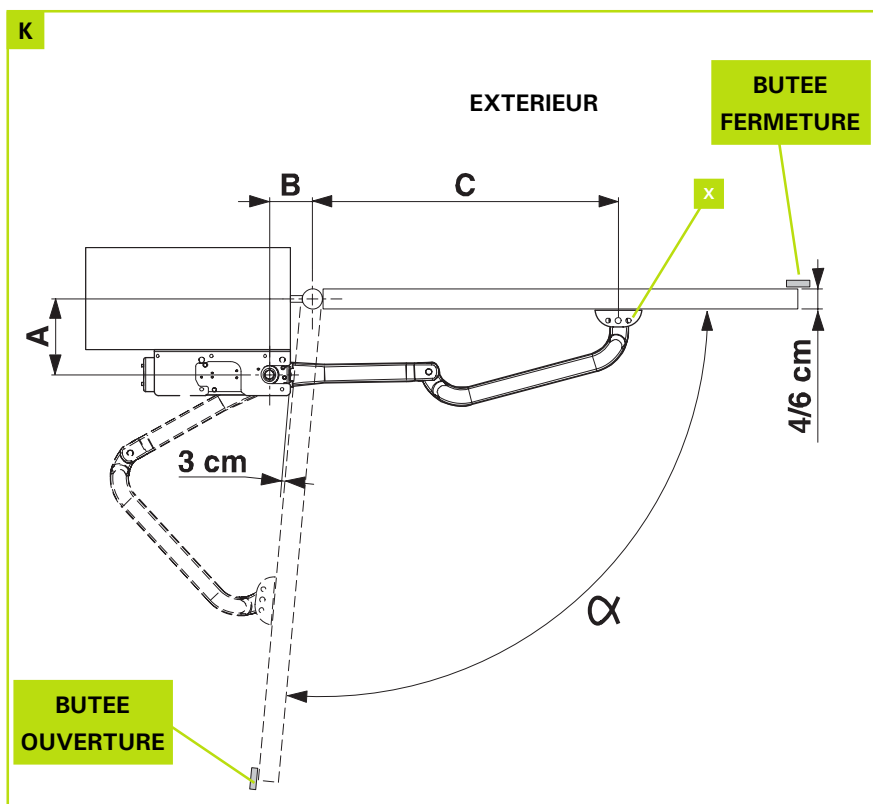

Déterminer la position de montage de l'opérateur en consultant les Fig. K.

Le tableau indique les cotes (en mm) d'installation préconisées.

Ouvrir le vantail à l'angle désiré contre la butée d'ouverture. Positionner la platine support à 3cm du vantail ouvert. Tracer sa position sur le pilier.

**Remarques:** Pour des ouvertures de 120° le bras courbe doit être fixé dans le trou marqué par la lettre X.

A	B	C (max)	Angle d'ouverture
60 ÷ 110	110 ÷ 130	730	90°
110 ÷ 160	110 ÷ 130	720	90°
160 ÷ 210	110 ÷ 130	710	90°
210 ÷ 260	110 ÷ 130	700	90°
260 ÷ 310	110 ÷ 130	690	90°
310 ÷ 360	110 ÷ 130	670	90°
60 ÷ 110	190 ÷ 210	650	120°
110 ÷ 160	230 ÷ 250	600	120°
160 ÷ 210	290 ÷ 310	540	120°
210 ÷ 260	310 ÷ 330	510	120°



**POSITIONNEMENT PARTICULARITE POUR L'OUVERTURE VERS L'EXTERIEUR**

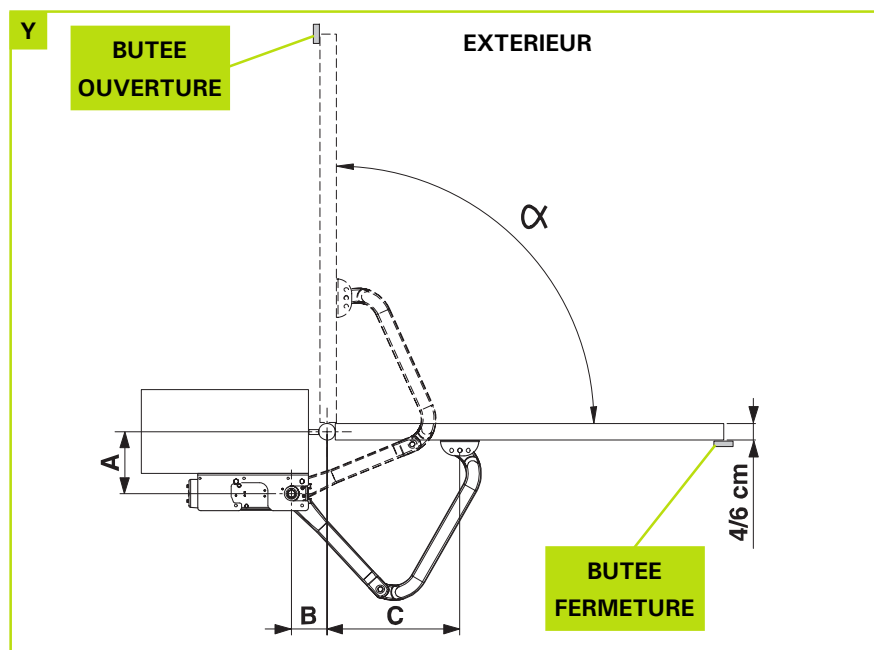

Remarques: inverser les fils marrons et bleus des 2 moteurs par rapport au branchement standard.

Ne pas installer de jeu de cellules à l'extérieur sur le pilier, le mettre au-delà du vantail ouvert.

Déterminer la position de montage de l'opérateur en consultant les Fig. Y.

Le tableau indique les cotes (en mm) d'installation préconisées.

A	B	C (max)	Angle d'ouverture
60 ÷ 110	110 ÷ 130	430	90°
110 ÷ 160	110 ÷ 130	380	90°
160 ÷ 210	110 ÷ 130	330	90°
210 ÷ 260	110 ÷ 130	280	90°
260 ÷ 310	110 ÷ 130	240	90°

**3.3.2 POSITIONNEMENT DE LA PLATINE SUPPORT**

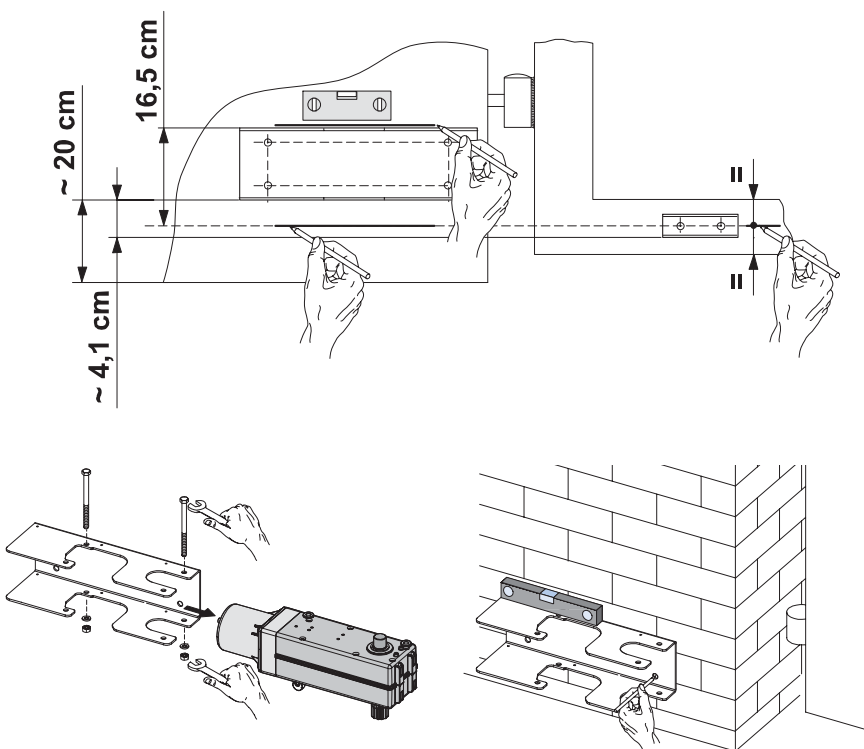

Commencer par le côté gauche (vu de l'intérieur).  
Respecter la chronologie des étapes de montage.  
Faire toutes les opérations, portail fermé.

- A) Après avoir défini le sens d'ouverture du portail en se référant à la fig. K ou Y, tracer l'axe au milieu de la traverse et le reporter sur le pilier.  
tracer le haut de la platine support comme indiqué sur la fig. D.
- B) Démonter la platine support du opérateurs.
- C) Après avoir déterminé la position de la platine support, tracer les contours de la patte et l'axe des 4 trous.  
Vérifier avec un niveau l'horizontalité.

### 3.3.3 MONTAGE DE LA PLATINE SUPPORT

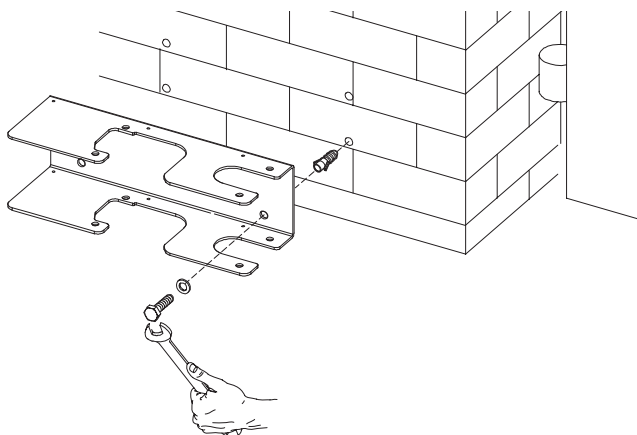

Percer les 4 trous tracés à la position déterminée avec un forêt béton.

Fixer la platine de support avec 4 vis M8x60 et leurs rondelles ainsi que 4 chevilles métalliques M8x60 (non fournies) dans l'axe des trous.

### 3.3.4 MONTAGE DU OPÉRATEURS

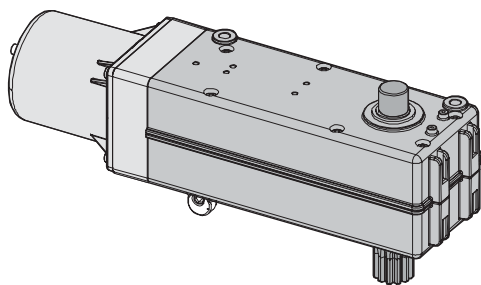

Enlever la rondelle (1) présente sur l'arbre de l'opérateur.

Insérer l'opérateur dans la platine de support et le fixer avec deux vis (2), les écrous correspondants (3) et les rondelles élastiques fournis.

**L'arbre de transmission doit toujours être tourné vers le bas.**

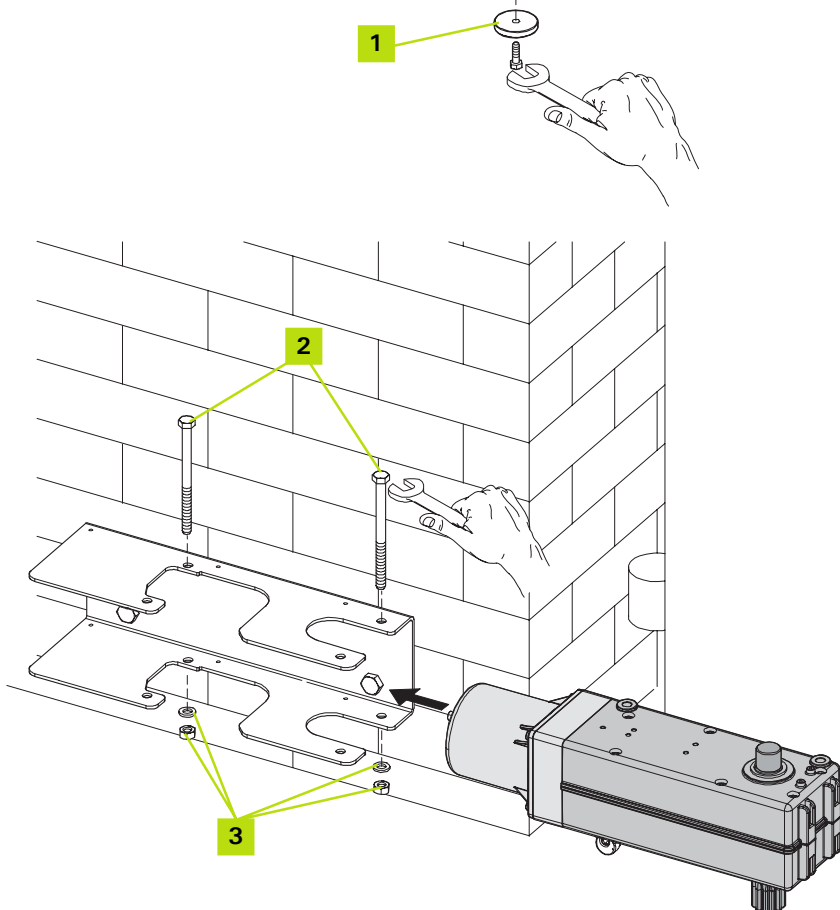

### 3.3.5 MONTAGE DU BRAS ARTICULÉ

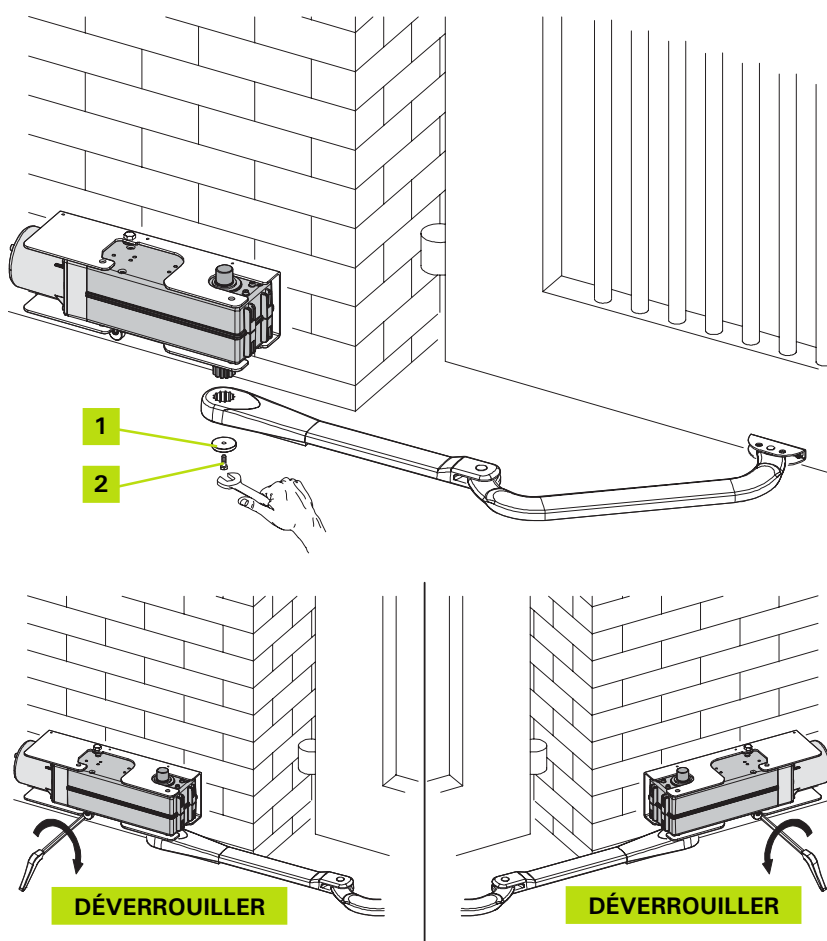

Insérer le levier droit du bras articulé dans l'arbre du opérateurs et le serrer avec la vis (2) et la rondelle (1) fournie.

Avant de procéder au montage de la patte d'attache antérieure, déverrouiller l'opérateur avec la clé fournie, comme on l'indique sur le dessin.

### 3.3.6 POSITIONNEMENT DE LA PATTE D'ATTACHE ANTÉRIEURE SUR LE VANTAIL

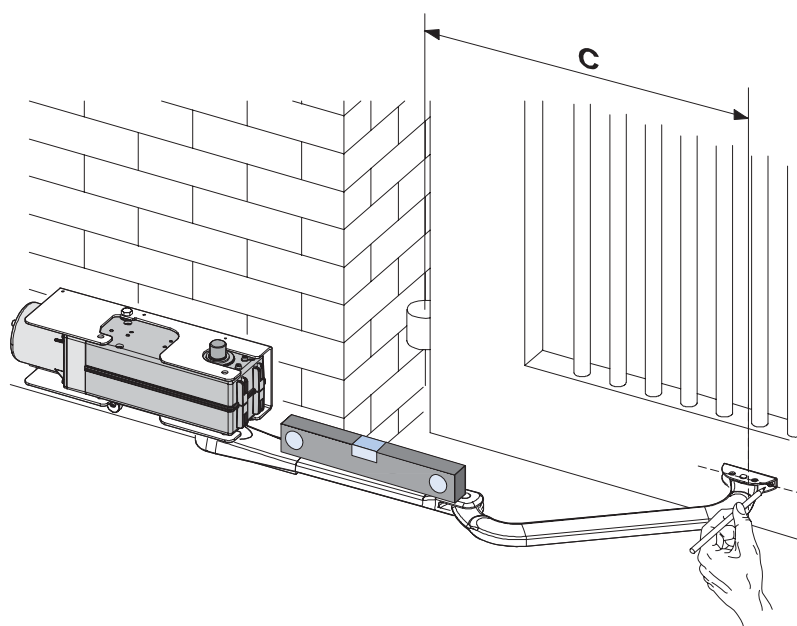

Déterminer la position de fixation de la patte d'attache antérieure sur le vantail en respectant la cote "C" préalablement définie (paragraphe 3.3.1).

Vérifier la parfaite horizontalité du bras et du raccord.

Positionner la patte d'attache antérieure contre la traverse du vantail, en en vérifiant la parfaite horizontalité.

Tracer, au niveau de l'axe de renforcement, les contours et les 2 trous de fixation de la patte d'attache antérieure sur le vantail.

### 3.3.7 FIXATION DE LA PATTE D'ATTACHE ANTÉRIEURE SUR LE VANTAIL

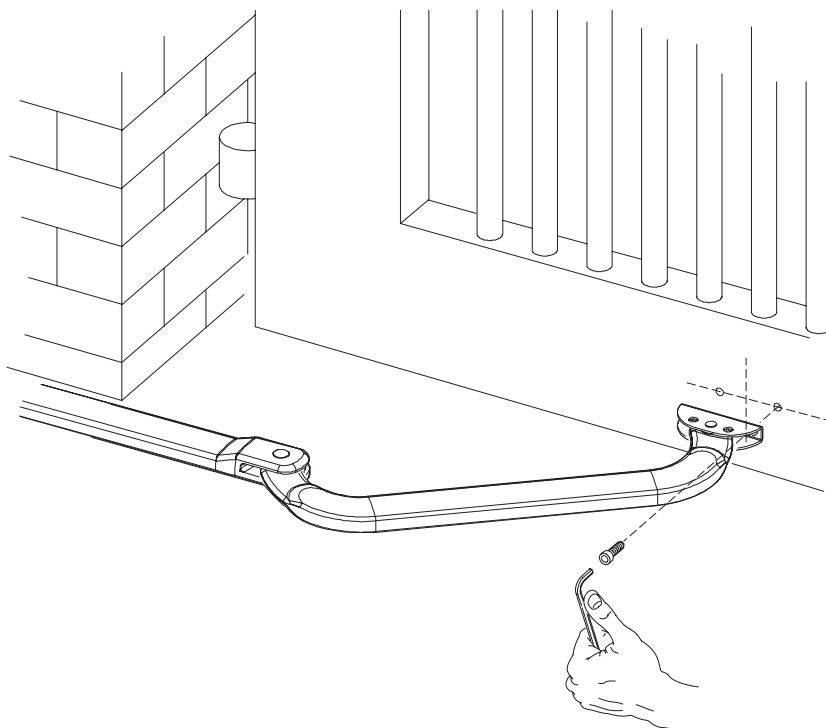

Percer les 2 trous tracés à l'endroit indiqué avec un foret à métaux.  
Fixer la patte d'attache antérieure sur le vantail, en suivant le tracé, avec 2 vis M8 x 60 et leurs rondelles (non fournies).

### 3.3.8 MONTAGE DU CARTER DE PROTECTION

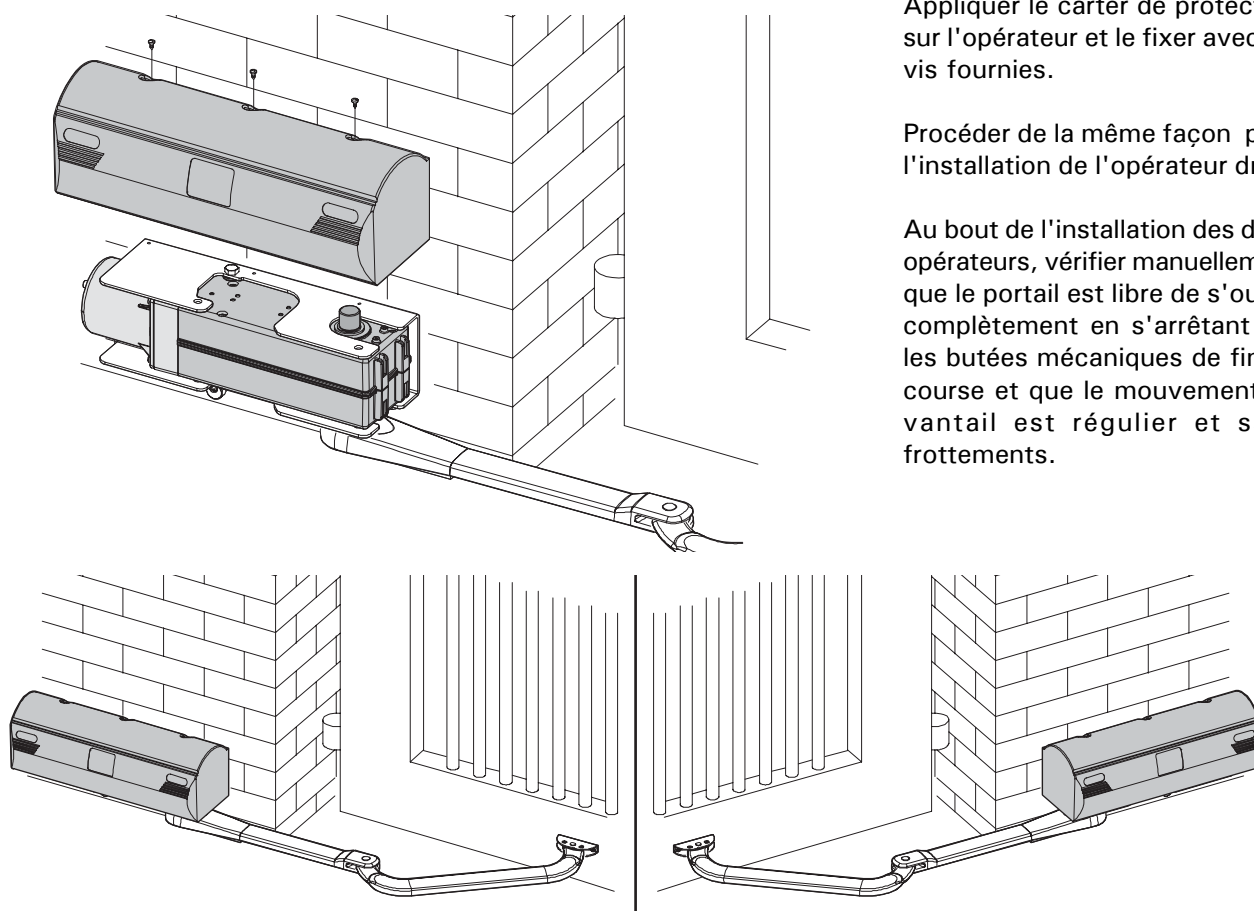

Appliquer le carter de protection sur l'opérateur et le fixer avec les vis fournies.

Procéder de la même façon pour l'installation de l'opérateur droit.

Au bout de l'installation des deux opérateurs, vérifier manuellement que le portail est libre de s'ouvrir complètement en s'arrêtant sur les butées mécaniques de fin de course et que le mouvement du vantail est régulier et sans frottements.

### 3.3.9 VERROUILLAGE OPÉRATEURS

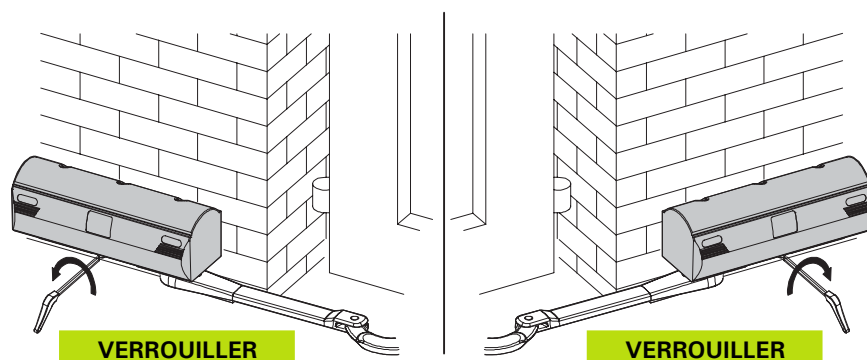

Bloquer à nouveau l'opérateur.

### 3.4 INSTALLATION DE L'ARMOIRE ÉLECTRIQUE

Pour la fixation des différents composants à l'intérieur du boîtier étanche, procéder comme suit:

- 1- Fixer le support pour le transformateur toroïdal dans la position (A) avec 3 vis autotaraudeuses Ø4,2x13 (fournies) en positionnant, entre le support du transformateur et les guides du boîtier étanche, les entretoises fournies.
- 2- Fixer le transformateur au support avec 2 colliers (fournis).
- 3- Si l'on a prévu l'utilisation des batteries tampon (en option), fixer le support correspondant dans la position (B) avec 4 vis autotaraudeuses Ø3,5x9,5 fournies, en vissant les vis dans les trous de croisement des guides du boîtier.
- 4- Positionner les batteries sur le support et les fixer avec des colliers en plastique.
- 5- Fixer la centrale dans la position (C) avec les 4 vis autotaraudeuses Ø4.2x13 fournies, en positionnant les entretoises fournies entre la centrale et les guides du boîtier.

Monter, avec 4 tasseaux en plastique ø 6 et les vis de fixation correspondantes (non fournies), le boîtier de l'armoire (à laquelle on connectera tous les accessoires et générateurs d'impulsion) sur le côté du portail par lequel arrive le courant 230V (qui devra être connecté au transformateur toroïdal pour le transformer à 24V) et à proximité de l'opérateur.

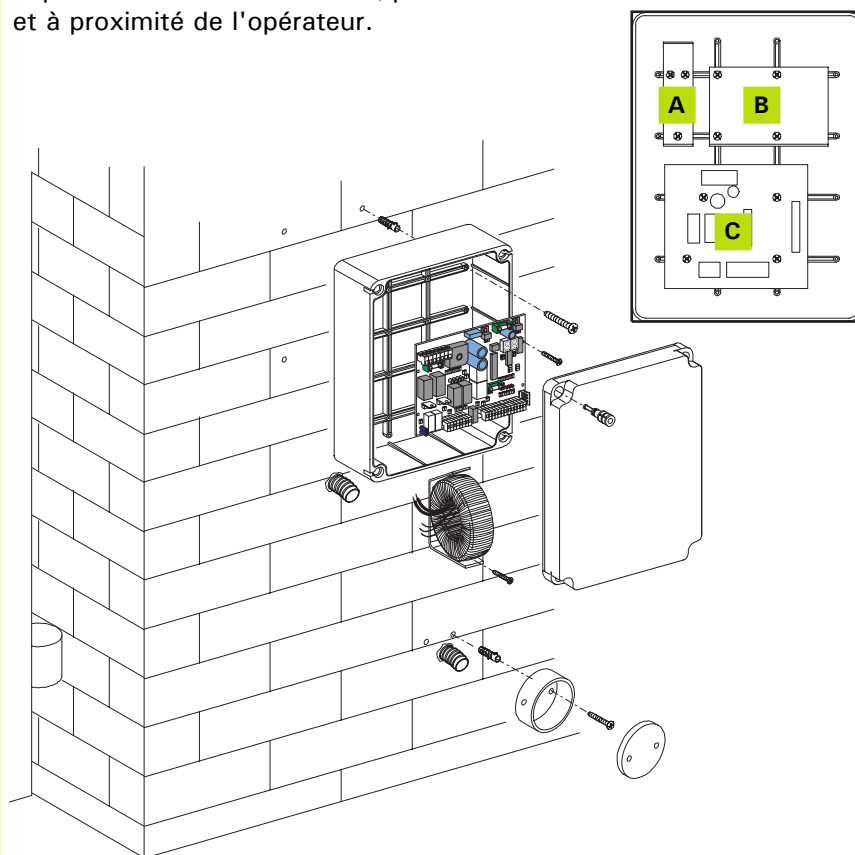

Amener les câbles électriques dans la partie inférieure du caisson en utilisant des gaines rigides et/ou flexibles ainsi que des raccords spécifiques. Veiller à laisser les câbles à l'intérieur du boîtier suffisamment longs pour la réalisation des câblages.

Fixer deux boîtes de dérivation (non fournies) étanches (IP 55), une par opérateur, pour pouvoir les câbler.

Utiliser les barrettes de câblage à 12 bornes (non fournies).

**Siliconer les entrées du câble de l'opérateur.**

**Remarque:** pour un fonctionnement correct de l'installation, la longueur maximale des câbles d'alimentation entre la centrale et les moteurs ne doit pas être supérieure à 10 m.

Tenir d'abord compte du montage des boîtes de dérivation.

## 4 INSTALLATION DES ACCESSOIRES (EN OPTIONE)

### 4.1 INSTALLATION DU DISPOSITIF LUMINEUX DE SIGNALISATION

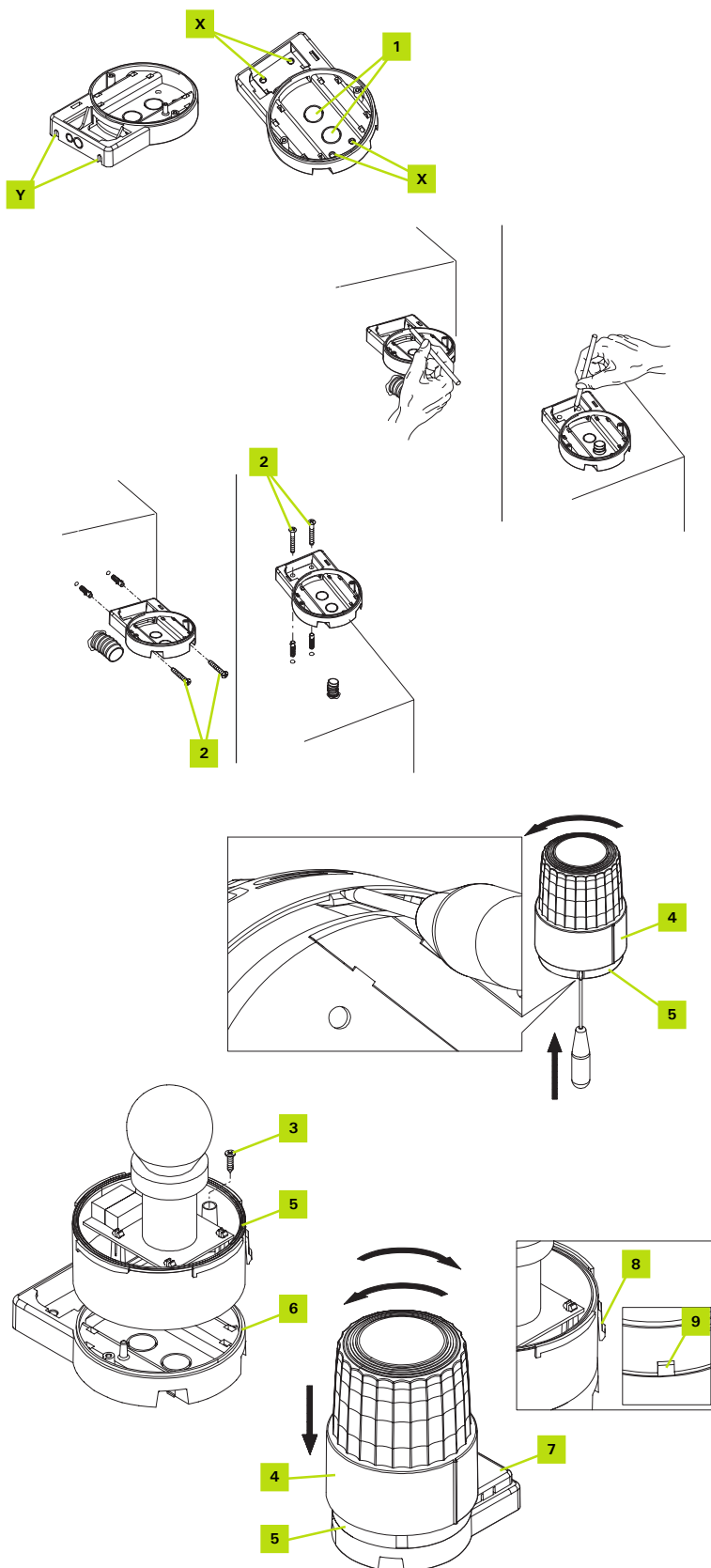

- A Choisir la position du dispositif lumineux de signalisation à proximité du portail et de manière à ce qu'il soit facilement visible; on peut le fixer sur une surface horizontale (en utilisant les trous de fixation (X)) ainsi que sur une surface verticale (en réalisant deux trous aux endroits (Y) avec une perceuse).
- B Avec un tournevis, défoncer le trou (1) de passage des câbles sur le fond de la lampe clignotante.
- C Tracer les points à percer en se servant du support comme référence et en veillant à ce que le trou sur le fond corresponde à la sortie des câbles.
- D Réaliser les trous aux endroits fixés avec un foret à béton de 5 mm et y introduire les chevilles de 5 mm.
- E Fixer le support avec les vis spécifiques (2).
- F Démontez la calotte (4) de sa base (5) avec un tournevis d'après la figure et tourner simultanément la calotte (4) en sens horaire.
- G Fixer la base de la calotte (5) au support de la lampe clignotante (6) avec les deux vis fournies (3).
- H Positionner le support de l'antenne (7).
- I Positionner la calotte (4) sur sa base (5) et la tourner légèrement en sens inverse horaire jusqu'à ce qu'elle pénètre dans son logement. Ensuite, la tourner en sens horaire jusqu'au blocage complet.  
N.B.: sur la base de la calotte se trouve une languette de blocage (8) qu'il faut accoupler à l'encastrement (9) de la calotte (4).
- L Pour la connexion électrique, consulter le paragraphe 5.4.

## 4.2 INSTALLATION DES PHOTOCELLES

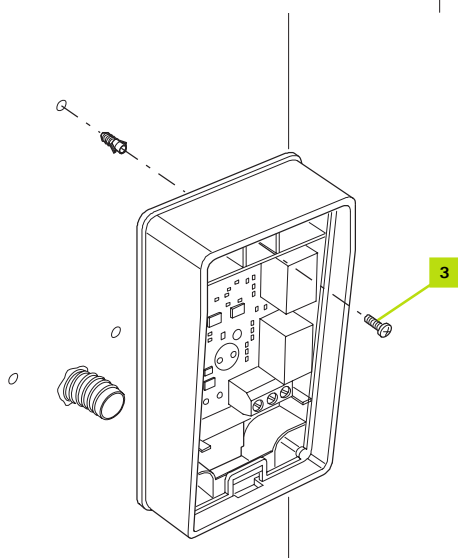
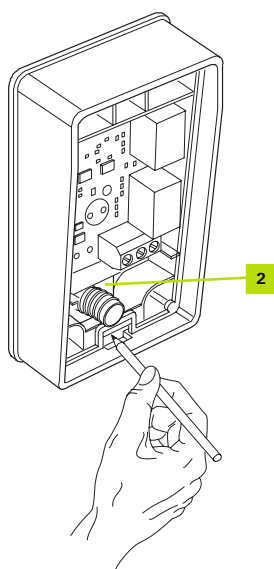
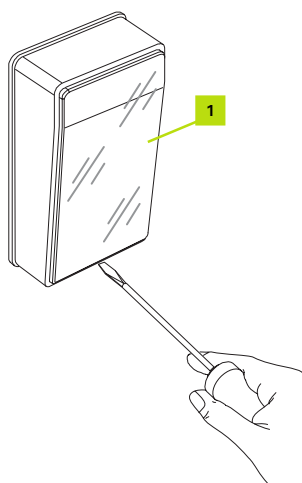

A Choisir la position des deux éléments qui composent la photocellule (TX et RX) en respectant les prescriptions suivantes:

- Les placer à une hauteur de 40-60 cm au-dessus du sol, sur les côtés de la zone à protéger, du côté extérieur (vers la rue) et le plus près possible du bord du portail, c'est-à-dire non au-delà de 15 cm.
- Diriger l'émetteur TX sur le récepteur RX avec une tolérance maximale de 5°.
- Aux deux endroits prévus doit se trouver une gaine de passage des câbles.

B Démontez la vitre frontale (1) en la soulevant avec un tournevis plat introduit dans la rainure présente dans la partie inférieure.

C Positionner la photocellule sur le point d'arrivée de la gaine de passage des câbles, en veillant à ce que le trou sur le fond (2) corresponde à la sortie des câbles du mur; tracer les points de perçage en se servant du fond comme référence.

D Percer le mur avec une perceuse à percussion et un foret de 5mm et y introduire les chevilles de 5 mm.

E Fixer la photocellule avec les vis (3).

F Pour la connexion électrique, consulter le paragraphe 5.4.

G Remettre la vitre en place (1) et la fermer par une légère pression.

H Répéter les opérations décrites ci-dessus pour la photocellule se trouvant du côté opposé.

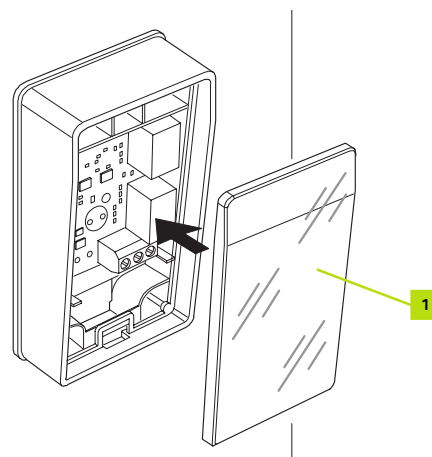

### 4.3 INSTALLATION DU SÉLECTEUR À CLÉ

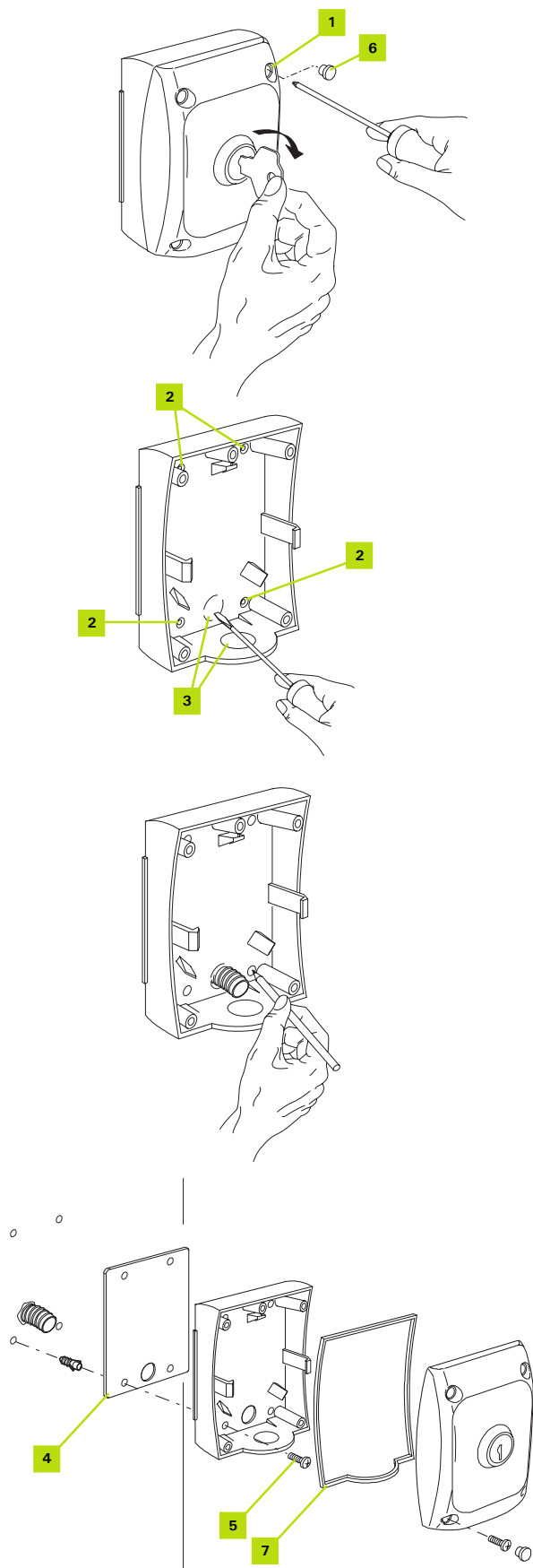

- A Choisir la position du sélecteur afin qu'il se trouve à l'extérieur, à côté du portail, à une hauteur d'environ 80 cm, afin qu'il puisse également être utilisé par des personnes d'une taille différente.
- B Pour séparer le boîtier du couvercle, enlever les bouchons (6), dévisser les vis (1) et tirer légèrement, en tournant la clé en sens horaire.
- C Défoncer les trous de fixation (2) et le trou de passage des câbles (3) sur le fond du boîtier avec un tournevis.
- D Tracer les points de perçage en se servant du boîtier comme référence et en veillant à ce que le trou du fond corresponde à la sortie des câbles.
- E Percer le mur avec une perceuse à percussion et un foret de 5mm et y introduire les chevilles de 5 mm.
- F Positionner l'entretoise (4) entre le mur et le boîtier et le fixer avec les vis (5).
- G Pour la connexion électrique, consulter le paragraphe 5.4.
- H Vérifier la présence du joint (7) entre le couvercle et le boîtier.
- I Pour placer le couvercle sur le boîtier, tourner la clé en sens horaire et après l'avoir installé, ramener la clé au centre.
- I Serrer les vis (1) et remonter les bouchons (6).

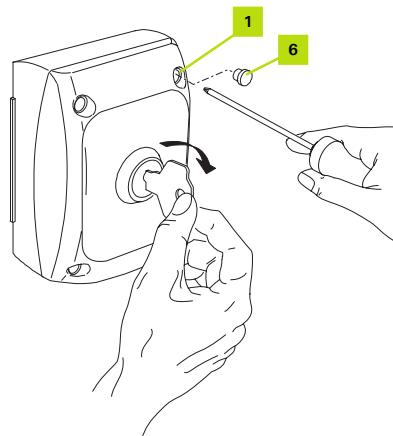



## 5 CABLAGE ELECTRIQUE

### 5.1 SCHEMA D'IMPLANTATION

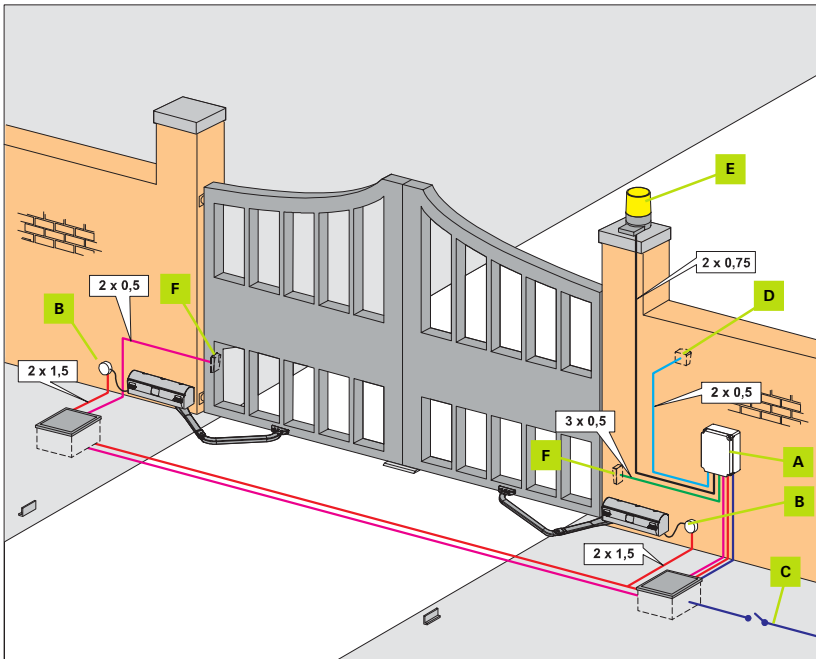

- A) Boîtier de la platine électronique
- B) Boîtes de dérivation (non fournies)
- C) 3x1,5 mm<sup>2</sup> (2 + T) 230Vac.
- D) Sélecteur à clé EN OPTION
- E) Clignotant
- F) Cellules infrarouge

**Notes:**

- 1) Pour la pose des câbles électriques, utiliser des gaines rigides et/ou flexibles adéquats.

### 5.2 DESCRIPTION DE L'ARMOIRE ÉLECTRONIQUE

#### 5.2.1 CARACTERISTIQUES TECHNIQUES

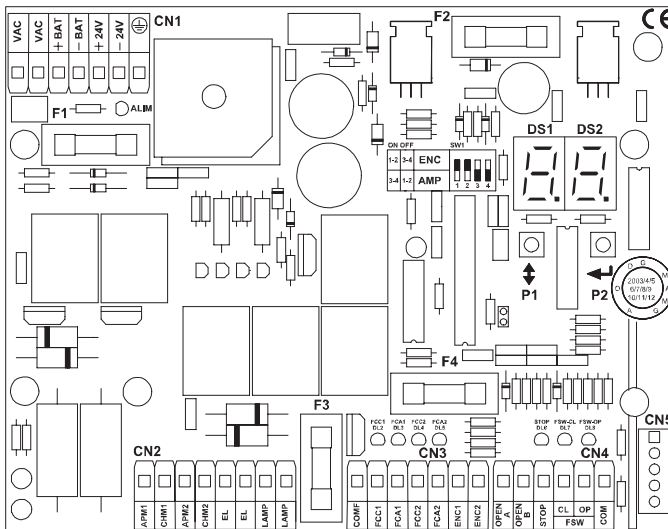

**CARTE ÉLECTRONIQUE**

- Tension d'alimentation du transformateur toroïdal: 230V-50/60Hz
- Tension d'alimentation de la centrale: 24V-50/60Hz
- Puissance absorbée: 3 W
- Charge maxi moteur: 70 W x 2
- Charge maxi accessoires: 24 Vdc 500mA
- Charge maxi clignotant: 24 Vdc 15W max.
- Température utilisation: - 20 / + 55°C
- Fusibles protection: 4
- Logiques de fonctionnement: Automatique / Automatique pas à pas / Semi-automatique / Semi-automatique pas à pas / Collectif.

- Temps ouverture/ fermeture: En auto-apprentissage en phase de programmation
- Temps de pause: En auto-apprentissage en phase de programmation
- Force de poussée: Quatre niveaux réglables sur l'afficheur
- Caractéristiques transformateur toroïdal 230V: prim. 230V ~ / sec. 22V ~ / 120 VA.

## 5.2.2 PRÉSENTATION DES UNITÉS

### FUSIBLES

- F1: T10A 250V (protection alimentation 24 V).
- F2: T0.63A 250V (protection alimentation accessoires).
- F3: R0.63A 250V (sortie lampe clignotante).
- F4: R3.15A 250V (sortie électroserrure).

### DESCRIPTION DES BORNES

#### BORNIER CN1

- VCA-VCA: alimentation 22V
- +BAT-BAT: alimentation batteries tampon (en option).
- +24V-24V: alimentation accessoires
- : Connexion à la terre.

#### BORNIER CN2

- APM1-CHM1: Sortie moteur 1
- APM2-CHM2: Sortie moteur 2
- ELS-ELS: Sortie alimentation électroserrure (en option)

- LAMP-LAMP: Sortie lampe clignotante 24 Vcc

#### BORNIER CN3

- COM-FCC1: Fin de course en fermeture moteur 1
- COM-FCA1: Fin de course en ouverture moteur 1
- COM-FCC2: Fin de course en fermeture moteur 2
- COM-FCA2: Fin de course en ouverture moteur 2
- ENC1: Encodeur moteur 1 (si présent)
- ENC2: Encodeur moteur 2 (si présent)

#### BORNIER CN4

- COM-OPEN A: Entrée commande d'ouverture totale.
- COM-OPEN B: Entrée commande d'ouverture partielle.
- COM-STOP: Entrée commande du blocage d'urgence (en option).
- COM-FSW CL: Entrée cellule de sécurité en fermeture.
- COM-FSW OP: Entrée cellule de sécurité en ouverture.

#### BORNIER CN5

- Connecteur à 5 bornes pour le récepteur embrochable 433 MHz

#### DIP-SWITCH

- SW1: Permet de sélectionner le fonctionnement ampèremétrique ou le fonctionnement avec Encodeur (en option).

- DS1-DS2 Afficheur de programmation.

- P1-P2 Touches de programmation.

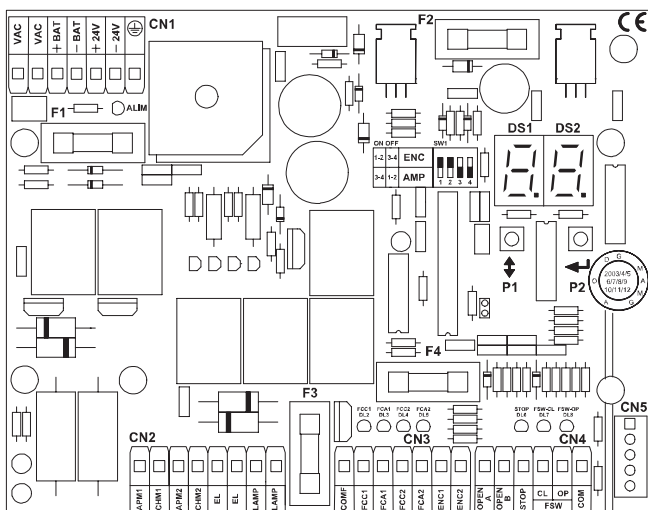

### LEDS

- ALIM: Aliment. par l'intermédiaire du transf. toroïdal
- FCC 1: Fin de course en fermeture moteur 1 pas engagé.
- FCA 1: Fin de course en ouverture moteur 1 pas engagé.
- FCC 2: Fin de course en fermeture moteur 2 pas engagé.
- FCA 2: Fin de course en ouverture moteur 2 pas engagé.
- STOP: Commande de stop pas active.
- FSW-CL: Sécurité cellule en fermeture pas engagée.
- FSW-OP: Sécurité cellule en ouverture pas engagée.

### ALLUMÉE

- Coupure de courant.
- Fin de course en fermeture moteur 1 engagé.
- Fin de course en ouverture moteur 1 engagé.
- Fin de course en fermeture moteur 2 engagé.
- Fin de course en ouverture moteur 2 engagé.
- Commande de stop active.
- Sécurité cellule en fermeture engagée.
- Sécurité cellule en ouverture engagée.

### ÉTEINTE

En caractères gras, on indique les LEDs lorsque le portail est fermé, la centrale alimentée et les deux fins de course installés.

Si les fins de course ne sont pas utilisés, ponter les contacts respectifs, les LEDs FCC1 - FCA1 - FCC2 - FCA2 doivent être allumés.

Si aucun dispositif de STOP n'a été installé, ponter l'entrée, la LED STOP doit être allumée.

## 5.2.3 BRANCHEMENT DE L'ALIMENTATION

Prévoir un câble de 3 x 1,5 mm<sup>2</sup> pour amener le courant 230 V protégé par un fusible ou par un disjoncteur de 10 Ampères, de l'habitation au portail.

Vérifier qu'en amont de l'installation se trouve un interrupteur différentiel avec un seuil de 0,03 A.

Vérifier que l'installation de terre est réalisée suivant les règles de l'art et y connecter les pièces métalliques de la fermeture. Connecter également à la terre le fil Jaune/Vert de l'automatisme.

### 5.3 CABLAGE ELECTRIQUE PLATINES ET MOTEURS

#### 1er CAS : LE VANTAIL DE GAUCHE S'OUVRE LE PREMIER VERS L'INTERIEUR

- A) Alimentation Secteur 230 Volts venant du tableau électrique de la maison.  
Protégée par un interrupteur différentiel ou un fusible 10 Ampères. Ligne 3 x 1,5mm<sup>2</sup> de la maison au pilier (Normes EDF)
- B) La borne avec le fusible, introduite dans le boîtier, sert à connecter l'alimentation de réseau 230 V~ et l'enroulement primaire du transformateur toroïdal.  
Pour la connexion, respecter les indications de la figure
- C) Alimentation 24 Vcc en provenance du transformateur toroïdal.
- D) MARRON
- E) BLEU
- F) VERT/JAUNE

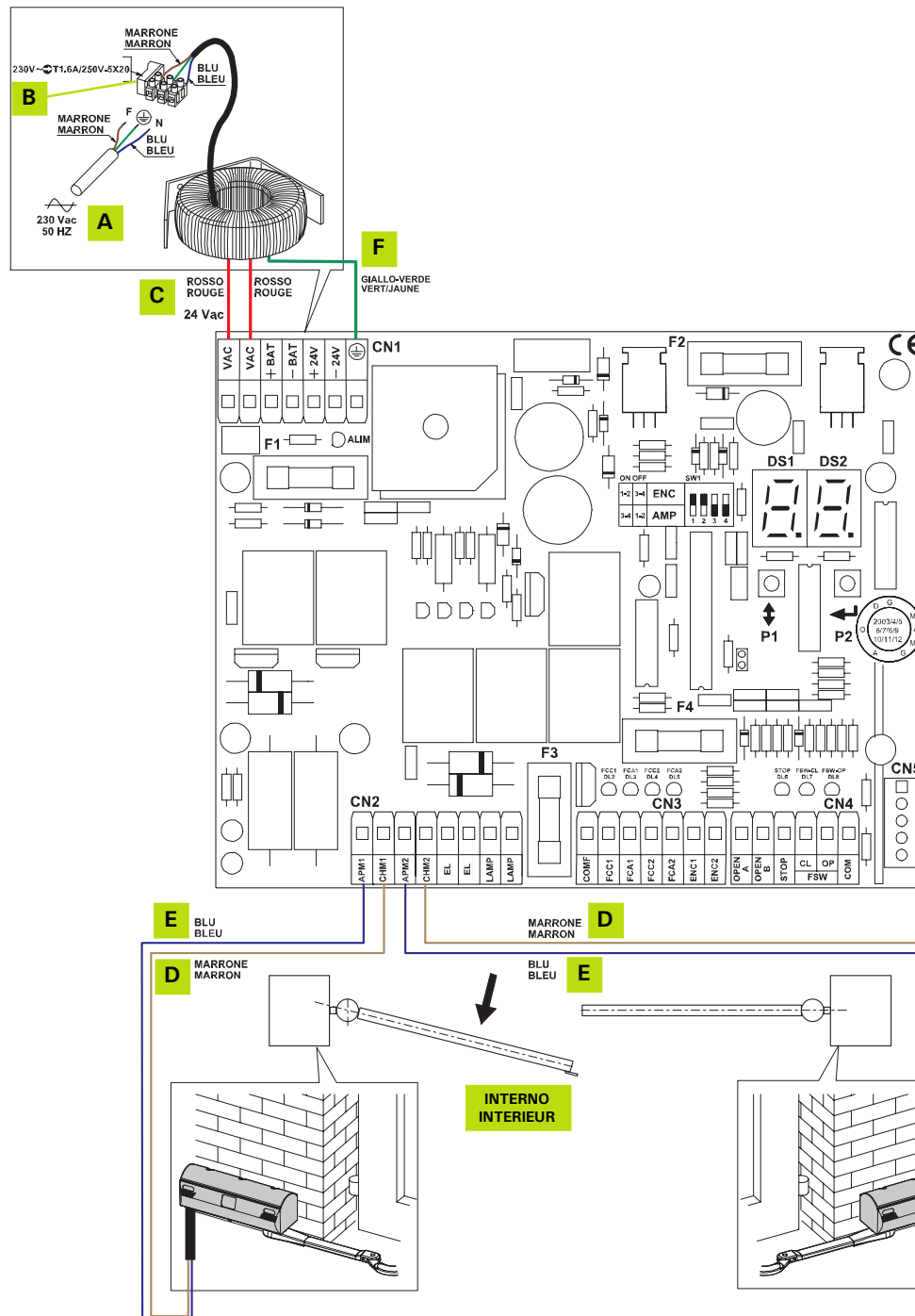

**2ème CAS : LE VANTAIL DE DROITE S'OUVRE LE PREMIER VERS L'INTERIEUR**

- A) Alimentation Secteur 230 Volts venant du tableau électrique de la maison.  
Protégée par un interrupteur différentiel ou un fusible 10 Ampères. Ligne 3 x 1,5mm<sup>2</sup> de la maison au pilier (Normes EDF)
- B) La borne avec le fusible, introduite dans le boîtier, sert à connecter l'alimentation de réseau 230 V ~ et l'enroulement primaire du transformateur toroïdal.  
Pour la connexion, respecter les indications de la figure
- C) Alimentation 24 Vcc en provenance du transformateur toroïdal.
- D) MARRON
- E) BLEU
- F) VERT/JAUNE

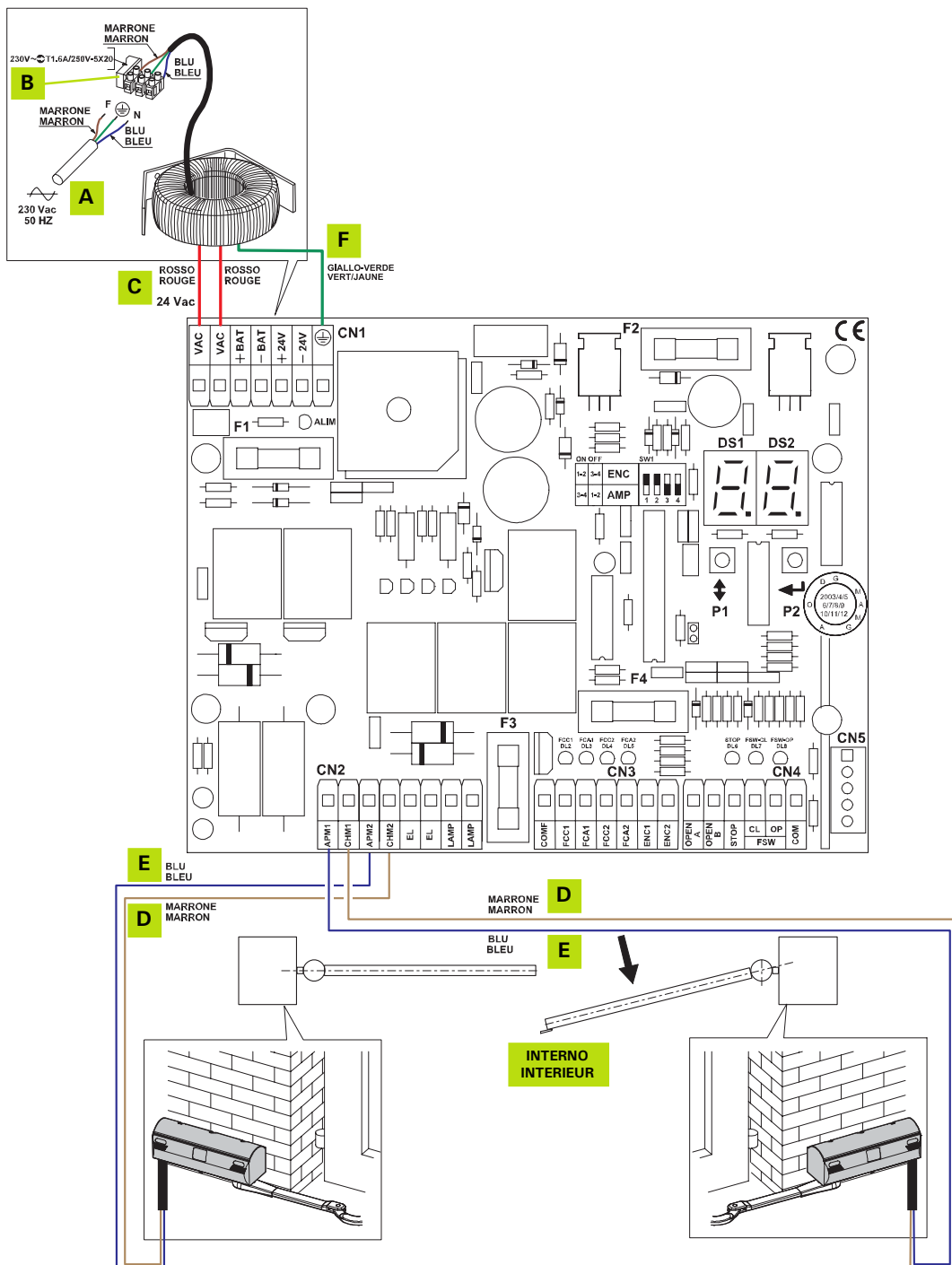

### 5.3.1 3 PONTS A FAIRE IMPERATIVEMENT

#### BORNIER J1 BRANCHEMENT SANS CELLULE

Ces 3 ponts sont impératifs, sinon la motorisation ne démarrera pas.

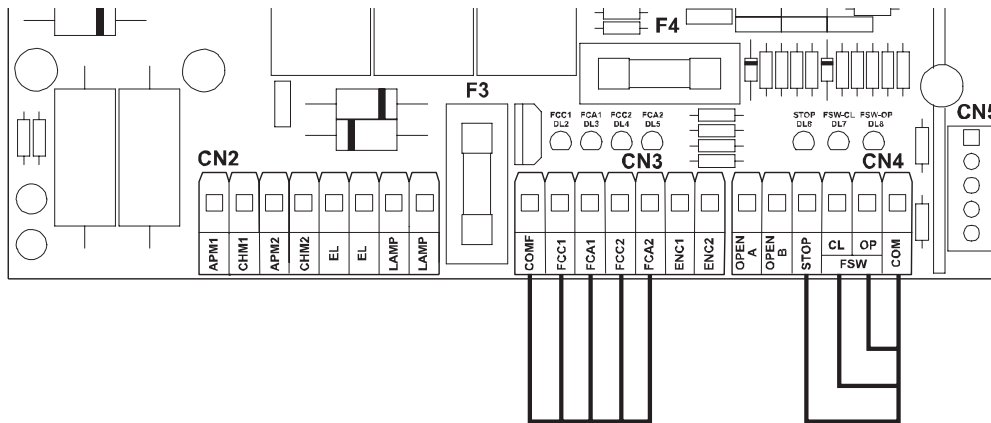

### 5.4 CÂBLAGE DES ACCESSOIRES (EN OPTION)

#### 5.4.2 SELECTEUR A CLE

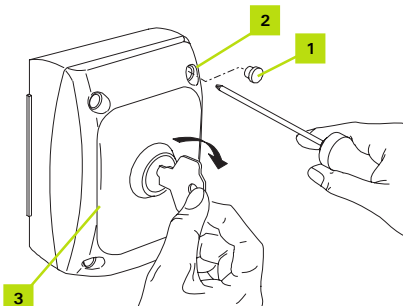

- A) Démontez les bouchons (1) et dévissez les vis (2).
- B) Tourner la clé en sens horaire.
- C) Enlever le couvercle (3).

#### BRANCHEMENT POUR L'OUVERTURE DES 2 VANTAUX SUR LE BORNIER J1

Utiliser du câble de 0,75 mm<sup>2</sup> ou du câble téléphone  
Etancheiser les entrees de cables avec du joint silicone.

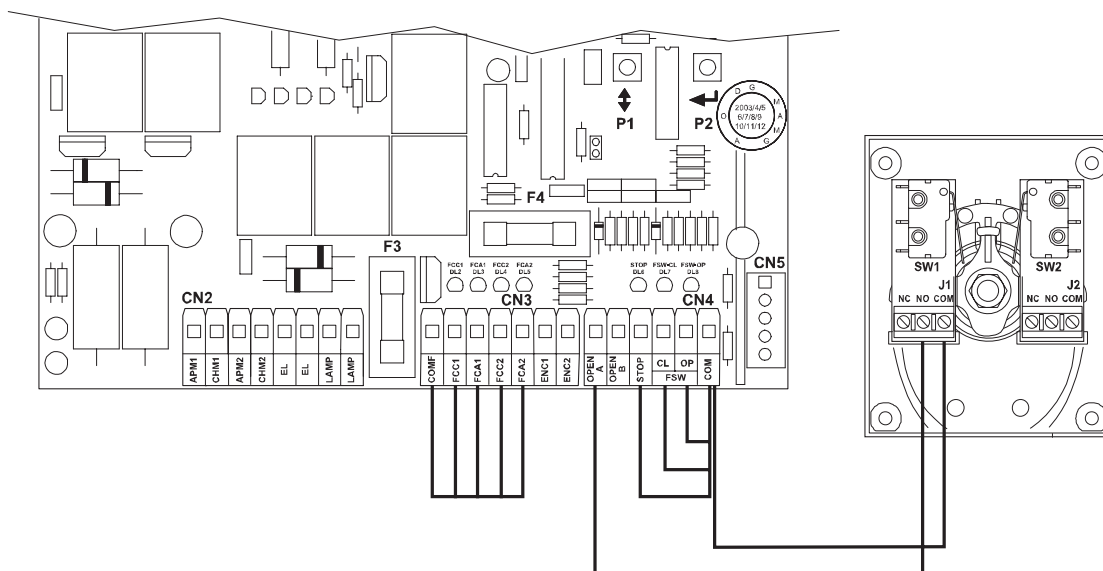

## BRANCHEMENT POUR L'OUVERTURE ACCÈS PIÉTON, 1 VANTAIL SUR LE BORNIER J1

Utiliser du câble de 0,75 mm<sup>2</sup> ou du câble téléphone  
 Etancheiser les entrees de cables avec du joint silicone.

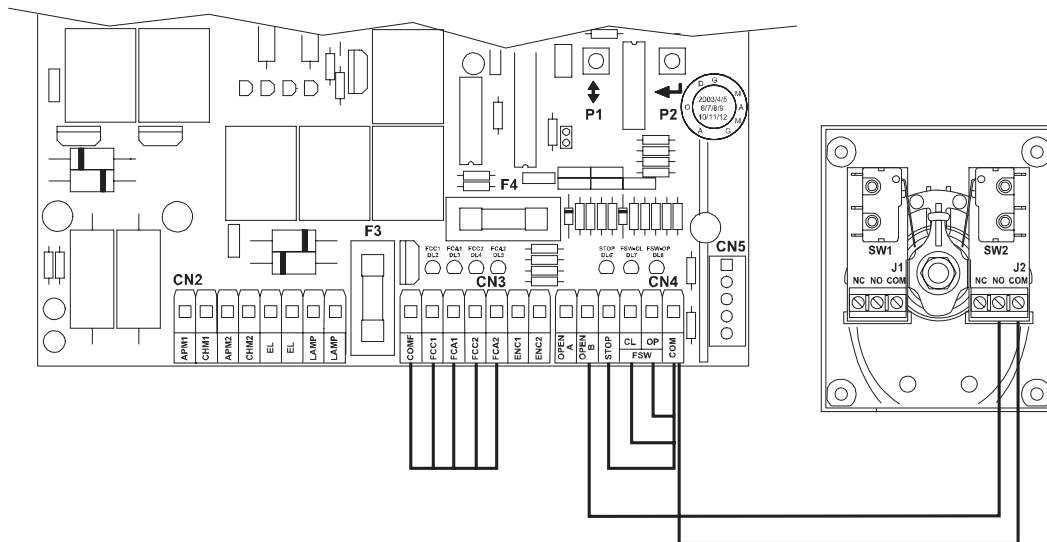

### 5.4.2 DISPOSITIF LUMINEUX DE SIGNALISATION

- Démonter la calotte (1) de sa base (2) avec un tournevis d'après la figure et tourner simultanément la calotte (1) en sens inverse horaire.
- Libérer un trou pré-cassé (3) sur la base de la calotte (2) ainsi que les trous du passe-câble (4).  
 Le passe-câble est disposé pour le passage des fils uniquement, il est impossible d'y faire passer tout le câble.
- Positionner le passe-câble dans le trou libéré.
- Connecter le câble (de 0,75 mm<sup>2</sup>) aux bornes de la carte de la lampe d'après la Figure.  
 Il n'est pas nécessaire de respecter la polarité sur la borne.

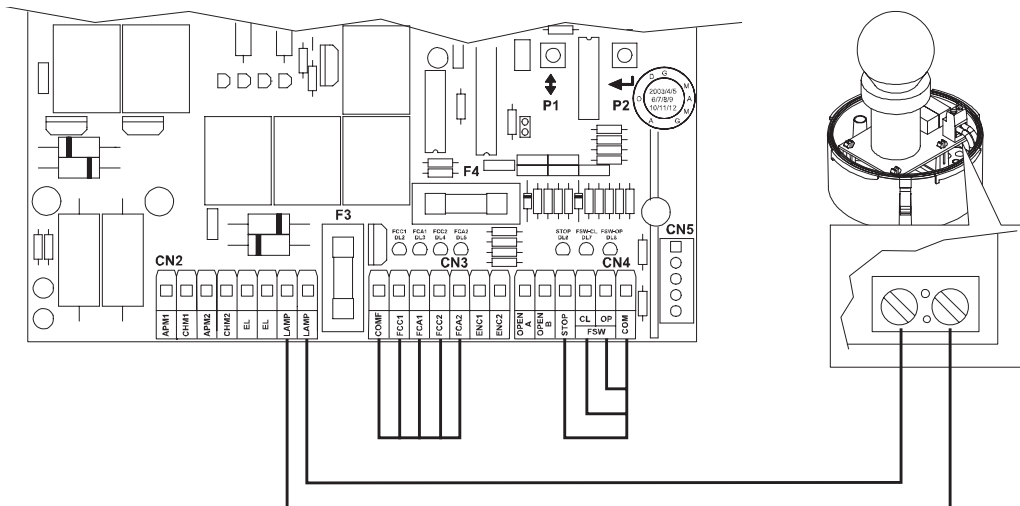
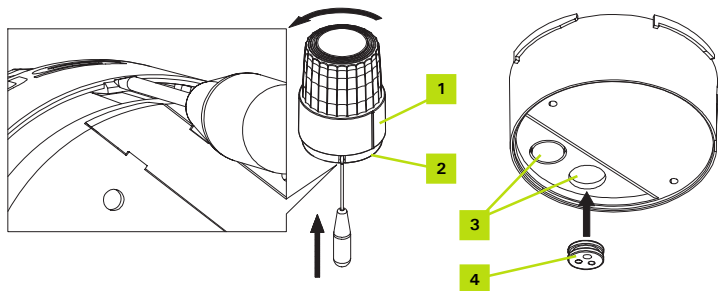

**5.4.3 PHOTOCELLES**

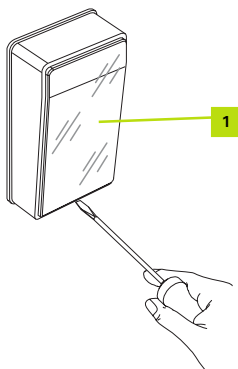

- A) Démontez la vitre frontale (1) en la soulevant avec un tournevis plat introduit dans la rainure présente dans la partie inférieure.
- B) Connecter les câbles électriques dans les bornes spécifiques d'après la Figure.

**CONNEXION D'UNE PAIRE DE PHOTOCELLES EN FERMETURE**

Utiliser du câble de 0,75 mm<sup>2</sup> ou du câble téléphone  
Etancheiser les entrees de cables avec du joint silicone.

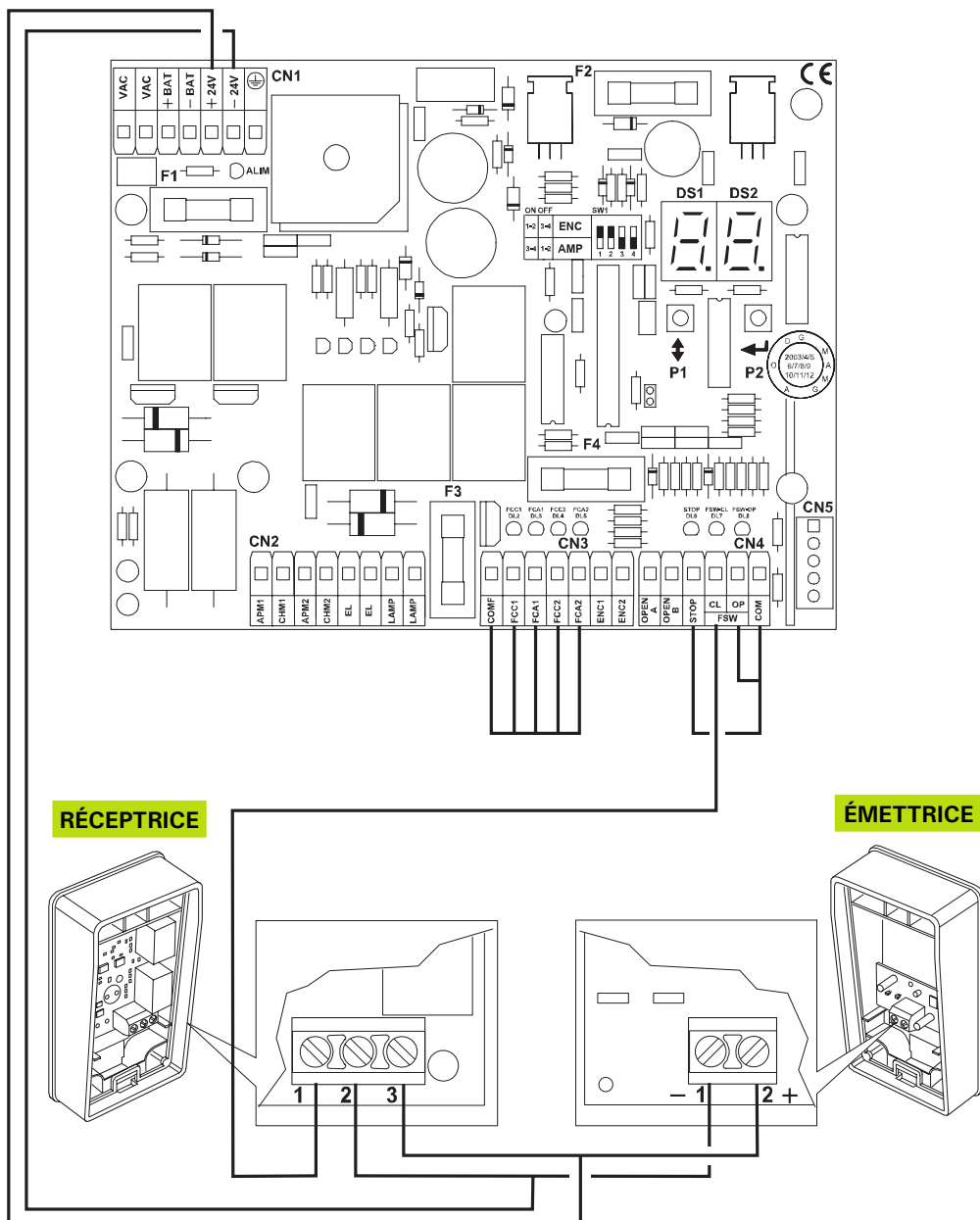

**CONNEXION DE DEUX PAIRES DE PHOTOCELLULES EN OUVERTURE**

Utiliser du câble de 0,75 mm<sup>2</sup> ou du câble téléphone.

Étancheiser les entrees de cables avec du joint silicone.

La deuxième série de photocellules (en option), pour garantir la sécurité en ouverture, doit être positionnée à l'intérieur, au-delà des vantaux ouverts.

Ne pas oublier que la première série de photocellules doit toujours être montée d'après les descriptions de la page précédente (CONNEXION D'UNE PAIRE DE PHOTOCELLULES EN FERMETURE).

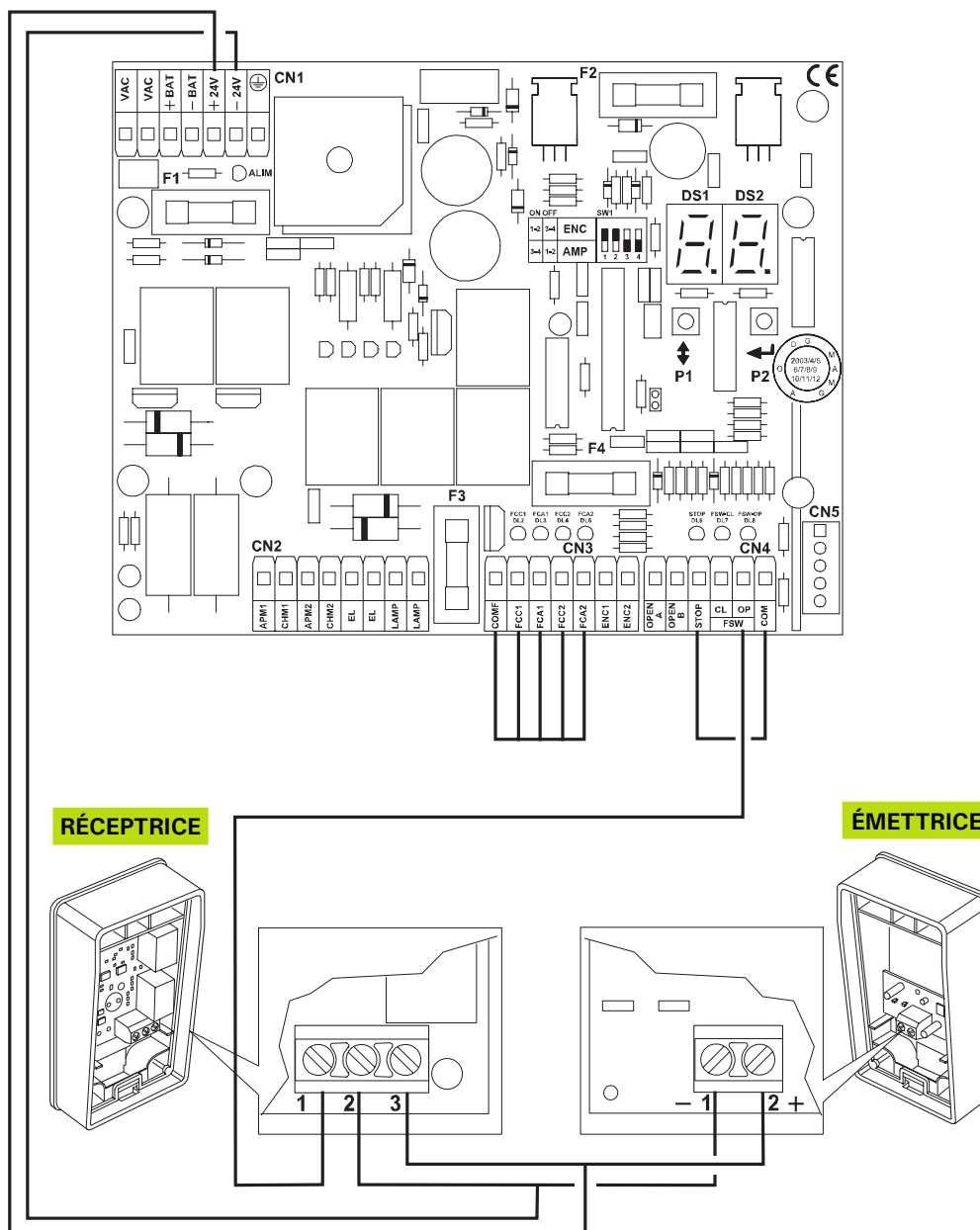



**5.4.4 BRANCHEMENT ANTENNE EXTERIEURE 433MHZ (EN OPTION)**

**BRANCHEMENT DU CABLE COAXIAL DE L'ANTENNE EXTERIEURE**

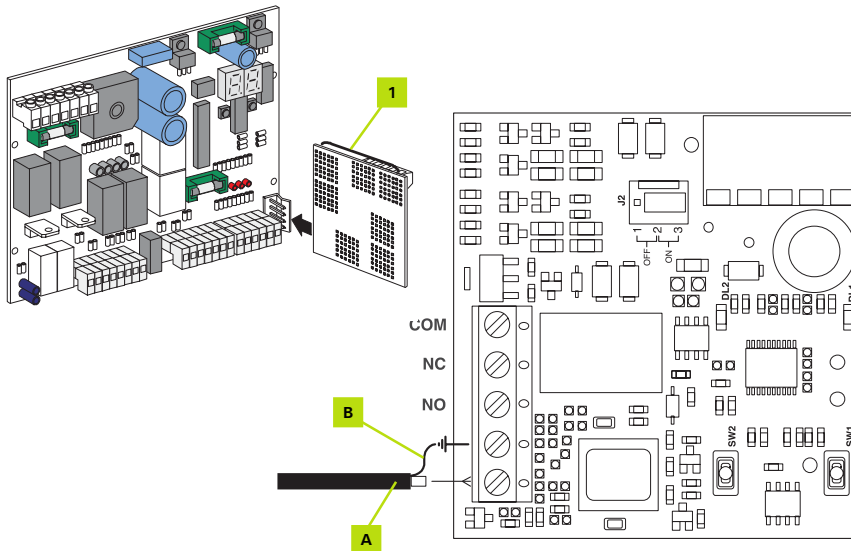

Démonter l'antenne fournie (1) et réaliser les connexions suivantes:  
A) Câble coaxial de l'antenne  
B) TRESSE de MASSE

**5.4.5 BRANCHEMENT PORTIER OU VIDEO (EN OPTION)**

**BORNIER CN4**

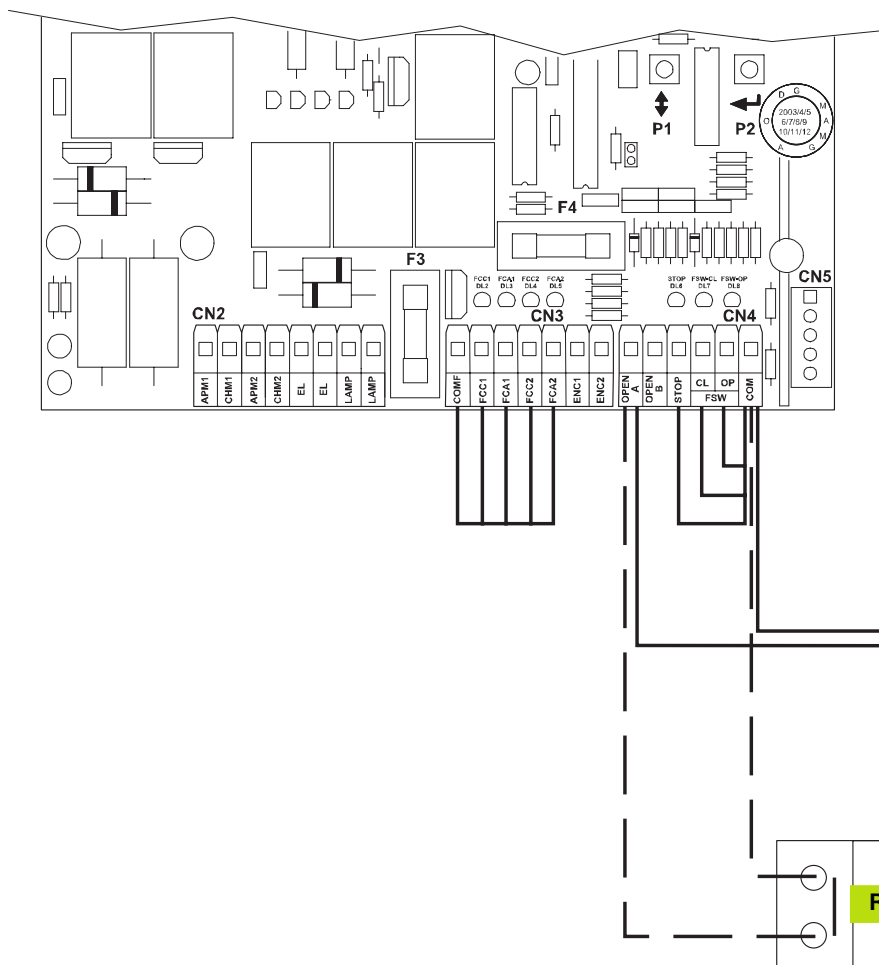

A) Portier avec sortie  
A contact sec (sans tension )  
OU  
B) Portier avec sortie délivrant  
une tension de 12 V

## 5.5 PROGRAMMATION

La centrale est dotée d'un afficheur pratique (DS1-DS2) pour l'affichage des paramètres de fonctionnement et pour leur programmation.

En outre, durant le fonctionnement normal, il affiche constamment l'état du portail.

Durant l'affichage et la programmation des paramètres de fonctionnement, l'afficheur indique à gauche (DS1) le paramètre sélectionné et à droite (DS2) la valeur sélectionnée.

La Figure montre l'exemple d'affichage du paramètre "A" à la valeur "2".

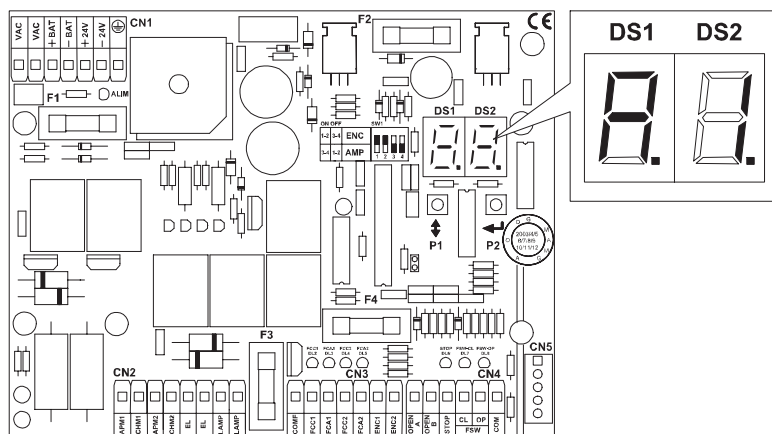

Durant le fonctionnement normal, l'afficheur affiche l'état du portail.

On indique ci-après les valeurs affichées et le l'état correspondant du portail:

	PORTAIL EU REPAS
	PORTAIL EN OUVERTURE
	PORTAIL OUVERT EN PAUSE (UNIQUEMENT AVEC REFERMETURE AUTOMATIQUE)
	PORTAIL EN FERMETURE

### 5.5.1 FONCTIONNEMENT AVEC ENCODEUR OU AMPÉROMÉTRIQUE (EN OPTION)

La centrale dispose de 4 DIP-SWITCHES qui permettent de sélectionner le fonctionnement ampérométrique ou le fonctionnement avec un Encodeur.

Le fonctionnement avec un encodeur garantit une plus grande sécurité dans la détection des obstacles et une plus grande répétitivité du point de ralentissement.

**Nota Bene: le fonctionnement avec un encodeur exige des butées mécaniques, ou des fins de course, tant en ouverture qu'en fermeture.**

Pour sélectionner le fonctionnement avec un encodeur, positionner les DIP-SWITCH 1 et 2 sur ON et les DIP-SWITCH 3 et 4 sur OFF (Fig. A).

Pour sélectionner le fonctionnement ampérométrique, positionner les DIP-SWITCH 1 et 2 sur OFF et les DIP-SWITCH 3 et 4 sur ON (Fig. B).

**ATTENTION: pour une procédure de programmation correcte de la centrale, effectuer cette opération avant la phase de programmation de la centrale car elle en modifie radicalement le fonctionnement.**

**ATTENTION: dans les dessins suivants, les curseurs des DIP-SWITCHES sont représentés en blanc.**

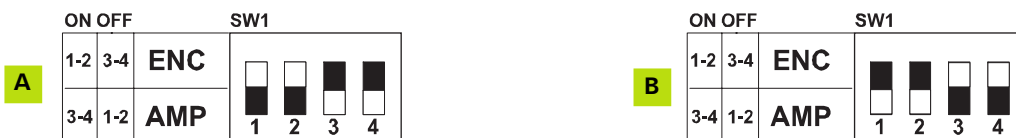

### 5.5.2 RÉGLAGE DES PARAMÈTRES DE FONCTIONNEMENT

**Nota Bene:** Avant de commencer la phase de réglage des paramètres de fonctionnement, sélectionner le type de fonctionnement de la centrale, avec ou sans encodeur (voir paragraphe 5.5.1).

Pour accéder au réglage des paramètres de fonctionnement, suivre les indications suivantes:

- 1- Après avoir réalisé les connexions nécessaires, alimenter l'installation et vérifier que toutes les leds de signalisation se trouvent dans la situation indiquée au paragraphe 5.2.2.
- 2- L'afficheur affichera la valeur "--".
- 3- Appuyer en le maintenant enfoncé le bouton-poussoir **P2** jusqu'à l'affichage du nom et de la valeur du premier paramètre.
- 4- Pour modifier la valeur du paramètre, appuyer sur la touche **P1**.
- 5- Pour passer au paramètre suivant, appuyer sur la touche **P2**.
- 6- Au bout de 60 secondes, sans appuyer sur aucune touche, la centrale sort de la modalité de réglage. On peut sortir manuellement de la modalité de réglage en faisant défiler tous les paramètres, au moyen de la touche **P2**. Quand l'afficheur affiche la valeur "--" on est revenu au fonctionnement normal.

Le tableau suivant récapitule tous les paramètres sélectionnables, les valeurs attribuables et les valeurs par défaut.

AFFICHEUR	DESCRIPTION
<b>Réglage de la sensibilité de l'embrayage électronique</b>	
A1	Force moteur haute (default)
A2	Force moteur moyenne-haute
A3	Force moteur moyenne-basse
A4	Force moteur minimum
<b>Retard vantail en fermeture : ce paramètre permet de sélectionner le temps de décalage des deux vantaux</b>	
b1	1,5 secondes de décalage (default)
b2	3 secondes de décalage
b3	6 secondes de décalage
b4	10 secondes de décalage
<b>Refermeture Automatique: avec cette fonction, on valide ou invalide le refermeture automatique du portail</b>	
C0	Désactivée (default)
C1	Activée
<b>Fonctionnement de la commande OPEN A: cette fonction détermine le comportement du bouton-poussoir d'OPEN A (ouverture totale)</b>	
d0	Ouvre/Ferme/Ouvre (default)
d1	Ouvre/Stop/Ferme/Stop
<b>Fonction collectif: en activant cette fonction durant la phase d'ouverture du portail, on inhibe la command de start</b>	
E0	Désactivée (default)
E1	Activée
<b>Coupe de Bérier: en validant cette fonction à caque impulsion d'Openle vantail sur lequel est installé l'électroserrure démarre, pendant quelques secondes, avec un mouvement de fermeture. Cela facilite le déclenchement de l'électroserrure</b>	
F0	Désactivée (default)
F1	Activée
<b>Lampe de courtoise/clignotant: ce parametre permet de selectioner le type de sortie des bornes LAMP-LAMP en choisissant clignotant ou lampe de courtoise</b>	
G0	Clignotant (default)
G1	Lampe de courtoise (active pendant 90 secondes)
<b>Percentage du point de ralentissement:ce parametre permet de selectioner la longueur du parcours ralenti, en choisissant parmi le deux valeurs prefixée</b>	
H0	10% de l'ouverture maximum mémorisée (default)
H1	20% de l'ouverture maximum mémorisée
<b>Vitesse durante la phase ralentie: ce paramètre permet de programmer la vitesse du moteur durant la phase ralentie, en choisissant parmi les deux valeurs</b>	
I0	Élevée (default)
I1	Faible
<b>Fonctionnement avec fins de course: ce paramètre permet de sélectionner le fonctionnement avec ou sans fins de course</b>	
L0	Fonctionnement sans fins de course (default)
L1	Fonctionnement avec fins de course
<b>Nombre de moteur: ce paramètre permet de sélectionner le type de portail à un ou deux vantaux</b>	
N1	Portail à un vantail, uniquement un moteur connecté (default)
N2	Portail à deux vantaux, deux moteurs connectés

### 5.5.3 PROGRAMMATION DES TEMPS D'OUVERTURE, DE FERMETURE ET DE PAUSE DU PORTAIL

**Nota Bene:** Avant de commencer la phase de programmation, sélectionner le type de fonctionnement de la centrale, avec ou sans encodeur (voir paragraphe 5.5.1).

Durant la procédure de programmation, la centrale mémorise les butées mécaniques en ouverture, en fermeture et le temps de pause éventuel avant la refermeture..

- 1- Déverrouiller les motoréducteurs, positionner les vantaux à la moitié de l'ouverture, rebloquer les opérateurs (voir paragraphe 3.3.5/3.3.9).
- 2- Alimenter la centrale et vérifier l'affichage de la valeur "--".
- 3- Appuyer en le maintenant enfoncé le bouton-poussoir **P2** jusqu'à l'affichage du premier paramètre et de la valeur correspondante.
- 4- Donner une commande d'**OPEN A** avec un dispositif quelconque connecté à cette entrée; l'afficheur affiche la valeur "**P.r.**" et les vantaux commencent à s'actionner. La première manœuvre exécutée par les vantaux doit être en fermeture. Si cela ne se produit pas, arrêter le mouvement du portail avec une impulsion de remise à zéro, en touchant avec un tournevis les deux BROCHES du JMP "**REMISE À ZÉRO**" ou en coupant le courant. Ensuite inverser les fils des moteurs / du moteur qui ont exécuté la manœuvre d'ouverture.  
Reprendre la phase de programmation à partir du point 1.
- 5- Après avoir atteint la butée mécanique en fermeture, les motoréducteurs exécutent une pause d'environ 2 secondes, après quoi ils repartent avec une manœuvre d'ouverture totale jusqu'à la butée mécanique en ouverture ou au fin de course correspondant.
- 6- Si la refermeture automatique n'a pas été validée, la phase de programmation est terminée; vice versa, la centrale commence le décompte du temps de pause.
- 7- Lorsque le temps souhaité s'est écoulé, donner une nouvelle impulsion d'**OPEN A** et le portail commencera la phase de fermeture.
- 8- Après avoir atteint l'arrêt en fermeture, la phase de programmation est terminée et l'afficheur affiche la valeur "--".

**Nota Bene:**

- Durant toute la procédure de programmation, l'afficheur affichera la valeur "**P.r.**".
- Pendant tout le temps de programmation, le clignotant restera allumé fixe.
- Durant la procédure de programmation, le mouvement des vantaux a lieu au ralenti.

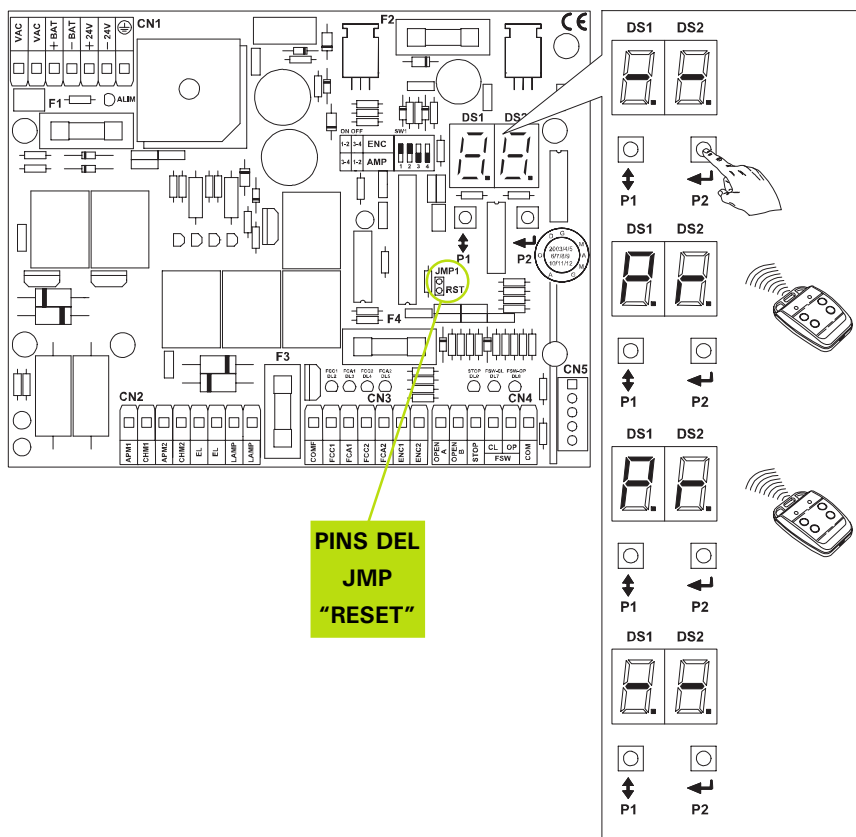

### 5.5.4 LOGIQUES DE FONCTIONNEMENT

On indique ci-après les différentes logiques de fonctionnement avec les états correspondants du portail en fonction des différentes impulsions.

#### LOGIQUE AUTOMATIQUE C = 1 d = 0 E = 0

ÉTAT PORTAIL	IMPULSIONS					
	OPEN A	OPEN B	STOP	SÉCURITÉS OUVERTURES	SÉCURITÉS FERMETURE	SÉCURITÉS OUV/FERM
Fermé	Ouvre le vantail et le referme après le temps de pause	Exécute l'ouverture partielle du vantail en refermant après le temps de pause	Aucun effet (OPEN inhibé)	Inhibe les commandes d'OPEN	Aucun effet	Inhibe les commandes OPEN
Ouvert en pause	Recharge le temps de pause	Ferme immédiatement le portail	Bloque le fonctionnement	Aucun effet	Bloque temps de pause, au désengagement referme au bout de 5 s.	Bloque temps de pause, au désengagement referme au bout de 5 s.
En fermeture	Inverse le mouvement du portail	Aucun effet	Bloque le fonctionnement	Aucun effet	Inverse le mouvement	Bloque le fonctionnement et inverse au désengagement
En ouverture	Inverse le mouvement du portail	Aucun effet	Bloque le fonctionnement	Bloque le fonctionnement et reprend au désengagement	Aucun effet	Bloque le fonctionnement et reprend au désengagement

#### LOGIQUE AUTOMATIQUE PAS À PAS C = 1 d = 1 E = 0

ÉTAT PORTAIL	IMPULSIONS					
	OPEN A	OPEN B	STOP	SÉCURITÉS OUVERTURES	SÉCURITÉS FERMETURE	SÉCURITÉS OUV/FERM
Fermé	Ouvre le vantail et le referme après le temps de pause	Exécute l'ouverture partielle du vantail en refermant après le temps de pause	Aucun effet (OPEN inhibé)	Inhibe les commandes d'OPEN	Aucun effet	Inhibe les commandes OPEN
Ouvert en pause	Recharge le temps de pause	Ferme immédiatement le portail	Bloque le fonctionnement	Aucun effet	Bloque temps de pause, au désengagement referme au bout de 5 s.	Bloque temps de pause, au désengagement referme au bout de 5 s.
En fermeture	Bloque le mouvement du portail, ouvre à l'impulsion suivante	Aucun effet	Bloque le fonctionnement	Aucun effet	Inverse le mouvement	Bloque le fonctionnement et inverse au désengagement
En ouverture	Bloque le mouvement du portail, ouvre à l'impulsion suivante	Aucun effet	Bloque le fonctionnement	Bloque le fonctionnement et reprend au désengagement	Aucun effet	Bloque le fonctionnement et reprend au désengagement

#### LOGIQUE SEMI-AUTOMATIQUE C = 0 d = 0 E = 0

ÉTAT PORTAIL	IMPULSIONS					
	OPEN A	OPEN B	STOP	SÉCURITÉS OUVERTURES	SÉCURITÉS FERMETURE	SÉCURITÉS OUV/FERM
Fermé	Ouvre le vantail	Exécute l'ouverture partielle	Aucun effet (OPEN inhibé)	Inhibe les commandes d'OPEN	Aucun effet	Inhibe les commandes OPEN
Ouvert en pause	Ferme	Ferme le portail	Aucun effet (OPEN inhibé)	Aucun effet	Inhibe la commande d'OPEN au désengagement referme au bout de 5 s.	Bloque temps de pause, au désengagement referme au bout de 5 s.
En fermeture	Inverse le mouvement du portail	Aucun effet	Bloque le fonctionnement	Aucun effet	Inverse le mouvement du portail	Bloque le fonctionnement et inverse au désengagement
En ouverture	Inverse le mouvement du portail	Aucun effet	Bloque le fonctionnement	Bloque le fonctionnement et reprend au désengagement	Aucun effet	Bloque le fonctionnement et reprend au désengagement

#### LOGIQUE SEMI-AUTOMATIQUE PAS À PAS C = 0 d = 0 E = 0

ÉTAT PORTAIL	IMPULSIONS					
	OPEN A	OPEN B	STOP	SÉCURITÉS OUVERTURES	SÉCURITÉS FERMETURE	SÉCURITÉS OUV/FERM
Fermé	Ouvre le vantail	Exécute l'ouverture partielle	Aucun effet (OPEN inhibé)	Inhibe les commandes d'OPEN	Aucun effet	Inhibe les commandes OPEN
Ouvert en pause	Ferme	Ferme le portail	Aucun effet (OPEN inhibé)	Aucun effet	Inhibe la commande d'OPEN au désengagement referme au bout de 5 s.	Bloque temps de pause, au désengagement referme au bout de 5 s.
En fermeture	Bloque le mouvement du portail, ouvre à l'impulsion suivante	Aucun effet	Bloque le fonctionnement	Aucun effet	Inverse le mouvement du portail	Bloque le fonctionnement et inverse au désengagement
En ouverture	Bloque le mouvement du portail, ouvre à l'impulsion suivante	Aucun effet	Bloque le fonctionnement	Bloque le fonctionnement et reprend au désengagement	Aucun effet	Bloque le fonctionnement et reprend au désengagement

#### LOGIQUE COLLECTIF C = 1 d = 0 E = 1

ÉTAT PORTAIL	IMPULSIONS					
	OPEN A	OPEN B	STOP	SÉCURITÉS OUVERTURES	SÉCURITÉS FERMETURE	SÉCURITÉS OUV/FERM
Fermé	Ouvre le vantail et le referme après le temps de pause	Exécute l'ouverture partielle du vantail en refermant après le temps de pause	Aucun effet (OPEN inhibé)	Inhibe les commandes d'OPEN	Aucun effet	Inhibe les commandes OPEN
Ouvert en pause	Recharge le temps de pause	Ferme le portail	Bloque le fonctionnement	Aucun effet	Inhibe la commande d'OPEN au désengagement referme au bout de 5 s.	Bloque temps de pause, au désengagement referme au bout de 5 s.
En fermeture	Inverse le mouvement du portail	Aucun effet	Bloque le fonctionnement	Aucun effet	Inverse le mouvement	Bloque le fonctionnement et inverse au désengagement
En ouverture	Aucun effet	Aucun effet	Bloque le fonctionnement	Bloque le fonctionnement et reprend au désengagement	Aucun effet	Bloque le fonctionnement et reprend au désengagement

**5.6 PROGRAMMATION RADIO**

**REGLAGE RECEPTEUR RADIO BI CANAL et TELECOMMANDE 4 FONCTIONS**

LE CANAL 1 EST TOUJOURS UTILISE POUR L'OUVERTURE TOTALE.

LE CANAL 2 PEUT ÊTRE UTILISÉ POUR L'OUVERTURE D'UN VANTAIL (OUVERTURE PIÉTONNE).

- Insérer le RÉCEPTEUR embrochable (1) sur le connecteur à cinq broches CN5 présent sur la platine électronique.

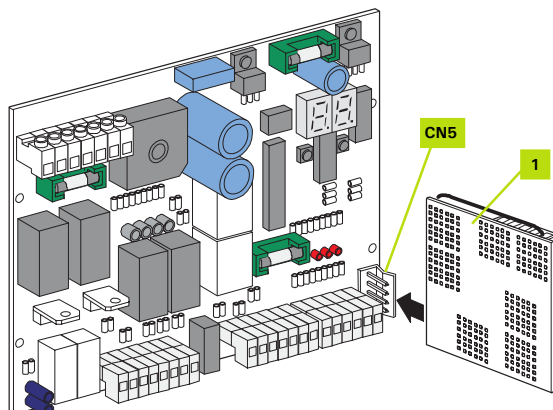

- TELECOMMANDE 4 FONCTIONS (2)
- **PROGRAMMATION du CANAL 1**  
Sur le récepteur, appuyer brièvement sur le poussoir SW1.  
Le voyant LED 1 s'allume fixe.  
Dans un délai de 10 secondes, appuyer sur le bouton choisi de la télécommande, jusqu'à ce que le voyant LED1 clignote.  
**(TENIR la Télécommande à 1METRE Minimum du Récepteur).**  
Le voyant LED 1 reste allumé fixe pendant 10 secondes.  
Si on a plusieurs télécommandes: Tant que le voyant LED 1 est allumé, appuyer sur le bouton choisi des autres télécommandes.
- **PROGRAMMATION du CANAL 2**  
Sur le récepteur appuyer brièvement sur le poussoir SW2.  
Le voyant LED 2 s'allume fixe.  
Dans un délai de 10 secondes, appuyer sur le deuxième bouton choisi de la télécommande jusqu'à ce que le voyant LED 2 clignote.  
**(TENIR la Télécommande à 1 METRE Minimum du récepteur).**  
Le voyant LED 2 reste allumé fixe pendant 10 secondes.  
Si on a plusieurs télécommandes: Tant que le voyant LED 2 est allumé appuyer sur le deuxième bouton choisi des autres télécommandes.

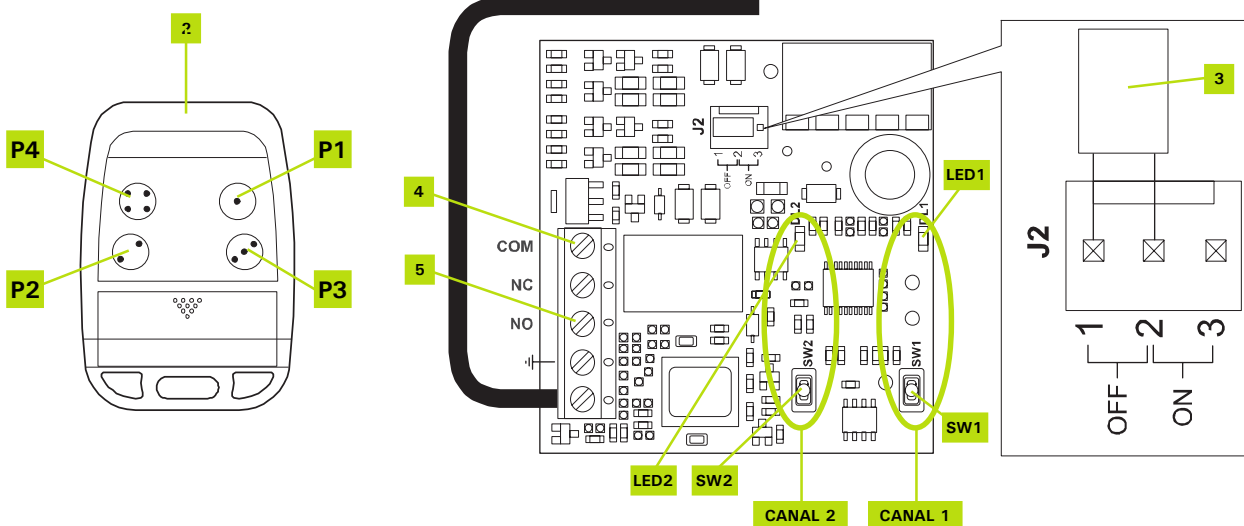

- **PROGRAMMATION d'une télécommande acquise par la suite (sans accéder au récepteur).**  
Prendre une télécommande déjà programmée.  
Appuyer pendant 5 secondes sur P1 et P2 à 1 mètre du récepteur.  
Les LED du récepteur clignotent.  
Appuyer sur le bouton déjà mémorisé, le canal activé s'allume fixe.  
Prendre la télécommande à rajouter, appuyer sur le bouton choisi de la nouvelle télécommande.
- **UTILISATION et PROGRAMMATION du CANAL 2**
- Il faut que le "cavalier" J2 (3) soit en position OFF (sur 1 et 2).
- Le deuxième canal peut être utilisé pour l'ouverture piéton.  
Connecter la borne "COM" (4) à la borne "-24V" du bornier "CN1" et la borne "NO" (5) à la borne "OPEN B" du bornier "CN4" présentes sur la platine électronique.
- **EFFACEMENT de la MEMOIRE RECEPTEUR**
- Appuyer sur un des SW1 ou SW2 du récepteur et rester appuyé, jusqu'à ce que LED clignotent.  
Quand le clignotement s'arrête, la mémoire est effacée.

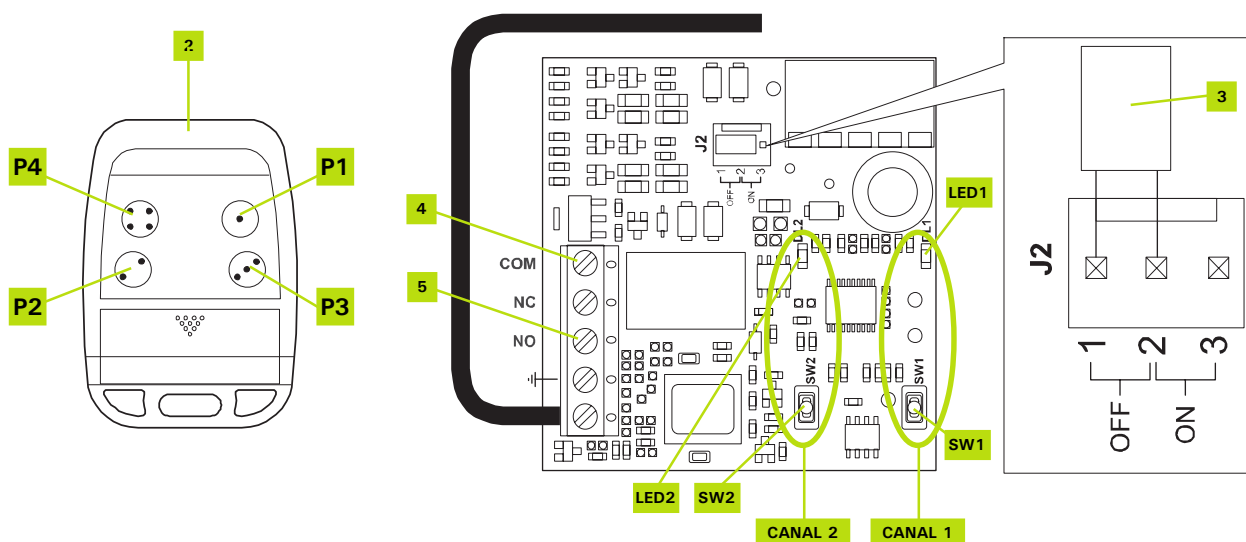

**Vous rencontrez une difficulté. Vous ne pouvez pas démarrer votre motorisation APPELEZ ADYX au 0892 69 00 34. Pour vous assurer le meilleur service, vous devez appeler AVANT toute intervention de votre part. Vous munir de cette notice d'installation.**



[www.adyx.fr](http://www.adyx.fr)

REV. 01.2006

Les descriptions et les illustrations de cette notice sont seulement indicatives.  
ADYX se réserve le droit d'apporter des modifications techniques au produit sans préavis.