

# ZODION 55

motorisation pour portail coulissants

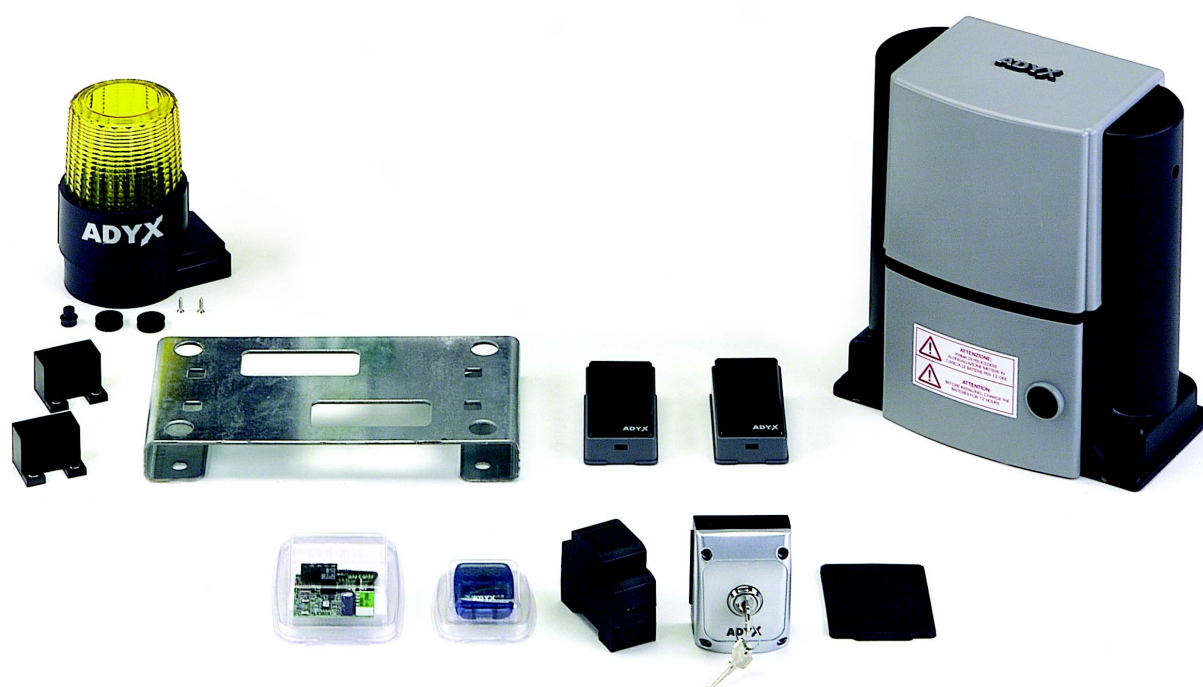

## Notice d'installation

CODE D'ENREGISTREMENT

**11111**

Pour enregistrer vos données sur notre  
website, veuillez écrire ce code dans le guide  
pour l'installation de [www.adyx.fr](http://www.adyx.fr)

**ADYX**

Le confort en toute sécurité

## SOMMARIO

<b>1 PRECAUTIONS</b> .....	<b>3</b>
1.1 LEXIQUE DES MOTS TECHNIQUES .....	3
1.2 PRECONISATIONS D'EMPLOI .....	3
<b>2 DESCRIPTION GÉNÉRALE</b> .....	<b>4</b>
2.1 USAGE PRÉVU .....	4
2.2 DISPOSITIFS INCLUS DANS L'EMBALLAGE .....	4
2.3 CARACTERISTIQUES TECHNIQUES .....	5
2.4 PROCÉDURE PRÉLIMINAIRE DE RECHARGE DE LA BATTERIE .....	5
<b>3 INSTALLATION MOTOREDUCTEUR</b> .....	<b>6</b>
3.1 VÉRIFICATIONS PRÉLIMINAIRES .....	6
3.2 DESCRIPTION DE L'INSTALLATION (STANDARD) .....	6
3.3 PROCÉDURE DE MONTAGE .....	8
<b>4 INSTALLATION DES ACCESSOIRES</b> .....	<b>13</b>
4.1 INSTALLATION DU DISPOSITIF LUMINEUX DE SIGNALISATION .....	13
4.2 INSTALLATION DES PHOTOCÉLULES .....	14
4.3 INSTALLATION DU SÉLECTEUR À CLÉ .....	15
<b>5 CABLAGE ELECTRIQUE</b> .....	<b>16</b>
5.1 SCHEMA D'IMPLANTATION .....	16
5.2 DESCRIPTION DE L'ARMOIRE ÉLECTRONIQUE .....	16
5.3 BRANCHEMENT BATTERIE ET SECTEUR .....	18
5.4 BRANCHEMENT MOTEUR .....	19
5.5 CÂBLAGE DES ACCESSOIRES .....	20
5.6 MISE EN SERVICE ALIMENTATION .....	25
5.7 PROGRAMMATION RADIO .....	26
5.8 PROGRAMMATION .....	28
5.9 VERIFICATIONS - ANOMALIES .....	32

## 1 PRECAUTIONS

### 1.1 LEXIQUE DES MOTS TECHNIQUES

#### **MODE PAS À PAS (MODE SEMI-AUTOMATIQUE)**

Lorsque le portail en position de fermeture, une commande donnée par une télécommande ou par tout autre générateur d'impulsions, permet l'ouverture du portail. Il est nécessaire d'envoyer une deuxième impulsion pour obtenir la fermeture du portail.

#### **MODE AUTOMATIQUE**

Lorsque le portail en position de fermeture, une commande donnée par une télécommande ou par tout autre générateur d'impulsions, permet l'ouverture du portail. Celui-ci se refermera de lui-même, après le temps de pause programmé.

#### **VERROUILLER**

Manœuvre à exécuter comme suit: fermer le levier du dispositif de déverrouillage et tourner la clé en sens inverse horaire:

retirer la clé et remettre le bouchon de protection en place.

#### **DEVERROUILLER**

Manœuvre à exécuter comme suit: enlever le bouchon de protection et introduire la clé fournie dans la serrure;

tourner la clé en sens horaire et ouvrir le levier du dispositif de déverrouillage.

#### **CYCLE**

Durée pendant laquelle le portail ouvre ou ferme.

### 1.2 PRECONISATIONS D'EMPLOI

Lire attentivement la notice d'installation avant de commencer le montage de la motorisation. Conserver la notice pour toute consultation future. Cette motorisation a été conçue pour l'utilisation indiquée sur la présente notice. Toute autre utilisation pourrait compromettre son efficacité et représenter une source de danger.

Prévoir une ligne d'alimentation secteur protégée par disjoncteur ou fusible 10A.

Vérifier la présence d'un disjoncteur différentiel de 30mA sur votre tableau électrique.

Vérifier l'efficacité de l'installation de terre.

ADYX décline toute responsabilité en cas d'utilisation impropre ou autre que celle pour laquelle la motorisation est destinée.

ADYX décline toute responsabilité en cas de non respect des consignes de montage et de toutes les préconisations stipulées dans la notice.

Les dispositifs de sécurité (photo cellules, bord de sécurité) permettent de protéger des zones de danger contre tous risques mécaniques de mouvement de la motorisation.

ADYX préconise l'installation de la signalisation lumineuse (lampe clignotante).

Utiliser exclusivement des pièces et composants d'origine ADYX.

ADYX décline toute responsabilité quant à la sécurité et au bon fonctionnement de la motorisation dans le cas d'utilisation de composants d'une origine autre que ADYX.

Ne pas procéder à des modifications ou réparation des composants de la motorisation. L'utilisateur doit s'abstenir de faire toute tentative de réparation pour remédier à un défaut.

ADYX n'est pas responsable du non-respect de la Bonne Technique dans la construction des fermetures à motoriser, ni des déformations qui pourraient intervenir lors de l'utilisation.

**Avant toute intervention sur l'installation, couper l'alimentation courant secteur (230 volts) et déconnecter la batterie (si présents).**

**Il est impératif de téléphoner à l'assistance téléphonique ADYX au 0892 69 00 34 (assistance téléphonique 6 jours/7 0,34 € TTC la minute).**

**Toutes interventions ou réparations qui ne sont pas prévues expressément dans la présente notice ne sont pas autorisées.**

## 2 DESCRIPTION GÉNÉRALE

### 2.1 USAGE PRÉVU

L'automatisme est composé d'un opérateur électromécanique idéal pour l'actionnement de portails coulissants domestiques dont les vantaux atteignent 5 m de longueur et 300 kg de poids pour le contrôle de zones d'accès de véhicules à moyenne fréquence de transit.

Le motoréducteur électromécanique, alimenté à 12 Vcc par l'intermédiaire d'une batterie de fonctionnement associée à une armoire électronique qui en garantit la recharge, transmet le mouvement au vantail coulissant par l'intermédiaire d'un pignon à crémaillère opportunément accouplé au portail.

La platine, logée à l'intérieur du motoréducteur, est programmable et permet de sélectionner les logiques de fonctionnement, les temps de fonctionnement (en auto-apprentissage) et de pause, la vitesse des vantaux, la sensibilité de l'anti-écrasement et l'ampleur de l'ouverture partielle.

Le système irréversible garantit le blocage mécanique du portail quand le moteur n'est pas en fonction et il n'est donc pas nécessaire d'installer de serrure. Un déverrouillage manuel permet de manœuvrer le portail en cas de besoin.

**L'automatisme a été conçu et construit pour contrôler l'accès des véhicules. Eviter toute autre utilisation.**

### 2.2 DISPOSITIFS INCLUS DANS L'EMBALLAGE

Le kit est composé de deux emballages séparés comme suit;

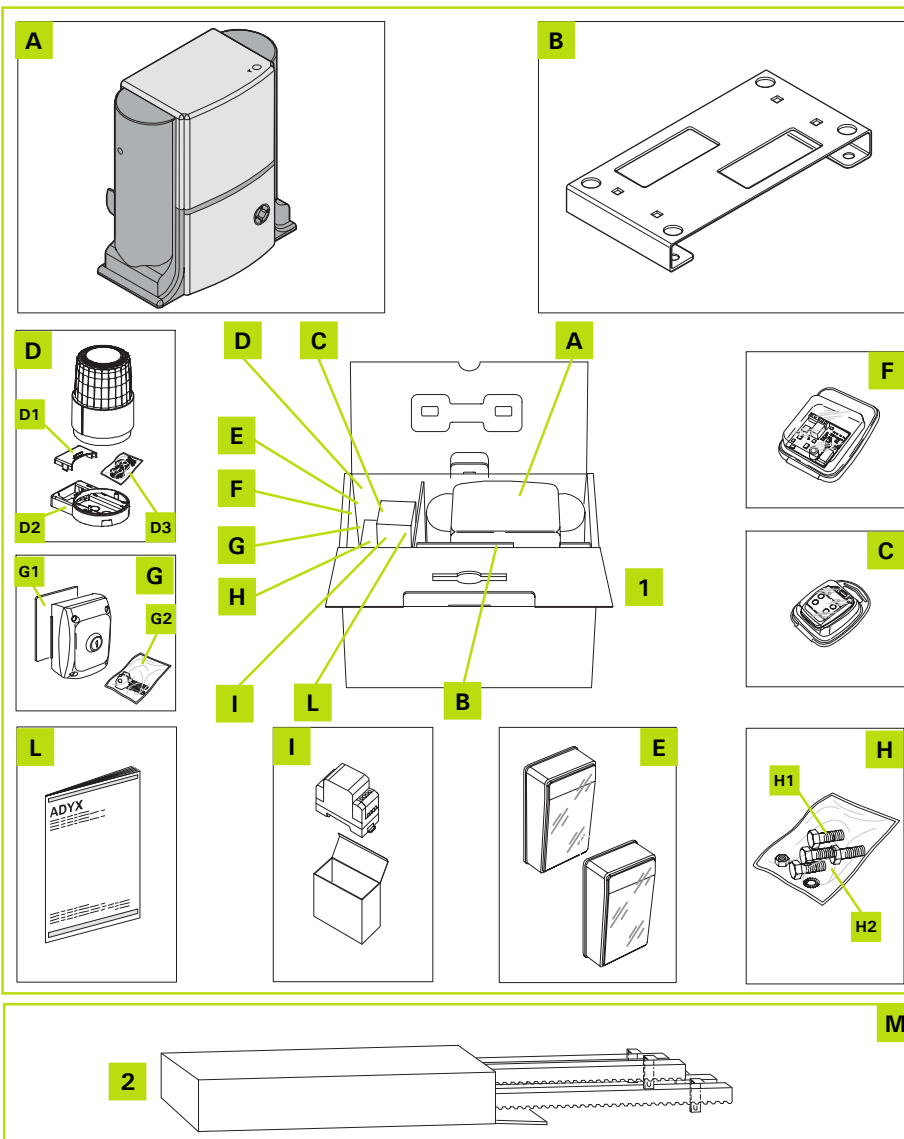

Un emballage est constitué par les dispositifs de la Figure (1), le second emballage est composé des secteurs de crémaillère illustrés dans la figure (2). Vérifier immédiatement sa correspondance au contenu de l'emballage ainsi que le parfait état des dispositifs.

#### EMBALLAGE (1)

- A) Motoreducteur
- B) Plaque de fondation
- C) Télécommande
- D) Dispositif lumineux
  - D1) Support de l'antenne
  - D2) Support du dispositif de signalisation
  - D3) Guide-câbles et vis
- E) Une paire de photocellules
- F) Récepteur radio
- G) Sélecteur à clé
  - G1) Entretoise gommée
  - G2) Clés
- H) Sachets avec accessoires
  - H1) Aimants de fin de course
  - H2) Vis, écrous et rondelles
- I) Transformateur
- L) Notice d'installation

#### EMBALLAGE (2)

- M) Crémaillères en nylon

### 2.3 CARACTERISTIQUES TECHNIQUES

Tension d'alimentation:	12 volts (par l'intermédiaire d'une batterie)
Puissance absorbée:	48 W
Couple maxi (Nm):	13,5
Cycles batterie chargée:	15
Temps de recharge:	10mn /cycle
Température utilisation:	-20/+ 55 °C
Poids opérateur:	5,3Kg
Indice de protection:	IP44
Longueur maxi portail:	5 m
Poids maxi portail:	300 Kg

### 2.4 PROCÉDURE PRÉLIMINAIRE DE RECHARGE DE LA BATTERIE

La batterie fournie avec le motoréducteur est une BATTERIE DE FONCTIONNEMENT qui alimente directement l'automatisme. La recharge de la batterie est garantie par la platine électronique à laquelle elle est connectée par l'intermédiaire d'un transformateur et d'un circuit intégré spécifique. Ne pas oublier qu'il faut environ 10 à 20 minutes de recharge pour récupérer l'énergie utilisée durant un cycle d'ouverture/fermeture (valeur pouvant varier en fonction de la température ambiante, de la durée de vie des batteries et du type de l'installation).

Au moment de l'installation, il peut arriver que les batteries, en raison de leur séjour en stock, ne soient pas complètement chargées et ne permettent d'effectuer que quelques manœuvres avec le portail avant de se décharger complètement.

**C'est la raison pour laquelle on recommande, avant de commencer l'installation, de charger complètement la batterie fournie. Ainsi, on parviendra à exécuter les manœuvres nécessaires pour la programmation de l'installation et pour les vérifications fonctionnelles.**

#### COMMENT CHARGER LES BATTERIES LA PREMIÈRE FOIS

Suivre les indications en se référant à la figure ci-après:

- 1) connecter le secondaire du transformateur 12Vca au connecteur J2 de la platine et le primaire à la tension de réseau;

Remarque: si l'on n'utilise pas le transformateur fourni par FAAC, s'assurer que le secondaire est de 12Vca - 16VA.

- 2) connecter la batterie au connecteur spécifique J4 sur la platine et la laisser se recharger pendant environ 12 heures.

Remarque: durant la recharge des batteries, la LED P de la platine peut passer de l'état clignotant rapide (un clignotement toutes les 250ms environ, batterie déchargée) à un état de lumière allumée fixe (batterie chargée).

Même si la LED reste allumée fixe peu après le début de la recharge, laisser les batteries connectées pendant toute la durée indiquée.

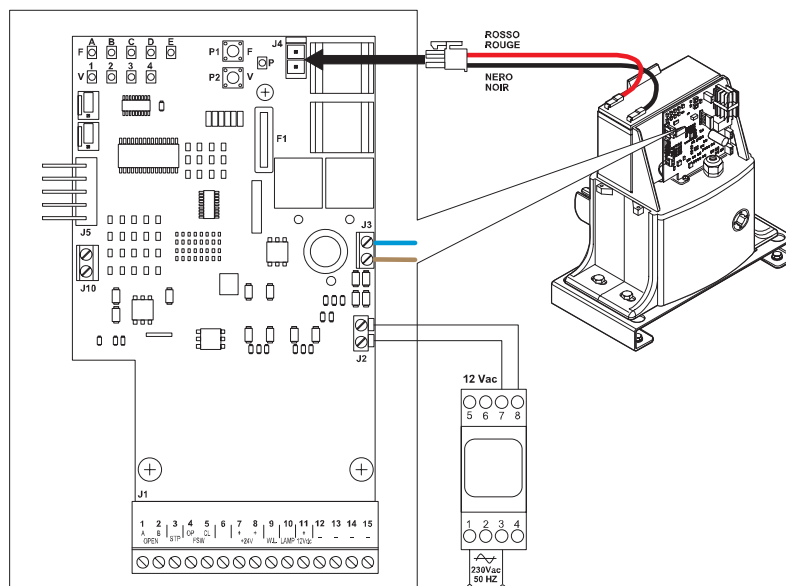

### 3 INSTALLATION MOTOREDUCTEUR

#### 3.1 VÉRIFICATIONS PRÉLIMINAIRES

##### Au niveau de votre portail

Pour un fonctionnement correct de votre motorisation, la structure du portail doit présenter les caractéristiques suivantes:

- Structure rigide et robuste;
- Surface du vantail lisse (exemple: sans pièces saillantes) et sans éléments verticaux;
- Mouvement régulier et uniforme du vantail, sans frottements durant toute la course;
- Absence d'oscillations latérales du vantail: présence des rails dans la partie supérieure;
- Excellent état des systèmes de coulissement inférieur et supérieur. L'utilisation d'un rail de guidage à gorge arrondie au sol est préférable pour obtenir des frottements de coulissement réduits;
- Présence de deux seules roues de guidage au sol
- Présence des butées mécaniques de sécurité pour éviter les risques de déraillement du portail; ces butées doivent être solidement fixées au sol ou sur le rail posé au sol, environ 2 cm au-delà de la position de fin de course;
- Absence de serrures mécaniques de fermeture

Il faut rappeler que l'état de la structure influe directement sur la fiabilité et la sécurité de la motorisation. Il est recommandé d'effectuer les travaux nécessaires de maçonnerie, de graissage et autres, avant l'installation de la motorisation.

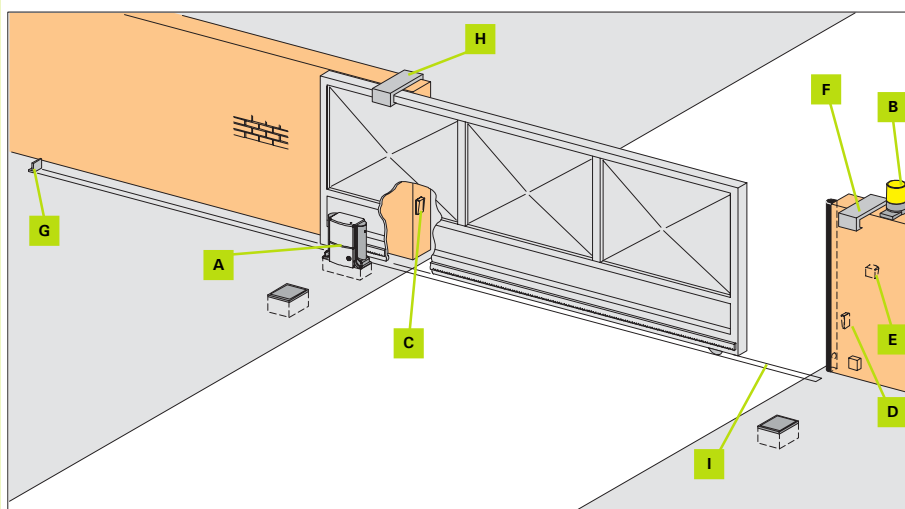

- A) Motoreducteur contenant l'armoire de manœuvre électronique
- B) Lampe clignotante
- C) Photocellule Émettrice
- D) Photocellule Réceptrice
- E) Sélecteur à clé
- F) Butée fermeture
- G) Butée ouverture
- H) Système de coulissement supérieur (à roulettes)
- I) Système de coulissement inférieur (deux roues)

**N.B:** Les butées de fermeture et d'ouverture doivent être obligatoirement présentes.

**N.B:** Il est obligatoire d'éliminer la serrure du portail et/ou de tout organe de blocage mécanique.

#### 3.2 DESCRIPTION DE L'INSTALLATION (STANDARD)

- 1) Mettre le transformateur dans la maison, dans le tableau électrique. Prévoir un câble de 2 x 1 mm<sup>2</sup> minimum qui va de la maison au portail.  
Si vous avez une ligne en 3 x 1,5 mm<sup>2</sup> prévue pour le 220 volts, vous pouvez la transformer en 12 volts, en utilisant les 2 fils bleu et marron.  
Cette ligne doit être protégée par un fusible ou un disjoncteur de 10 Ampères.
- 2) Si vous avez l'option panneau solaire, le transformateur ne sera pas utilisé et il n'y a pas besoin de ligne 12 volts.

Vérifier qu'en amont de l'installation se trouve un interrupteur différentiel avec un seuil de 0,03 A. Vérifier que l'installation de terre est réalisée suivant les règles de l'art et y connecter les pièces métalliques de la fermeture. Connecter également à la terre le fil Jaune/Vert de l'automatisme.

### 3.2.1 MATERIEL ELECTRIQUE À PREVOIR

#### GAINES:

Réf. ICTA . 20 - 5m

#### CABLES: transformateur dans la maison

- Câble basse tension 2 x 1 mm<sup>2</sup> ; (jusqu'à 100m), suivant longueur de l'installation
- Câble souple gaine noire
  - 2 x 1,5 mm<sup>2</sup> Clignotant - 2,5 m
  - 2 x 0,5 mm<sup>2</sup> Cellule + Sélecteur - 7 m
  - 3 x 0,5 mm<sup>2</sup> Cellule - 2,5 m

#### CARTOUCHE SILICONE

Pour étanchéité coffret électronique et accessoires.

### 3.2.2 VISSERIE À PRÉVOIR (NON COMPRISE DANS LE KIT)

#### CHEVILLES MÉTALLIQUES

- 4 chevilles métal M8 x 60.
- 4 vis pour chevilles métal M8 x 50

#### CHEVILLES PLASTIQUE

- 2 x 3 chevilles Ø 6 (photocellules)
- 2 chevilles Ø 6 (lampe clignotante)
- 6 vis pour chevilles plastique.

#### SCHEMA DE CABLAGE POUR PORTAILS A BATTANTS

Le bloc moteur avec le coffret intégré se fixe à droite ou à gauche suivant le sens d'ouverture du portail, l'alimentation 12V doit arriver du côté où est fixé le moteur.

Il faut mettre le transformateur à l'intérieur de la maison et tirer vers le portail la ligne 12 Volts (2 x 1 mm<sup>2</sup> minimum jusqu'à 100m).

A) Interrupteur magnétothermique différentiel

B) 2x1,5 pour 12V.

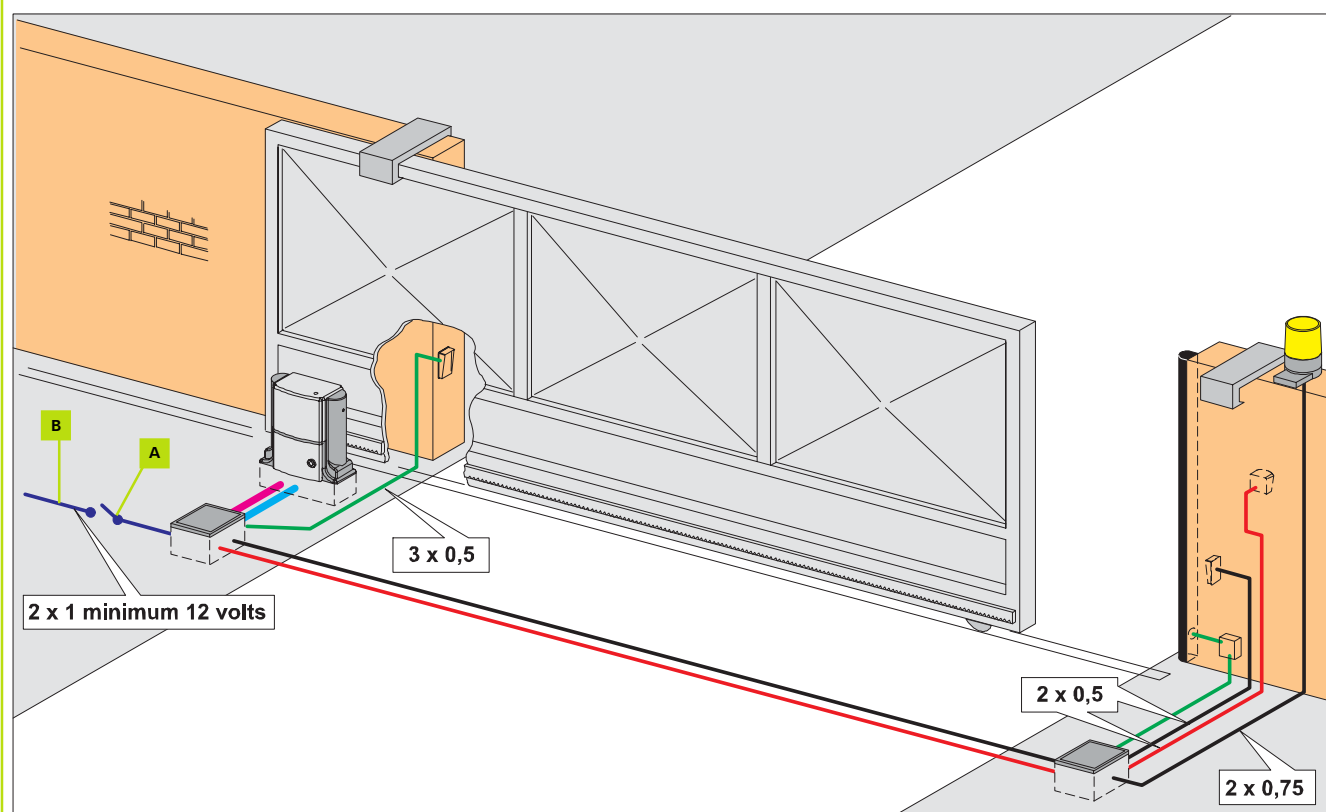

### 3.3 PROCÉDURE DE MONTAGE

Suivre les étapes de montage chronologiquement.

#### 3.3.1 IMPLANTATION PLAQUE SUPPORT MOTEUR

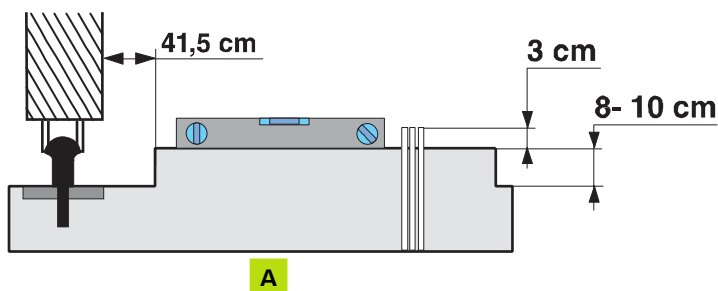

Réaliser un socle en béton d'une hauteur de 8 à 10 cm d'après la fig. A, dans lequel on fixera la plaque de support du moteur. Vérifier la parfaite horizontalité du socle avec un niveau à bulle.

Le socle devra être réalisé d'après la fig. B (fermeture à droite) ou fig. C (fermeture à gauche).

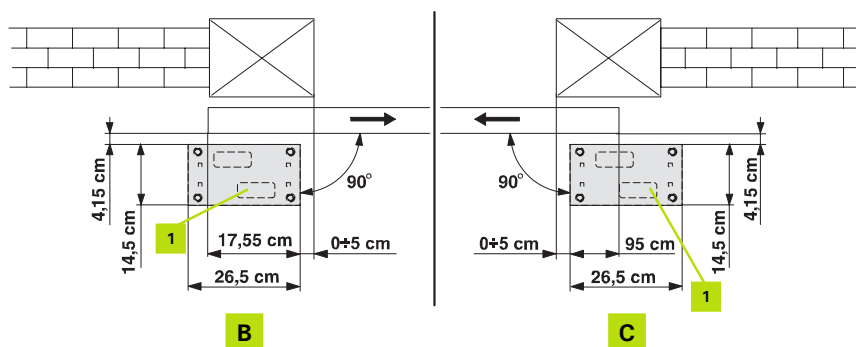

Poser les gaines flexibles (de manière à ce qu'elles coïncident avec la rainure rep. (1) fig. B et C) nécessaires pour le passage des câbles de connexion entre le motoréducteur, les accessoires et l'alimentation électrique.

Les gaines flexibles doivent dépasser d'environ 3 cm de la rainure présente sur la plaque, d'après la fig. A.

Introduire dans les quatre trous carrés de la plaque les "écrous en cage" fournis, d'après la fig. D.

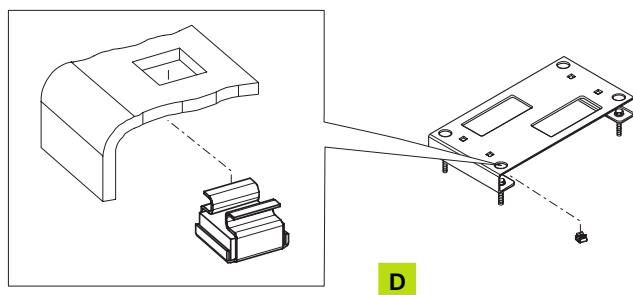

Après avoir déterminé la position de la plaque, en tracer les contours et l'axe des 4 trous d'après la fig. E.

Vérifier avec un niveau l'horizontalité.

Percer les quatre trous tracés à la position déterminée avec un forêt béton.

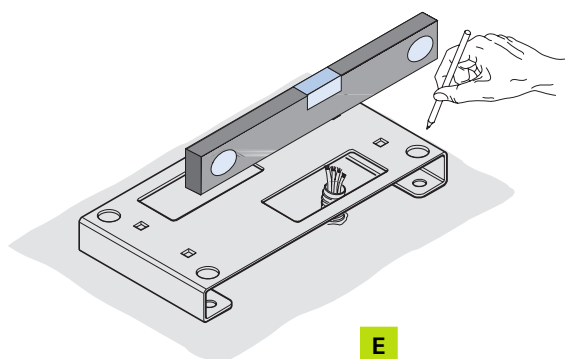



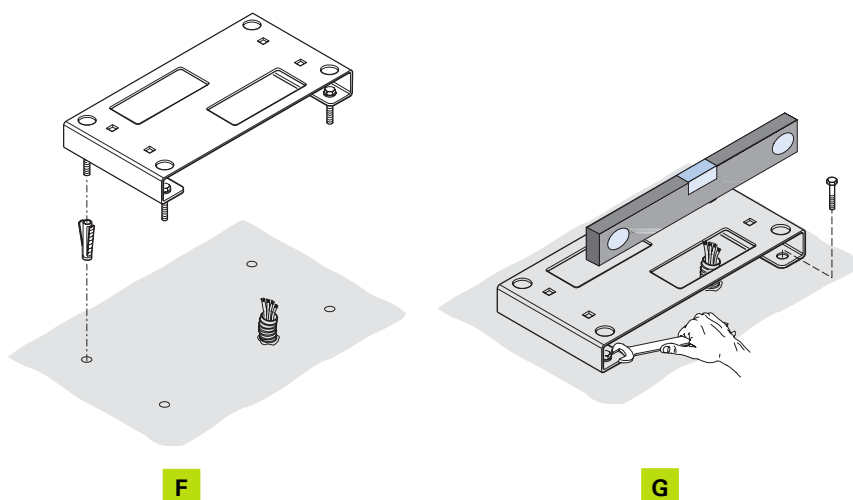

Fixer la plaque avec des vis M8x50 spécifiques et des tasseaux correspondants en métal M8x60 (pas fournis); dans l'axe des trous, d'après la fig. F et G.

Fixer la plaque parfaitement horizontale de manière à garantir l'engrènement correct entre le pignon et la crémaillère.

Disposition des câbles électriques pour la connexion avec les accessoires et l'alimentation électrique.

Pour réaliser facilement les connexions électriques sur l'armoire électronique, faire en sorte que les câbles électriques dépassent d'environ 30 cm du trou sur la plaque de fondation.

### 3.3.2 IMPLANTATION MOTOREDUCTEUR

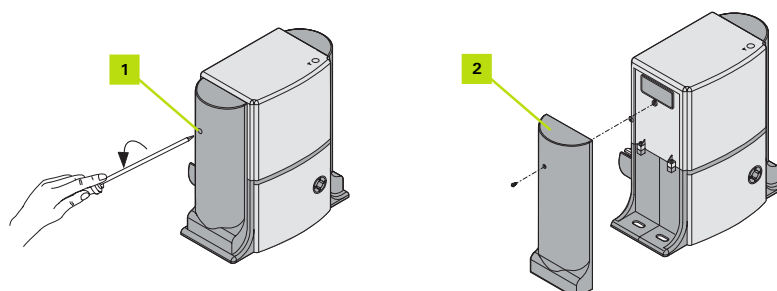

Dévisser les vis (1) et enlever les carters latéraux (2).

Positionner l'opérateur sur la plaque en utilisant les vis M8 fournies, d'après la fig. A.

Visser les quatre vis mais ne pas les bloquer, d'après la fig. B. Procéder à leur blocage après avoir fixé les crémaillères.

**Perfectionner le positionnement illustré dans la fig. A lors du montage des crémaillères.**

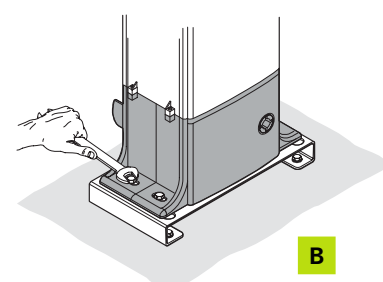
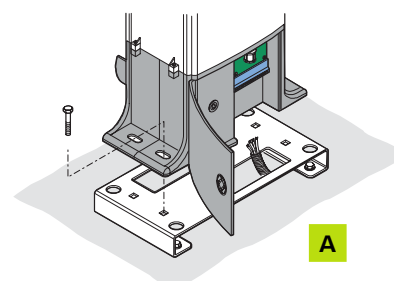
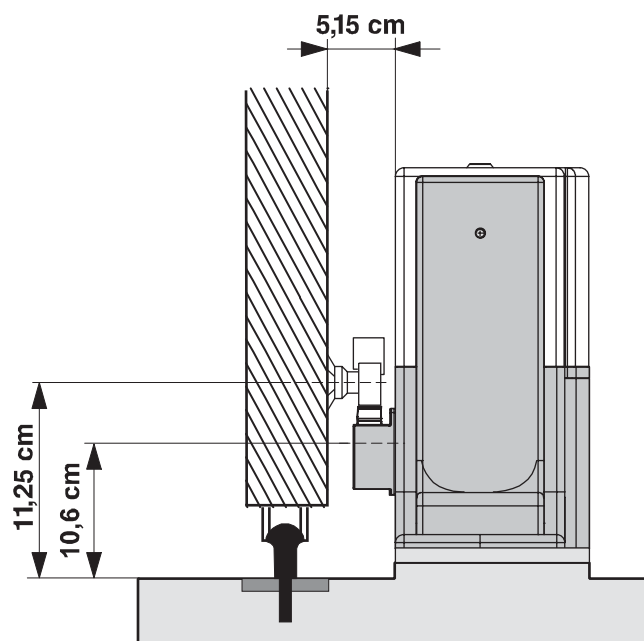

### 3.3.3 DÉVERROUILLAGE DU MOTORÉDUCTEUR

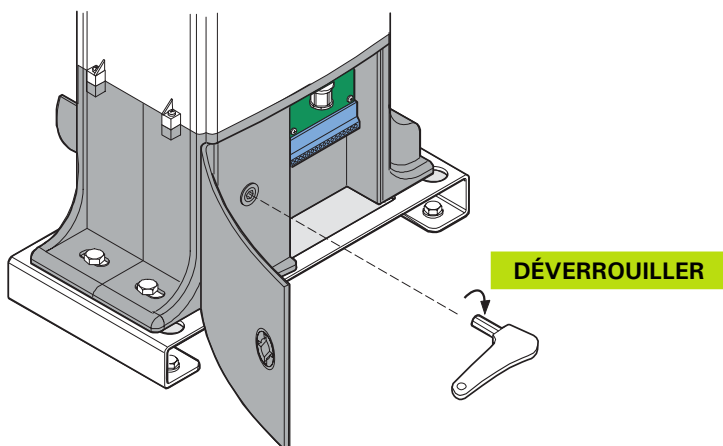

Avant de procéder au montage de la crémaillère, déverrouiller l'opérateur comme suit:  
Ouvrir le capot de protection en utilisant un tournevis.  
Extraire la clé fournie logée à l'intérieur du capot; l'introduire dans le système de déverrouillage et la tourner en sens horaire jusqu'à la butée mécanique.

### 3.3.4 MONTAGE DE LA CRÉMAILLÈRE

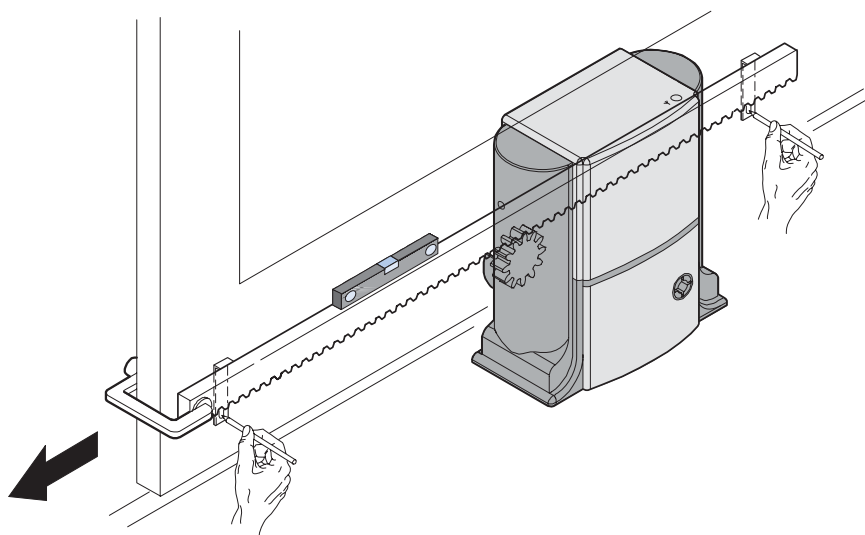

Amener manuellement le portail en position d'ouverture.  
Poser sur le pignon le premier élément de la crémaillère.  
Fixer l'élément de la crémaillère au vantail avec un étau, en vérifiant son horizontalité avec un niveau à bulle.  
Fermer le portail manuellement (en vérifiant qu'il coulisse librement) jusqu'au pignon à proximité de la patte de fixation postérieure.  
Tracer les positions des trous à réaliser avec une perceuse munie d'un foret à métaux.  
Fixer ce premier élément avec des vis M6 (la longueur dépend de l'épaisseur et de la nature du portail).

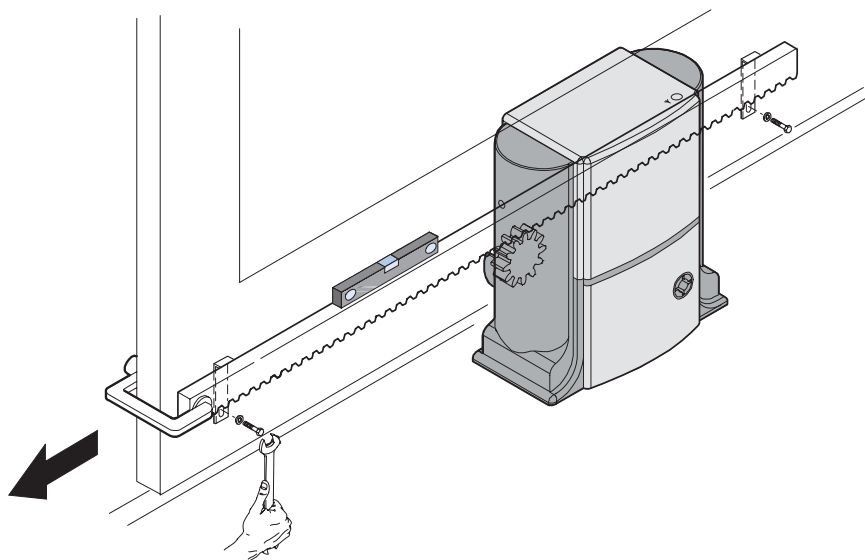

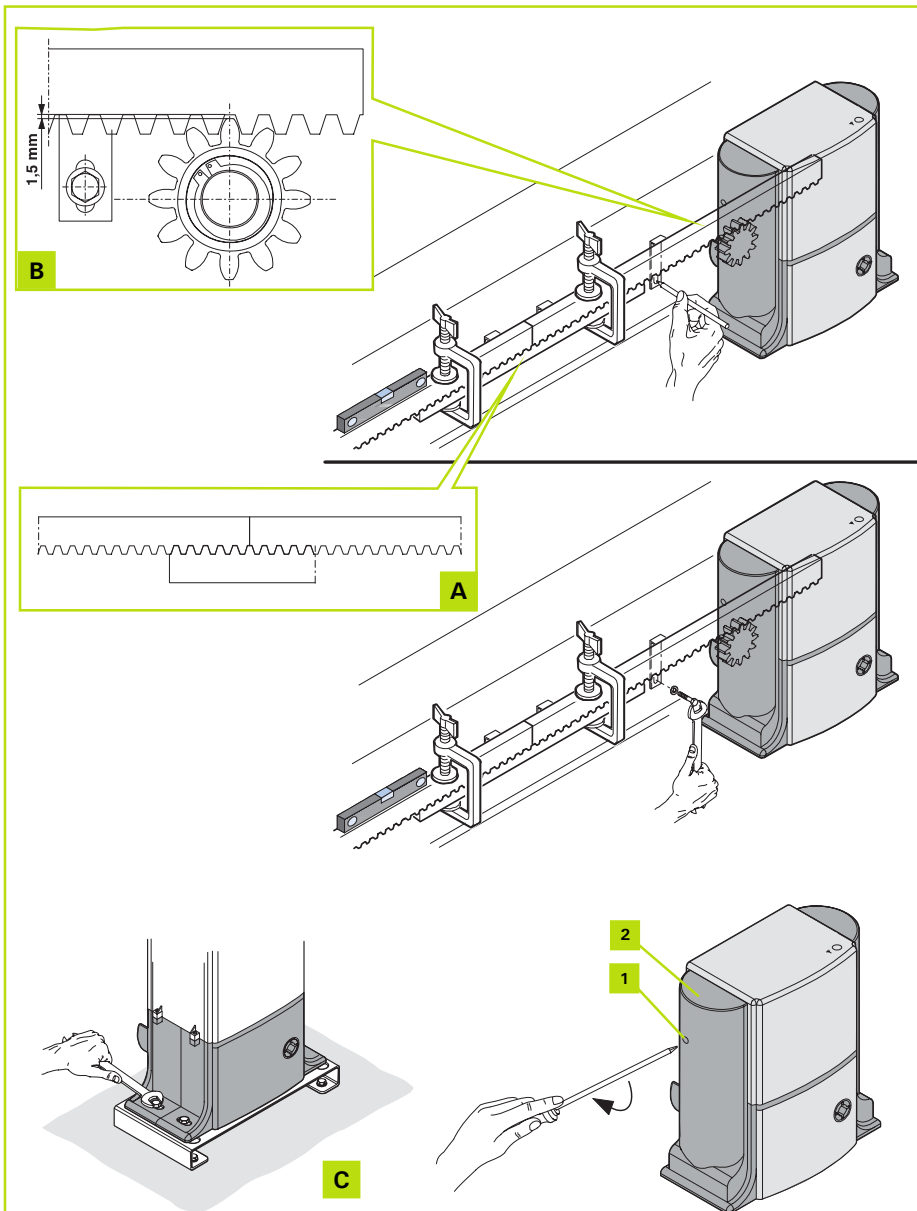

Placer le second élément de la crémaillère à côté du précédent en utilisant un morceau de crémaillère, pour mettre en phase la denture des deux éléments, d'après la fig. A.  
Actionner manuellement le portail et effectuer les opérations de fixation comme pour la première pièce, en complétant le portail.

Au terme de l'installation de la crémaillère, régler la distance entre les dents du pignon et la gorge de la crémaillère en vérifiant que la distance est de 1,5 mm (Fig. B) durant toute la course, en utilisant les rainures de la crémaillère.

Vérifier manuellement que le portail atteint régulièrement les butées pour l'arrêt mécanique de fin de course et qu'il n'y a pas de frottements durant la course.

**Ne pas utiliser de graisse ni d'autres produits lubrifiants entre le pignon et la crémaillère.**

Visser les quatre vis d'après la fig. C.  
Monter les carters latéraux (2) et les fixer au moyen des vis (1) fournies.

**3.3.5 BLOCAGE DE L'OPÉRATEUR**

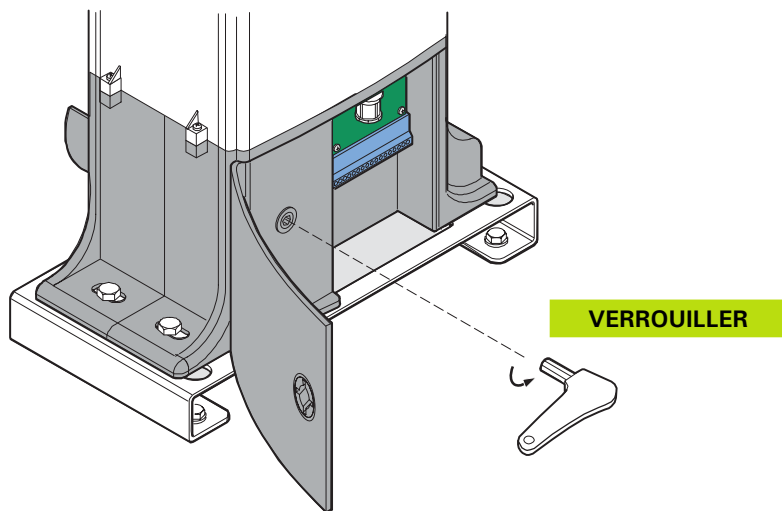

Tourner la clé de déverrouillage en sens inverse horaire.  
Extraire la clé de déverrouillage et la replacer dans son logement; fermer le capot de protection.  
Actionner le portail jusqu'à l'engrènement du déverrouillage.

### 3.3.6 POSITIONNEMENT DES AIMANTS DE FIN DE COURSE

**N'effectuer l'opération décrite ci-après qu'après avoir complètement câblé et donc alimenté le système.**

Le motoréducteur est doté d'un capteur qui, en relevant le passage de deux aimants fixés sur la partie supérieure de la crémaillère, commande le ralentissement et l'arrêt du mouvement du portail.

Pour positionner correctement les aimants fournis, procéder comme suit:

Assembler les 2 butées magnétiques d'après la fig. A.

Positionner les aimants sur la crémaillère d'après la fig. B et C.

Vérifier que la distance entre l'aimant et le corps du motoréducteur est de 5mm max. (Fig. D) ; dans le cas contraire, agir sur les quatre vis (1) d'après la fig. E.

Déverrouiller le motoréducteur d'après le paragraphe 3.3.3

#### AIMANT DE FIN DE COURSE D'OUVERTURE

Amener manuellement le portail en position d'ouverture, en laissant 2 cm à partir de l'arrêt mécanique de fin de course.

Faire coulisser l'aimant sur la crémaillère (Fig. B) jusqu'à l'extinction de la LED 1 sur la platine électronique (d'après le paragraphe 5.7).

Serrer les vis de fixation de l'aimant.

#### AIMANT DE FIN DE COURSE DE FERMETURE

Amener manuellement le portail en position de fermeture, en laissant 2 cm à partir de l'arrêt mécanique.

Faire coulisser l'aimant sur la crémaillère (Fig. C) jusqu'à l'extinction de la LED 1 sur la platine électronique (d'après le paragraphe 5.7).

Serrer les vis de fixation de l'aimant.

Bloquer le motoréducteur d'après le paragraphe 3.3.5

Après la programmation du temps de ralentissement et/ou de freinage, il pourrait être nécessaire de corriger légèrement la position des aimants, au cas où les points d'arrêt ne seraient pas ceux que l'on souhaite.

Si l'on effectue cette opération, il est absolument nécessaire de vérifier que le portail ne s'arrête jamais à moins de 2 cm des fins de course mécaniques; agir éventuellement sur le temps de ralentissement et/ou en réglant légèrement la position de l'aimant même.

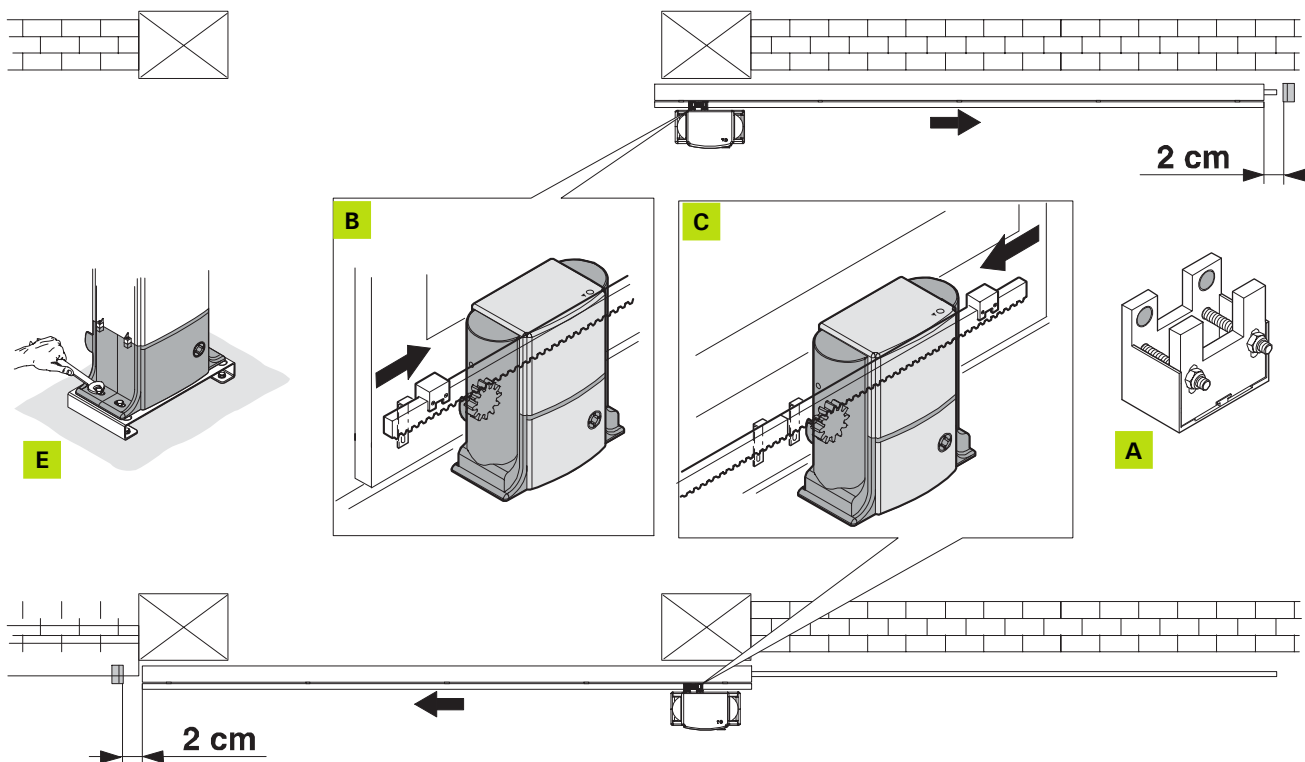
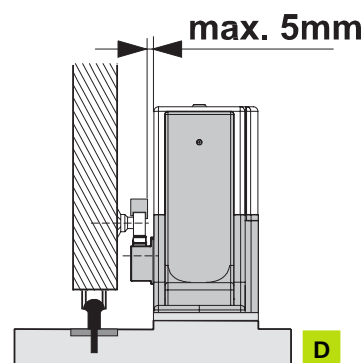

## 4 INSTALLATION DES ACCESSOIRES

### 4.1 INSTALLATION DU DISPOSITIF LUMINEUX DE SIGNALISATION

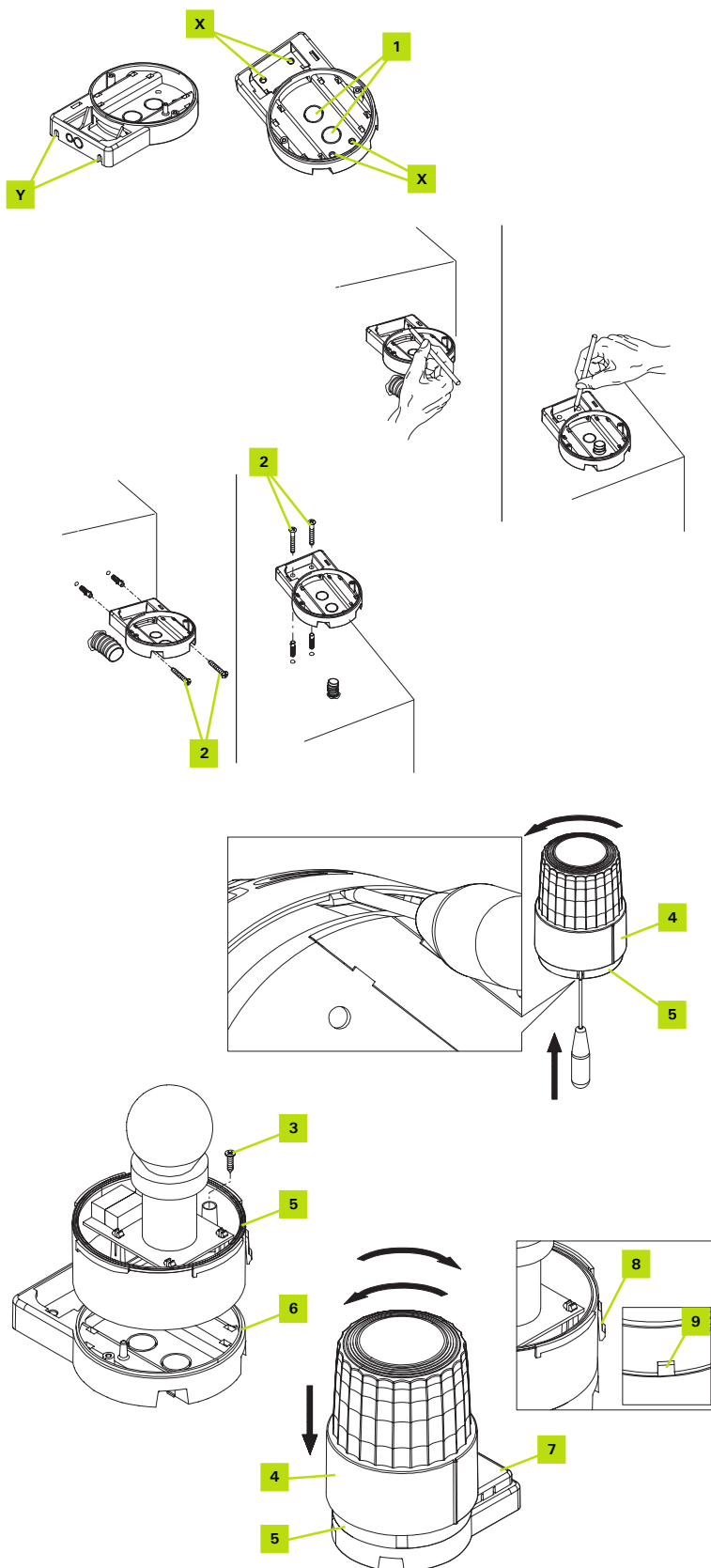

- A Choisir la position du dispositif lumineux de signalisation à proximité du portail et de manière à ce qu'il soit facilement visible; on peut le fixer sur une surface horizontale (en utilisant les trous de fixation (X)) ainsi que sur une surface verticale (en réalisant deux trous aux endroits (Y) avec une perceuse).
- B Avec un tournevis, défoncer le trou (1) de passage des câbles sur le fond de la lampe clignotante.
- C Tracer les points à percer en se servant du support comme référence et en veillant à ce que le trou sur le fond corresponde à la sortie des câbles.
- D Réaliser les trous aux endroits fixés avec un foret à béton de 5 mm et y introduire les chevilles de 5 mm.
- E Fixer le support avec les vis spécifiques (2).
- F Démontez la calotte (4) de sa base (5) avec un tournevis d'après la figure et tournez simultanément la calotte (4) en sens horaire.
- G Fixer la base de la calotte (5) au support de la lampe clignotante (6) avec les deux vis fournies (3).
- H Positionner le support de l'antenne (7).
- I Positionner la calotte (4) sur sa base (5) et la tourner légèrement en sens inverse horaire jusqu'à ce qu'elle pénètre dans son logement. Ensuite, la tourner en sens horaire jusqu'au blocage complet.  
N.B.: sur la base de la calotte se trouve une languette de blocage (8) qu'il faut accoupler à l'encastrement (9) de la calotte (4).
- L Pour la connexion électrique, consulter le paragraphe 5.4.

## 4.2 INSTALLATION DES PHOTOCELLES

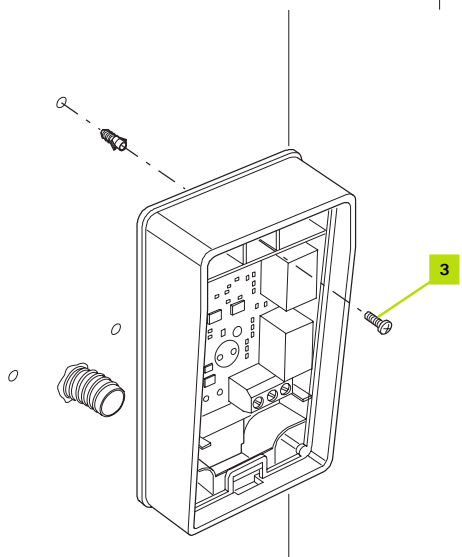
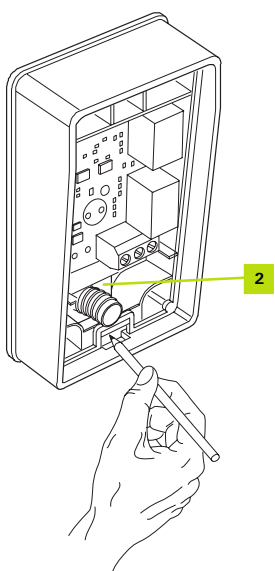
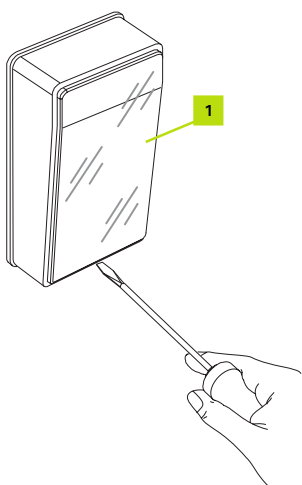

A Choisir la position des deux éléments qui composent la photocellule (TX et RX) en respectant les prescriptions suivantes:

- Les placer à une hauteur de 40-60 cm au-dessus du sol, sur les côtés de la zone à protéger, du côté extérieur (vers la rue) et le plus près possible du bord du portail, c'est-à-dire non au-delà de 15 cm.
- Diriger l'émetteur TX sur le récepteur RX avec une tolérance maximale de 5°.
- Aux deux endroits prévus doit se trouver une gaine de passage des câbles.

B Démontez la vitre frontale (1) en la soulevant avec un tournevis plat introduit dans la rainure présente dans la partie inférieure.

C Positionner la photocellule sur le point d'arrivée de la gaine de passage des câbles, en veillant à ce que le trou sur le fond (2) corresponde à la sortie des câbles du mur; tracer les points de perçage en se servant du fond comme référence.

D Percer le mur avec une perceuse à percussion et un foret de 5mm et y introduire les chevilles de 5 mm.

E Fixer la photocellule avec les vis (3).

F Pour la connexion électrique, consulter le paragraphe 5.4.

G Remettre la vitre en place (1) et la fermer par une légère pression.

H Répéter les opérations décrites ci-dessus pour la photocellule se trouvant du côté opposé.

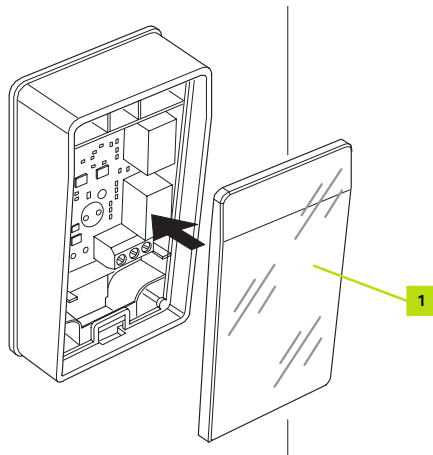

### 4.3 INSTALLATION DU SÉLECTEUR À CLÉ

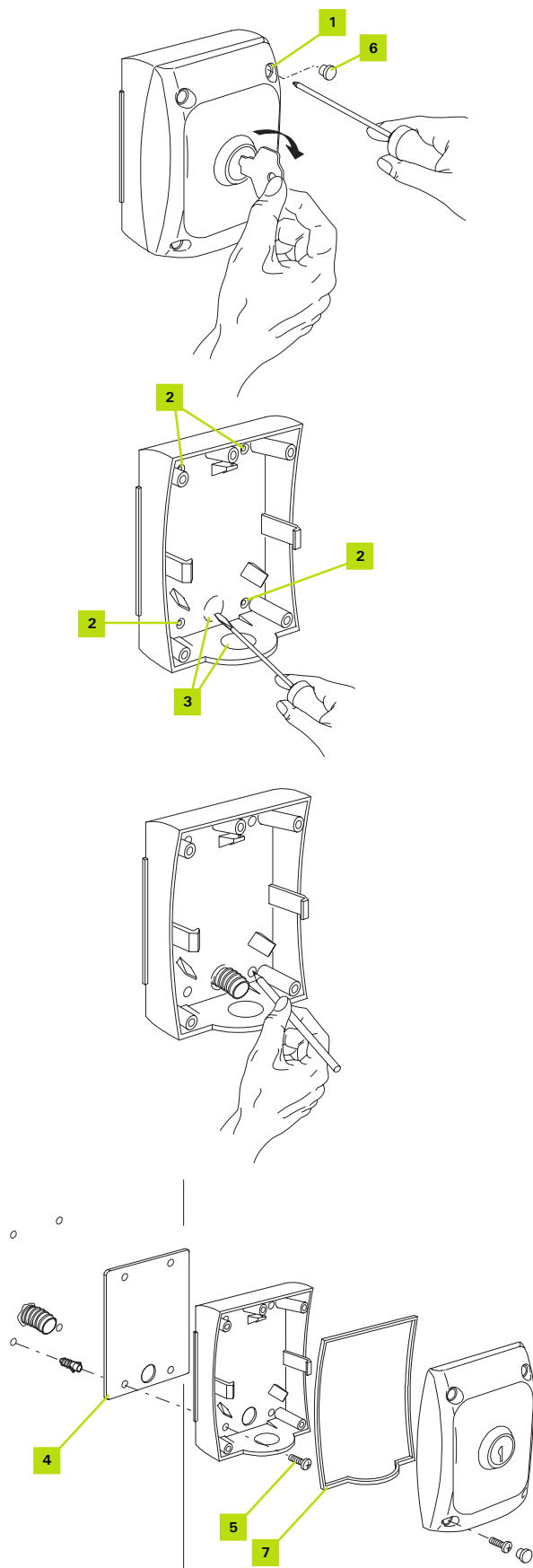

- A Choisir la position du sélecteur afin qu'il se trouve à l'extérieur, à côté du portail, à une hauteur d'environ 80 cm, afin qu'il puisse également être utilisé par des personnes d'une taille différente.
- B Pour séparer le boîtier du couvercle, enlever les bouchons (6), dévisser les vis (1) et tirer légèrement, en tournant la clé en sens horaire.
- C Défoncer les trous de fixation (2) et le trou de passage des câbles (3) sur le fond du boîtier avec un tournevis.
- D Tracer les points de perçage en se servant du boîtier comme référence et en veillant à ce que le trou du fond corresponde à la sortie des câbles.
- E Percer le mur avec une perceuse à percussion et un foret de 5mm et y introduire les chevilles de 5 mm.
- F Positionner l'entretoise (4) entre le mur et le boîtier et le fixer avec les vis (5).
- G Pour la connexion électrique, consulter le paragraphe 5.4.
- H Vérifier la présence du joint (7) entre le couvercle et le boîtier.
- I Pour placer le couvercle sur le boîtier, tourner la clé en sens horaire et après l'avoir installé, ramener la clé au centre.
- I Serrer les vis (1) et remonter les bouchons (6).

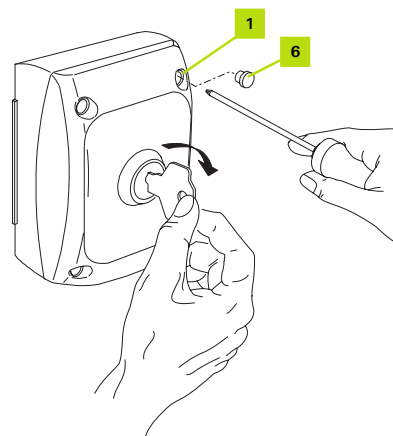

## 5 CABLAGE ELECTRIQUE

### 5.1 SCHEMA D'IMPLANTATION

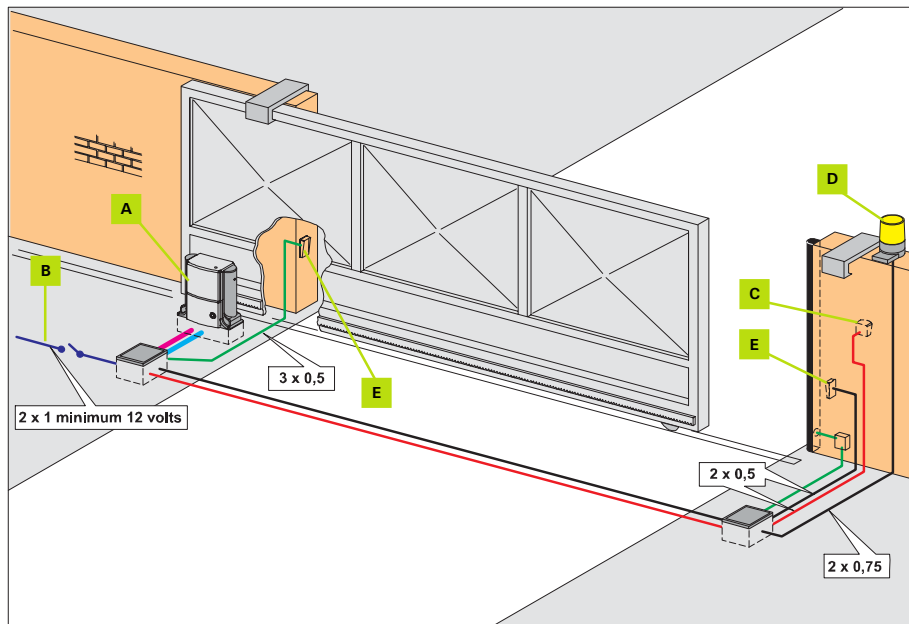

- A) Motoreducteur contenant une platine électronique
- B) 2x1,5 mm<sup>2</sup> 12 V.
- C) Sélecteur à clé
- D) Clignotant
- E) Cellules infrarouge

**Notes:**

1) Pour la pose des câbles électriques, utiliser des gaines rigides et/ou flexibles adéquats.

### 5.2 DESCRIPTION DE L'ARMOIRE ÉLECTRONIQUE

#### 5.2.1 CARACTERISTIQUES TECHNIQUES

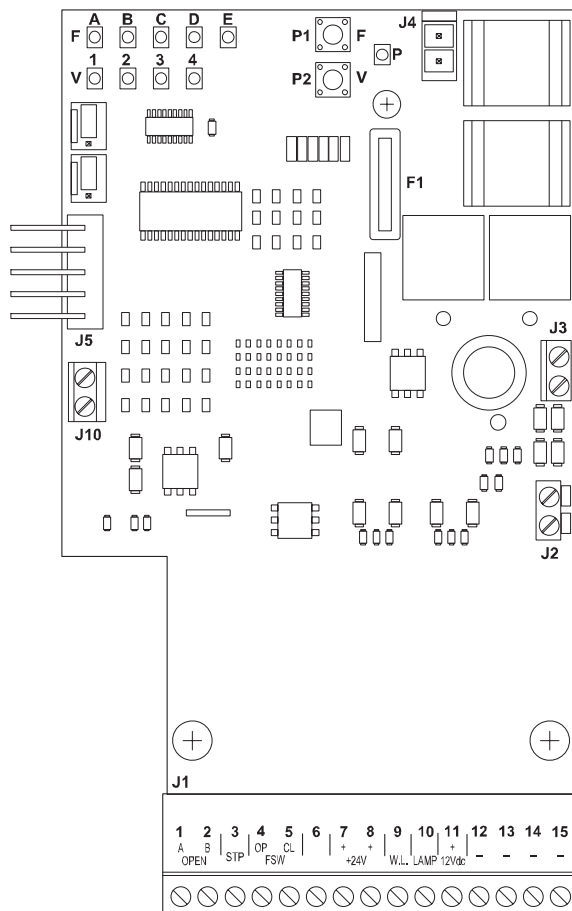

**PLATINE ÉLECTRONIQUE**

Alimentazione:	12 Vac
Batteria:	12 Vdc 7 Ah
Corrente max motore:	15 A
Temperatura d'esercizio:	-20 / +55°C
Fusibile di protezione:	N°1-20 A
Carico max accessori a 24Vdc:	150 mA
Funzione antischiacciamento:	Encoder/controllo corrente
Tempo di apertura/chiusura:	In autoapprendimento
Tempo di pausa:	Programmabile 5,10,20,30 sec.
Ampiezza dell'apertura parziale:	90,120,150,180 cm
Velocità:	Selezionabile su 4 livelli.
Regolazione forza statica:	Selezionabile su 4 livelli.
Rallentamento:	Elettronico

**Funzioni programmabili :**

Logica di funzionamento - Tempo pausa - Ampiezza dell'apertura parziale - Forza di antischiacciamento - Velocità del motoriduttore.



**5.2.2 PRÉSENTATION DES UNITÉS**

- F1: Fusible batterie et moteur: 20 A
- J1: Bornier accessoires
- J2: Bornier sortie 12 vac Transformateur
- J3: Bornier branchement moteur
- J4: Connecteur batterie 12 volts
- J5: Connecteur 5 broches récepteur Radio
- J6: Bornier moteur et clignotant
- J10: Bornier capteur magnétique
- LED: LED de programmation.
- P: LED de présence de tension et de diagnostic
- P1: Poussoir sélection programmes
- P2: Poussoir changement valeurs

**POSITION DES PONTETS  
À NE PAS MODIFIER**

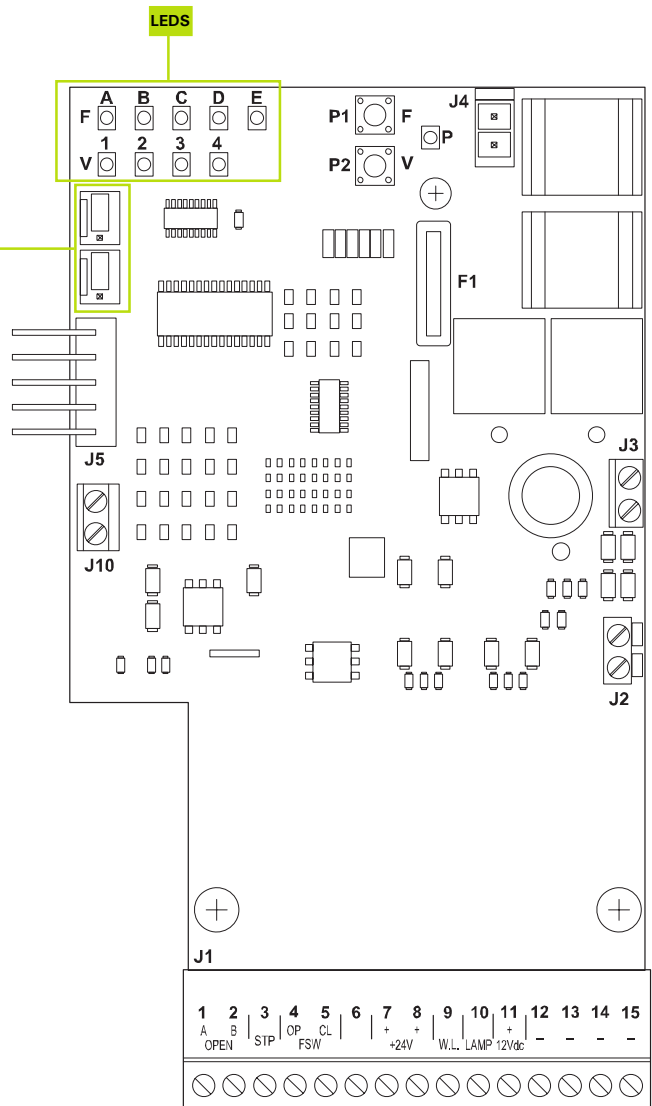

**DESCRIPTION BORNERS J1**

- 1/OPEN A: Entrée commande ouverture totale
- 2/OPEN B: Entrée commande ouverture partielle
- 3/STP: Entrée fonction stop
- 4/FSW OP: Entrée cellule sécurité à l'ouverture
- 5/FSW CL: Entrée cellule sécurité à la fermeture
- 6/: Non utilisé
- 7/+ : Sortie + 24V accessoires
- 8/+ : Sortie + 24V accessoires
- 9/WL: Sortie voyant état portail 12V 0,5W
- 10/LAMP: Sortie clignotant 12V 21W
- 11/+ 12Vdc: Sortie + 12V commun à 9 et 10
- 12/-: Sortie - 24V commun
- 12/-: Sortie - 24V commun
- 12/-: Sortie - 24V
- 12/-: Sortie - 24V

**5.2.3 BRANCHEMENT DE L'ALIMENTATION**

1er cas: transfo mis dans le tableau électrique de la maison protégé par un fusible de 10 A .  
Utiliser un câble de 2 x 1mm<sup>2</sup> (100m maximum).  
Amener le 2x1 jusqu'au bloc moteur et le brancher sur le bornier J2.

2ème cas: avec le panneau solaire (en option) brancher le capteur solaire sur le bornier J2.

### 5.3 BRANCHEMENT BATTERIE ET SECTEUR

Réaliser les câblages comme suit.

A) Secteur 230 VAC 50 Hz

**Mettre le transformateur dans un coffret électrique dans la maison ou le garage.**

**Le secteur doit être protégé par un fusible 10 Ampères.**

B) Tirer de la maison vers le portail 2 fils de 1 mm<sup>2</sup> minimum et les brancher sur le bornier J2 de la platine.

C) NOIR

D) ROUGE

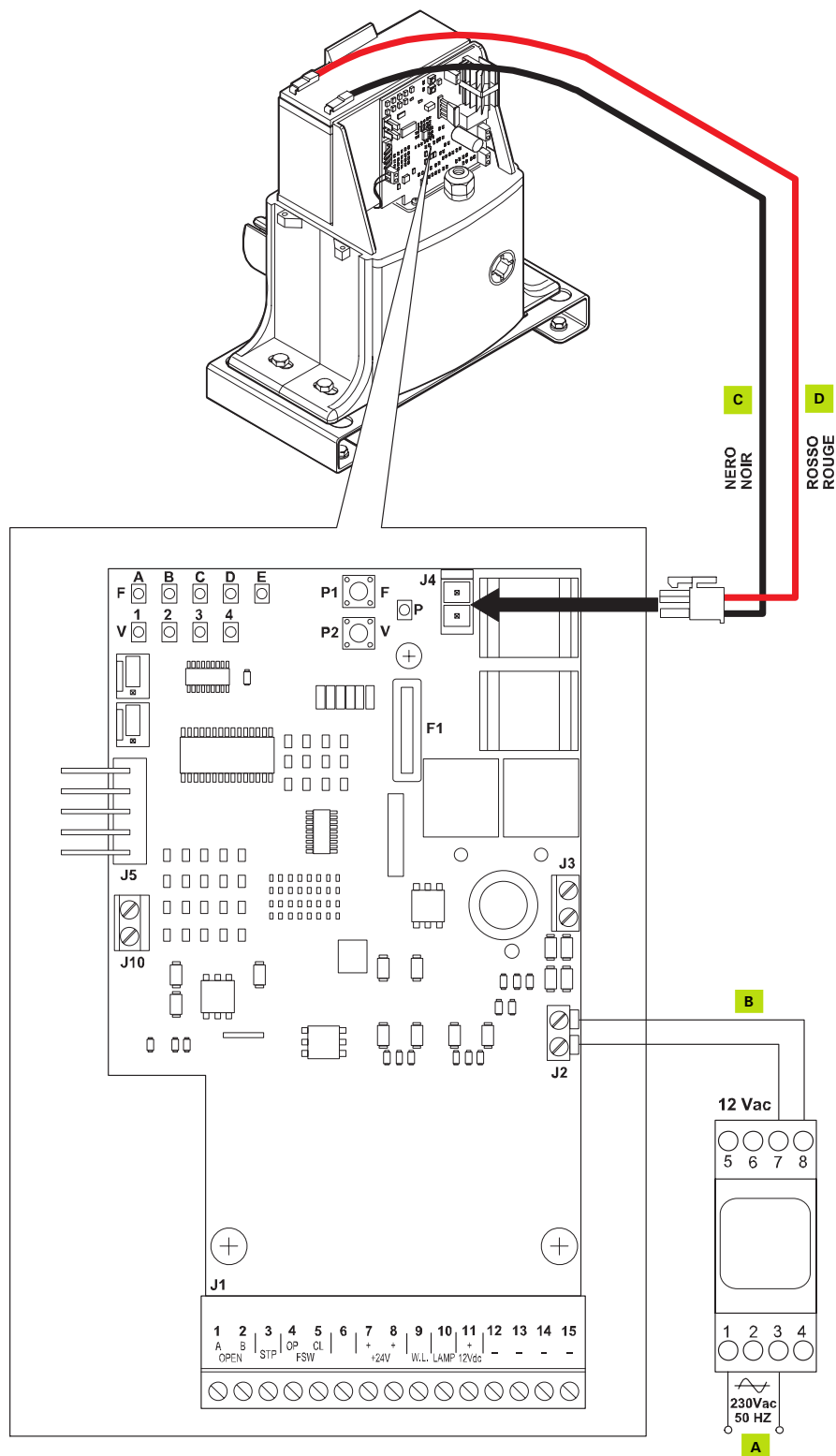

### 5.4 BRANCHEMENT MOTEUR

Connecter le moteur d'après la figure suivante selon la direction de fermeture du portail.

- A) BLEU
- B) MARRON

LE PORTAIL FERME  
VERS LA DROITE

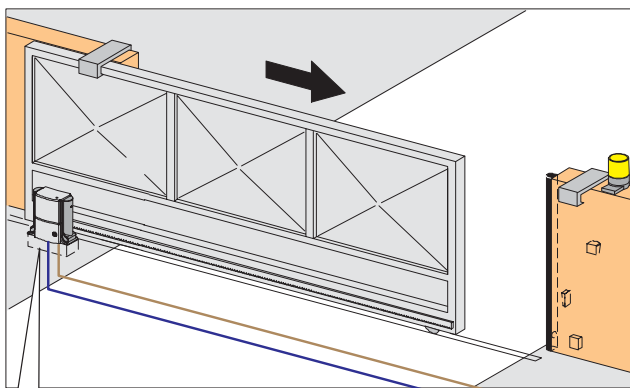

LE PORTAIL FERME  
VERS LA GAUCHE

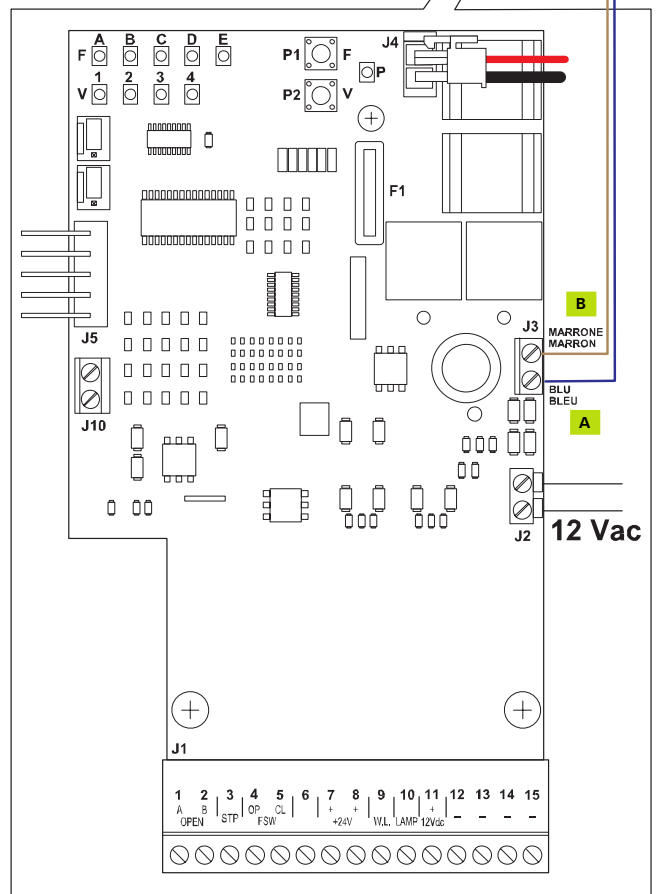
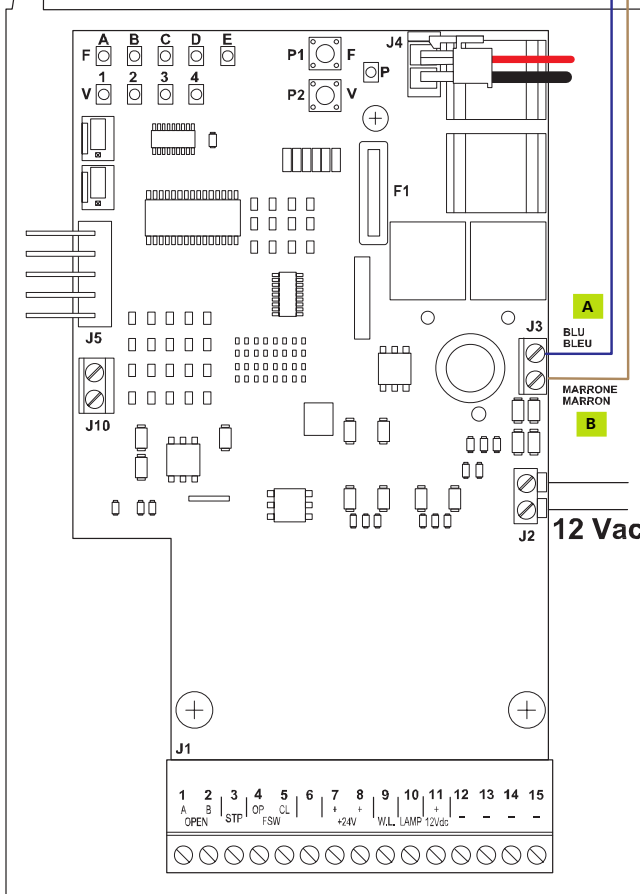
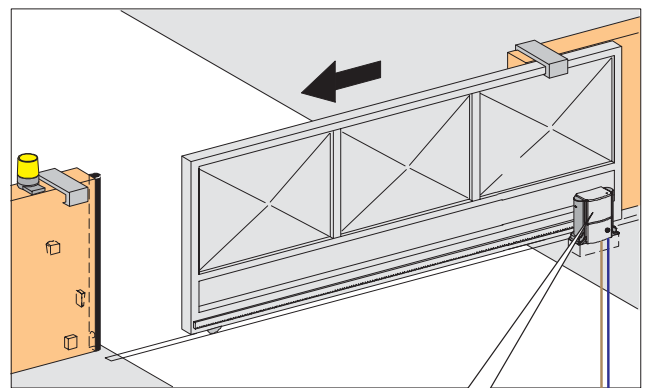

### 5.4.1 3 PONTS A FAIRE IMPERATIVEMENT

#### BORNIER J1 BRANCHEMENT SANS CELLULE

Ces 3 ponts sont impératifs, sinon la motorisation ne démarrera pas.

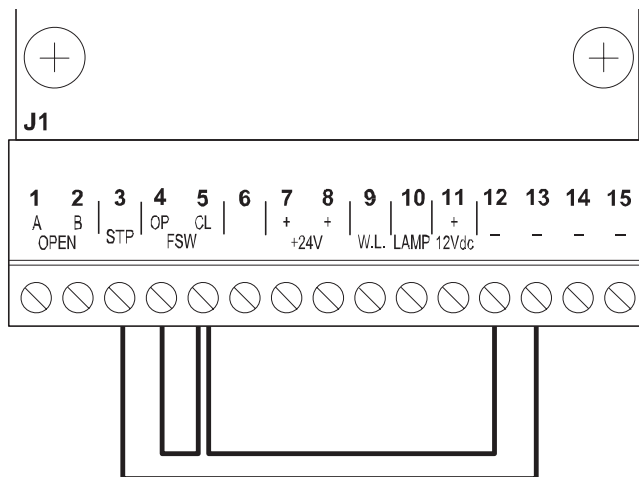

### 5.5 CÂBLAGE DES ACCESSOIRES

#### 5.5.1 SELECTEUR A CLE

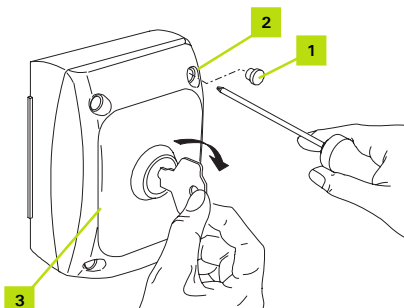

- A) Démontez les bouchons (1) et dévissez les vis (2).
- B) Tourner la clé en sens horaire. Enlever le couvercle (3).

#### BRANCHEMENT POUR L'OUVERTURE TOTALE DE PORTAIL SUR LE BORNIER J1

Utiliser du câble de 0,75 mm<sup>2</sup> ou du câble téléphone  
Étancheiser les entrées de cables avec du joint silicone.

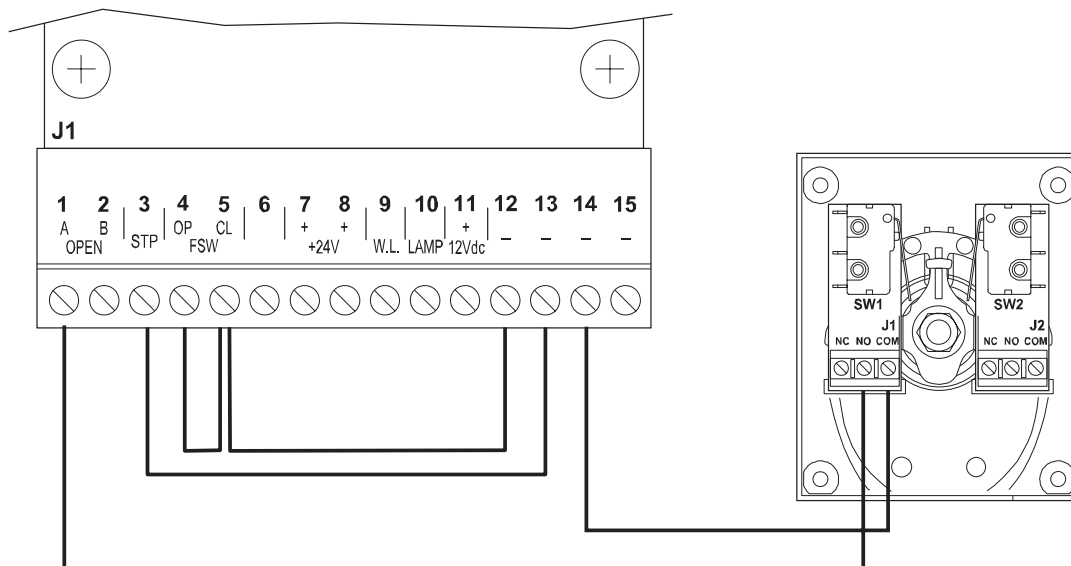

**BRANCHEMENT POUR L'OUVERTURE PARTIELLE DE PORTAIL SUR LE BORNIER J1**

Utiliser du câble de 0,75 mm<sup>2</sup> ou du câble téléphone  
Etancheiser les entrees de cables avec du joint silicone.

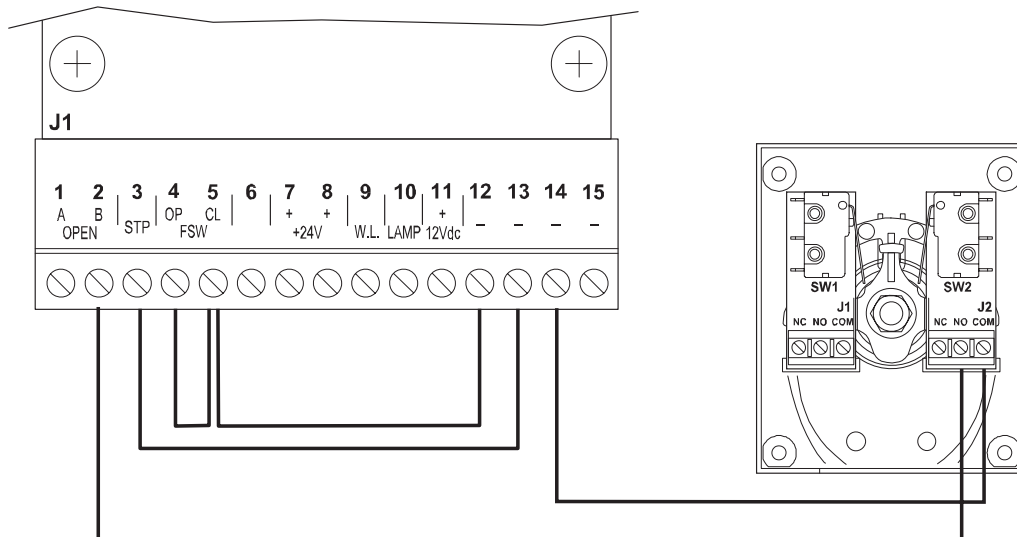

**5.5.2 DISPOSITIF LUMINEUX DE SIGNALISATION 12V**

- A) Démontez la calotte (1) de sa base (2) avec un tournevis d'après la figure et tournez simultanément la calotte (1) en sens inverse horaire.
- B) Libérez un trou pré-cassé (3) sur la base de la calotte (2) ainsi que les trous du passe-câble (4).  
Le passe-câble est disposé pour le passage des fils uniquement, il est impossible d'y faire passer tout le câble.
- C) Positionner le passe-câble dans le trou libéré.
- D) Connecter le câble (de 0,75 mm<sup>2</sup>) aux bornes de la carte de la lampe d'après la Figure.  
Il n'est pas nécessaire de respecter la polarité sur la borne.

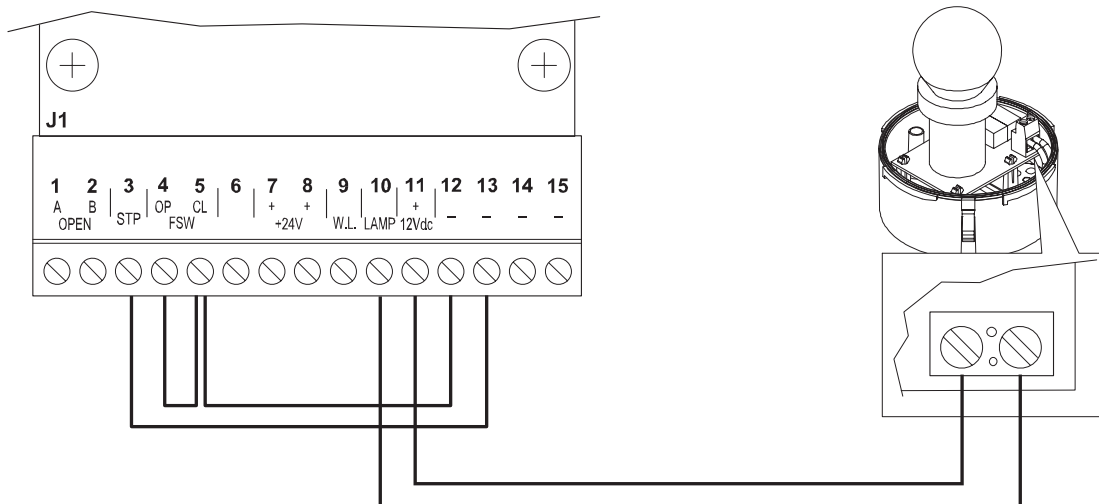
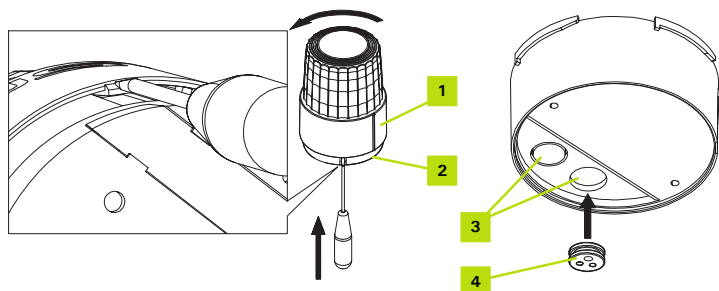

### 5.5.3 PHOTOCELLES

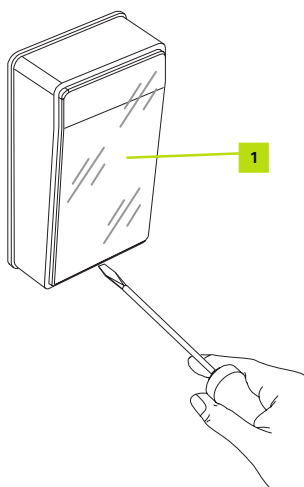

- A) Démontez la vitre frontale (1) en la soulevant avec un tournevis plat introduit dans la rainure présente dans la partie inférieure.
- B) Connecter les câbles électriques dans les bornes spécifiques d'après la Figure.

#### CONNEXION DE UNE PAIRE DE PHOTOCELLES

Utiliser du câble de 0,75 mm<sup>2</sup> ou du câble téléphone  
Etancheiser les entrees de cables avec du joint silicone.  
**ACTIF EN FERMETURE**

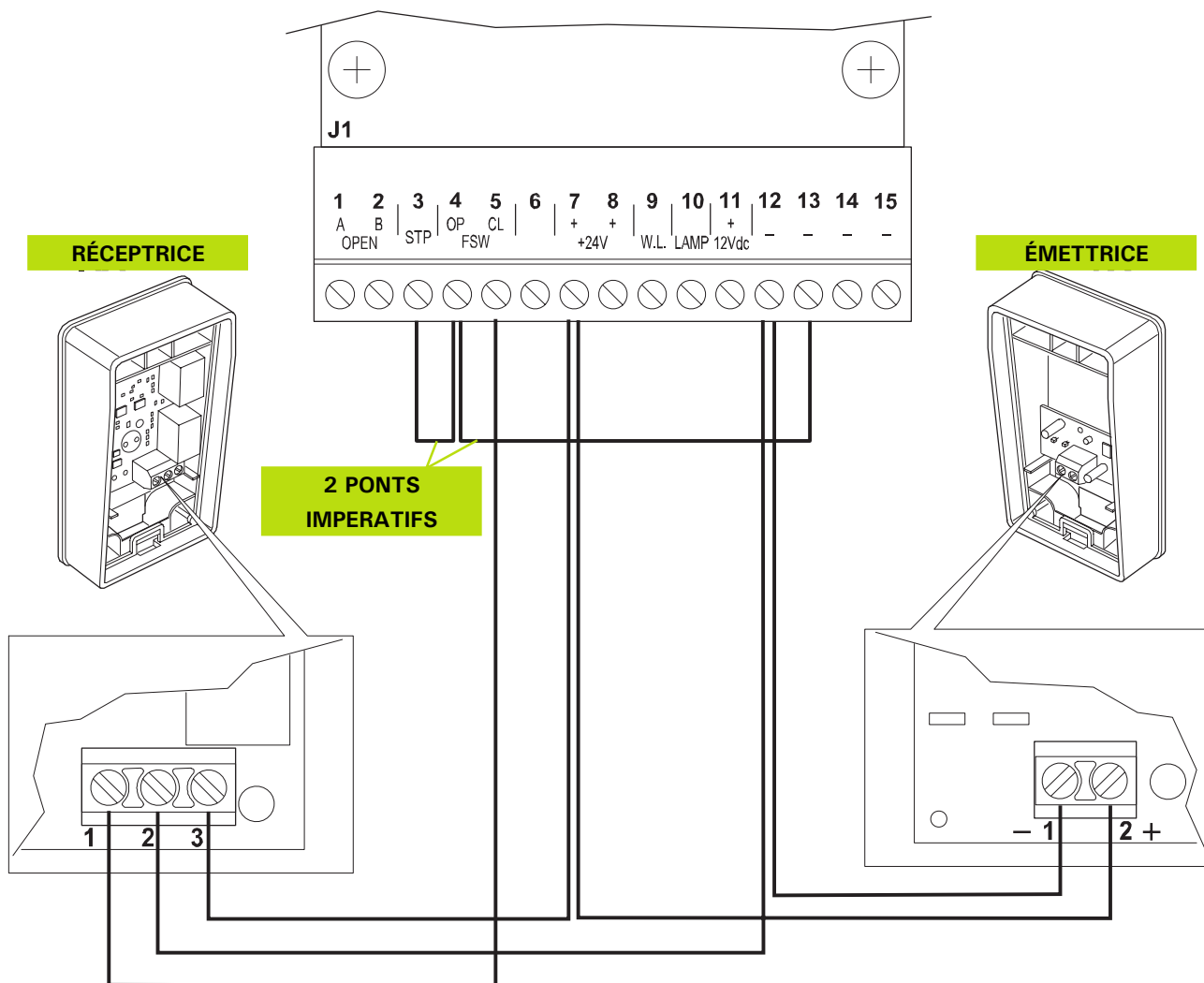

**CONNEXION DE DEUX PAIRES DE PHOTOCELULES (EN OPTION)**

Utiliser du câble de 0,75 mm<sup>2</sup> ou du câble téléphone  
Etancheiser les entrees de cables avec du joint silicone.  
**ACTIF EN OUVERTURE**

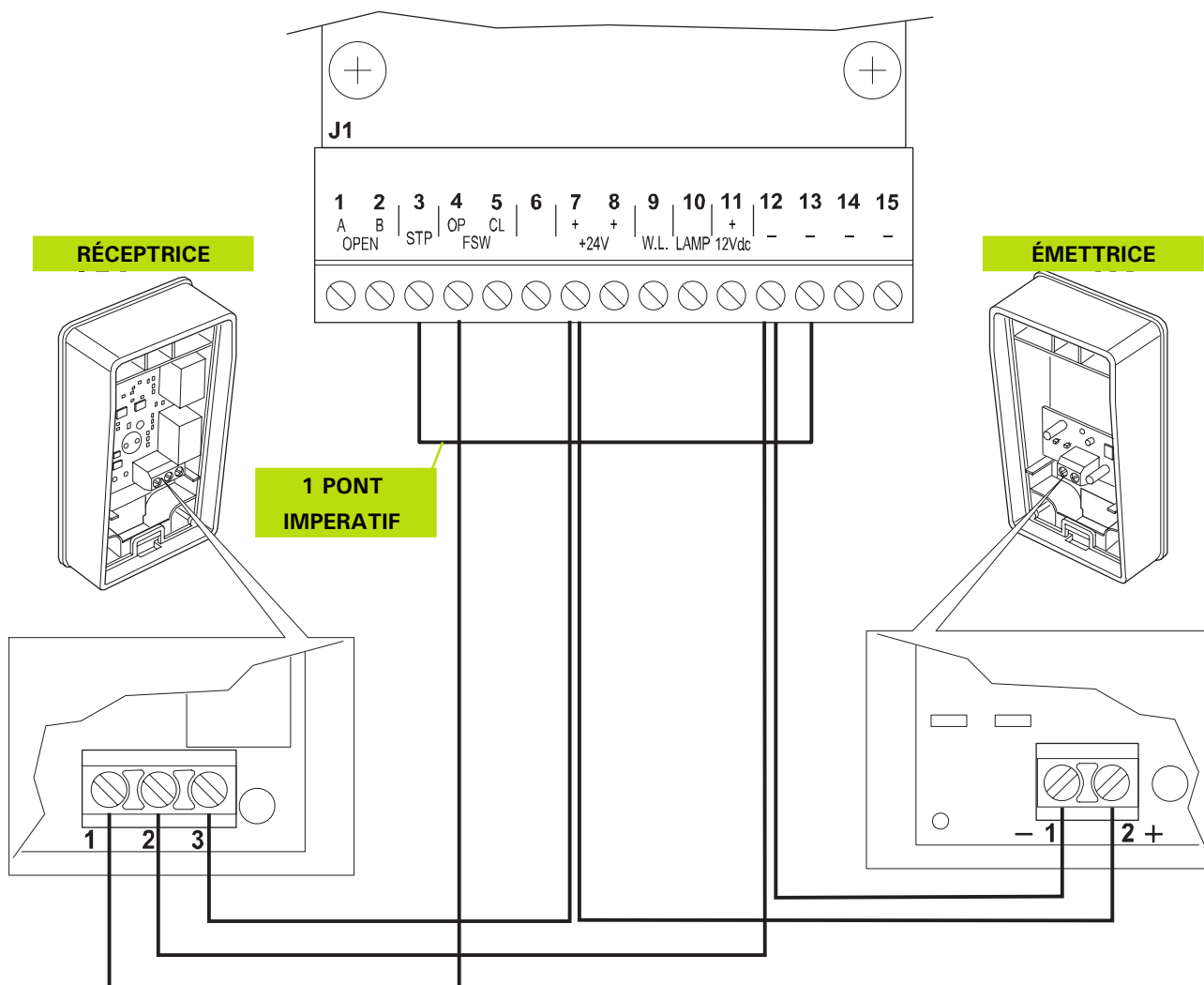

### 5.5.4 BRANCHEMENT ANTENNE EXTERIEURE 433MHZ (EN OPTION)

#### BRANCHEMENT DU CABLE COAXIAL DE L'ANTENNE EXTERIEURE

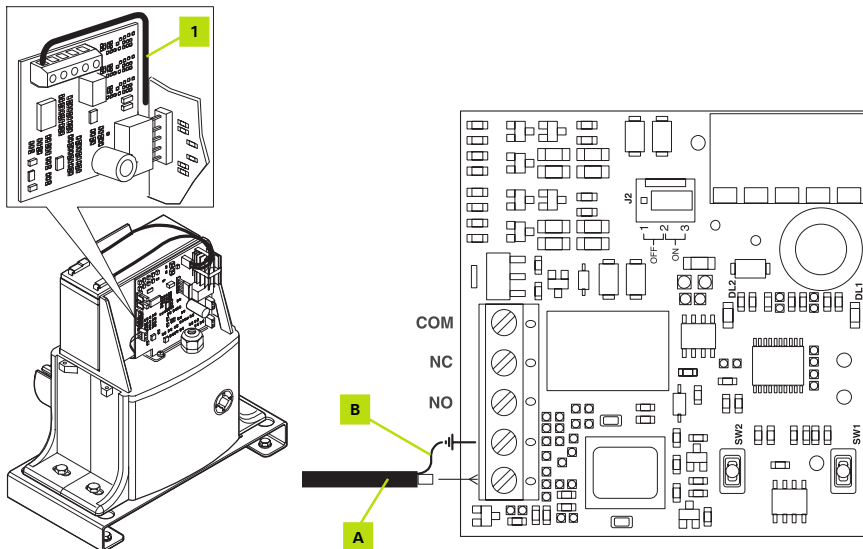

Démonter l'antenne fournie (1) et réaliser les connexions suivantes:  
 A) Débrancher coaxial de l'antenne  
 B) TRESSE de MASSE

### 5.5.5 BRANCHEMENT PORTIER OU VIDEO (EN OPTION)

#### BORNIER J1

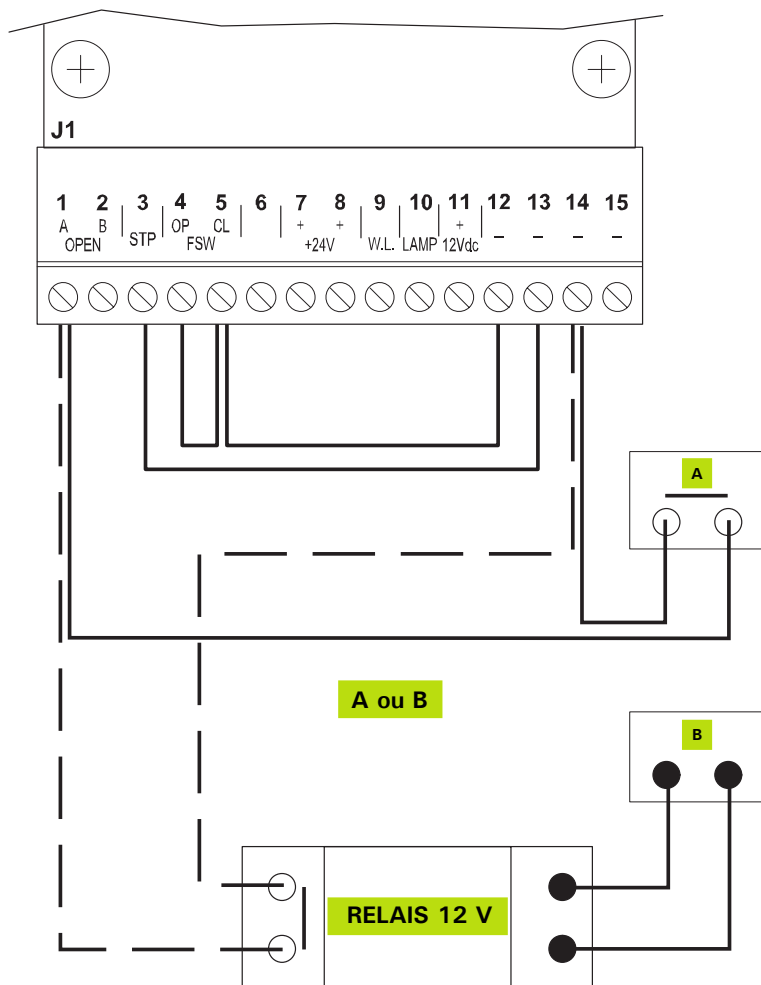

A) Portier avec sortie  
 A contact sec (sans tension )  
 OU  
 B) Portier avec sortie délivrant  
 une tension de 12 V



### 5.6 MISE EN SERVICE ALIMENTATION

Après avoir réalisé tous les câblages décrits précédemment alimenter l'installation pour pouvoir effectuer le diagnostic, le positionnement des aimants de fin de course, le contrôle de l'état des entrées et la programmation.

Mettre sous tension secteur, et vérifier le raccordement du connecteur de la batterie sur le connecteur femelle J4 de la platine électronique (fig. A).

Après avoir branché la batterie, vous pouvez utiliser l'automatisme pour faire les réglages.

**Pour une utilisation optimum, il est conseillé de laisser la batterie se charger pendant 12 heures.**

La motorisation est prête à fonctionner.

Dévisser les vis (1) et enlever les carters latéraux (2).

Dévisser les quatre vis (3) et enlever le carter supérieur (4).

Vérifier que le VOYANT DE CONTROLE s'allume fixe sur la platine électronique.

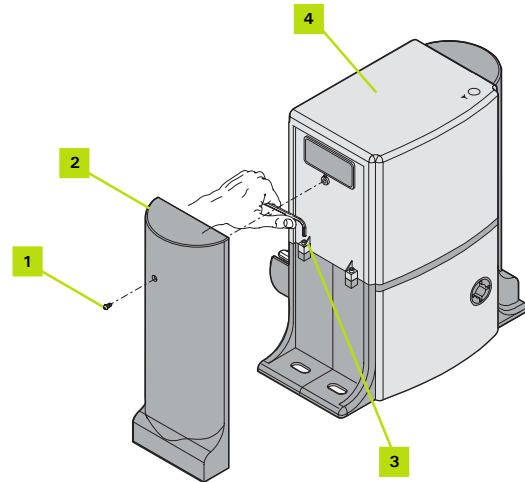

**VOYANT DE  
CONTROLE**

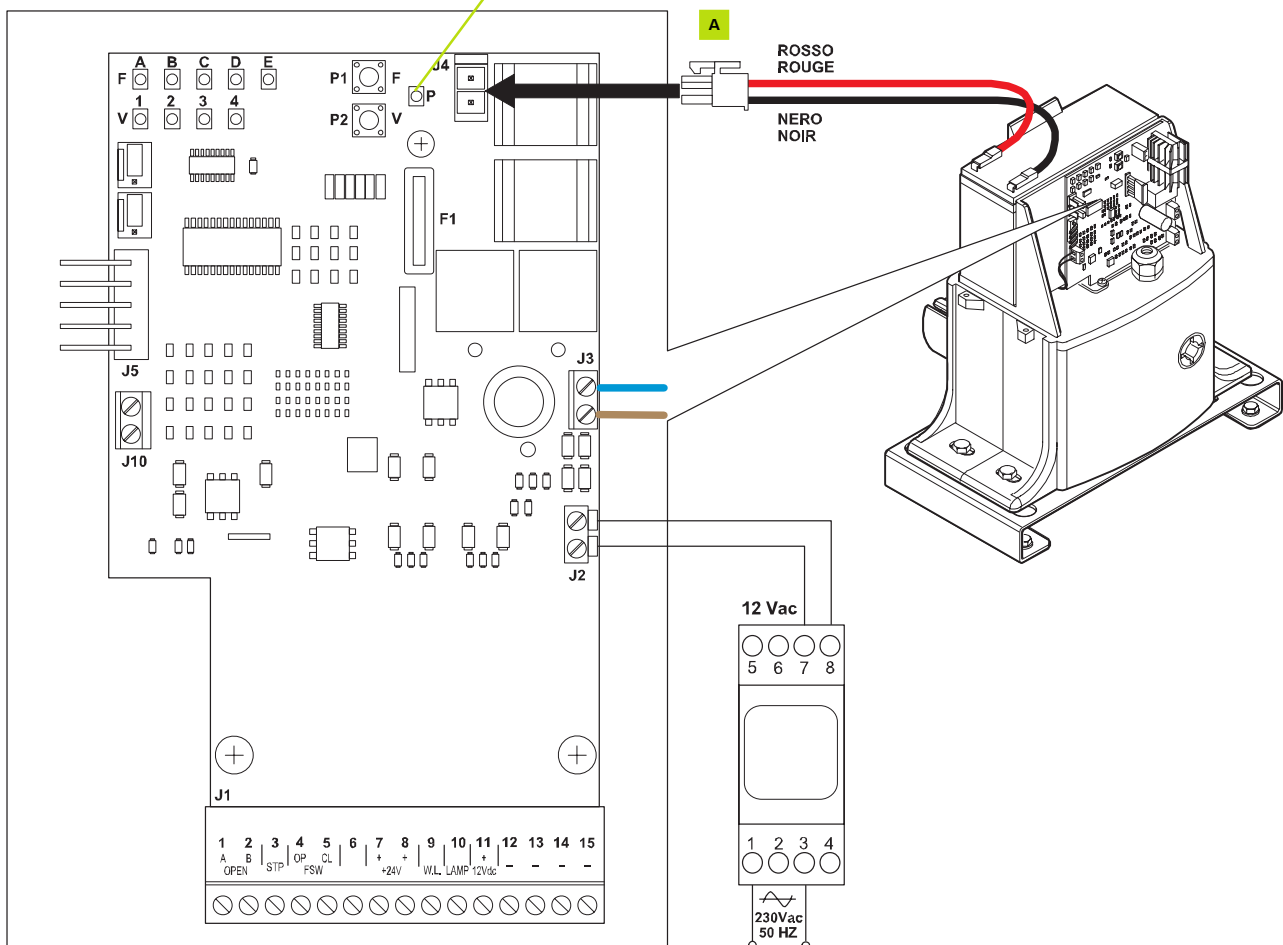

## 5.7 PROGRAMMATION RADIO

### REGLAGE RECEPTEUR RADIO BI CANAL et TELECOMMANDE 4 FONCTIONS

LE CANAL 1 EST TOUJOURS UTILISE POUR L'OUVERTURE TOTALE.

LE CANAL 2 PEUT ETRE UTILISE POUR L'OUVERTURE PARTIELLE.

- Insérer le RÉCEPTEUR embrochable (1) sur le connecteur à cinq broches J5 présent sur la platine électronique.

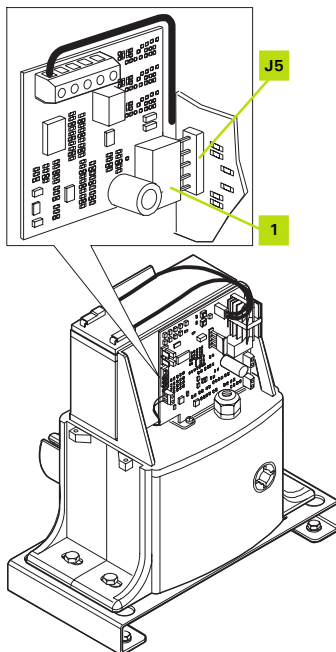

- TELECOMMANDE 4 FONCTIONS (2)

#### PROGRAMMATION du CANAL 1

Sur le récepteur, appuyer brièvement sur le poussoir SW1.

Le voyant LED 1 s'allume fixe.

Dans un délai de 10 secondes, appuyer sur le bouton choisi de la télécommande, jusqu'à ce que le voyant LED 1 clignote.

**(TENIR la Télécommande à 1 METRE Minimum du Récepteur).**

Le voyant LED 1 reste allumé fixe pendant 10 secondes.

Si on a plusieurs télécommandes:

Tant que le voyant LED 1 est allumé, appuyer sur le bouton choisi des autres télécommandes.

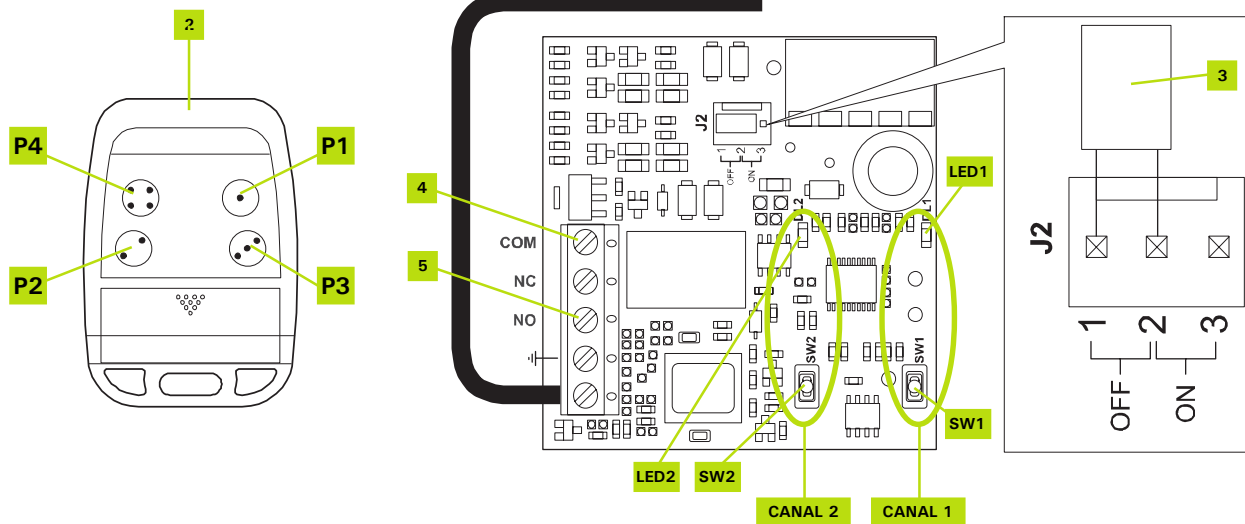

- **PROGRAMMATION du CANAL 2**  
 Sur le récepteur appuyer brièvement sur le poussoir SW2.  
 Le voyant LED 2 s'allume fixe.  
 Dans un délai de 10 secondes, appuyer sur le deuxième bouton choisi de la télécommande jusqu'à ce que le voyant LED 2 clignote.  
**(TENIR la Télécommande à 1 METRE Minimum du récepteur).**  
 Le voyant LED 2 reste allumé fixe pendant 10 secondes.  
 Si on a plusieurs télécommandes:  
 Tant que le voyant LED 2 est allumé appuyer sur le deuxième bouton choisi des autres télécommandes.
  
- **PROGRAMMATION d'une télécommande acquise par la suite (sans accéder au récepteur).**  
 Prendre une télécommande déjà programmée.  
 Appuyer pendant 5 secondes sur P1 et P2 à 1 mètre du récepteur.  
 Les LED du récepteur clignotent.  
 Appuyer sur le bouton déjà mémorisé, le canal activé s'allume fixe.  
 Prendre la télécommande à rajouter, appuyer sur le bouton choisi de la nouvelle télécommande.
  
- **UTILISATION et PROGRAMMATION du CANAL 2**
- Il faut que le "cavalier" J2 (3) soit en position OFF (sur 1 et 2).
- Le deuxième canal peut être utilisé pour l'ouverture partielle.  
 Brancher les deux bornes COM et NO sur les bornes 2 (OPEN B) et 14 (-24V) du bornier J1 de la platine électronique.
  
- **EFFACEMENT de la MEMOIRE RECEPTEUR**
- Appuyer sur un des SW1 ou SW2 du récepteur et rester appuyé, jusqu'à ce que LED clignotent.  
 Quand le clignotement s'arrête, la mémoire est effacée.

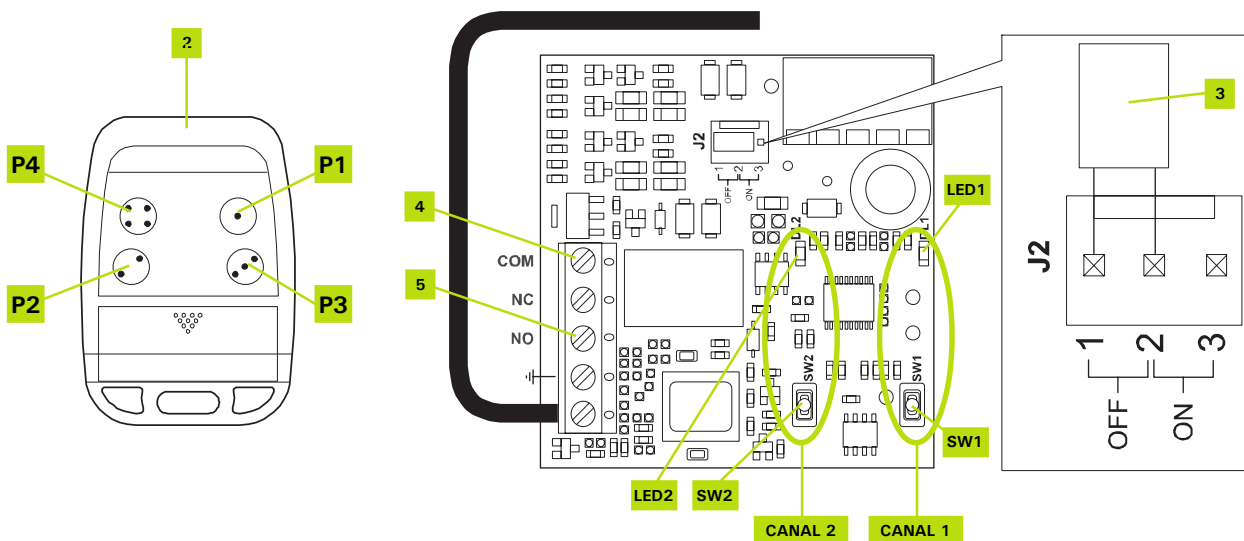

## 5.8 PROGRAMMATION

Programme standard mémorisé: A4 - B1 - C3 - D3 - E2

### 5.8.1 VISUALISATION DES ETATS DU PORTAIL

Déverrouiller le motoréducteur d'après le paragraphe 3.3.3.

#### AIMANT DE FIN DE COURSE D'OUVERTURE

Amener manuellement le portail en position d'ouverture, en laissant 2 cm à partir de l'arrêt mécanique de fin de course.

Faire coulisser l'aimant sur la crémaillère (Fig. B) jusqu'à l'extinction de la LED 1 sur la platine électronique.

#### AIMANT DE FIN DE COURSE DE FERMETURE

Amener manuellement le portail en position de fermeture, en laissant 2 cm à partir de l'arrêt mécanique.

Faire coulisser l'aimant sur la crémaillère (Fig. C) jusqu'à l'extinction de la LED 1 sur la platine électronique.

Serrer les vis de fixation de l'aimant.

Procéder de la même façon pour l'arrêt d'ouverture.

Bloquer l'opérateur d'après le paragraphe 3.3.5.

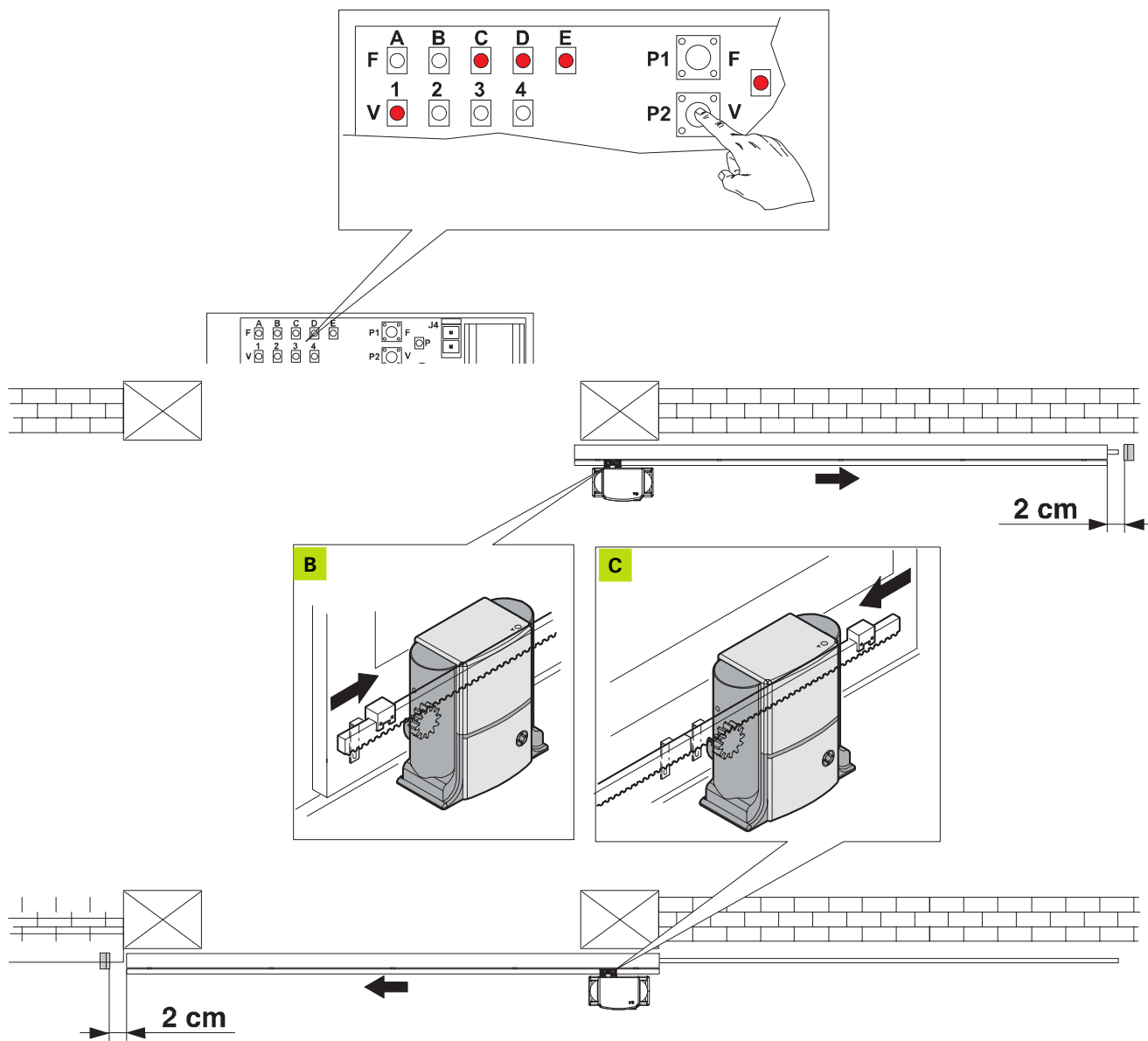

### Apprentissage simple

Appuyer sur P1 par impulsions successives jusqu'à l'allumage des 5 LED ,A B C D E .(ne pas tenir compte des LED , 1 2 3 4). (S'assurer que le portail est fermé et que l'opérateur est bloqué).

En appuyant sur la touche P2 pendant 1 seconde, le portail commence à s'actionner jusqu'à ce que l'aimant de fin de course d'ouverture engage le capteur sur l'opérateur.

Durant cette phase les 5 LEDs clignotent.

Au terme de l'apprentissage, les 5 LEDs restent allumées fixes.

Appuyer sur le bouton choisi de la télécommande pour fermer le portail jusqu'à la butée magnétique de fermeture.

Laisser finir le cycle de fermeture.

Appuyer sur P1 pour éteindre les 5 LED.

La programmation est terminée.

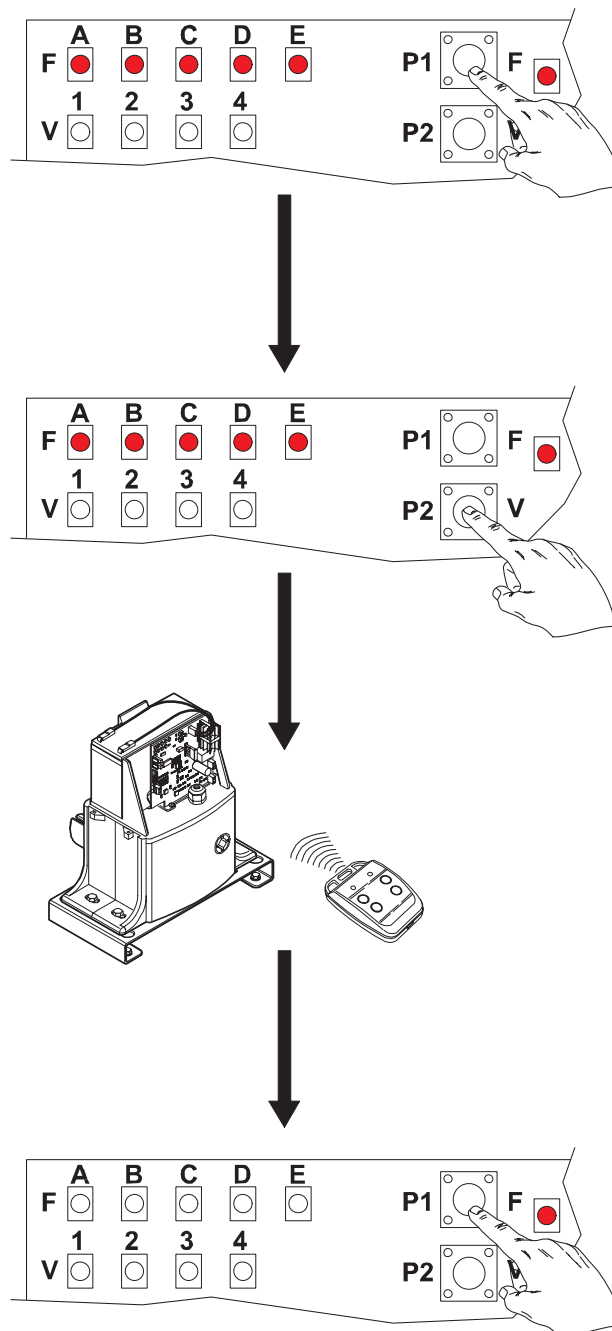

Appuyer sur le bouton choisi de la télécommande, pour effectuer un cycle complet; vérifier l'arrêt sur les butées magnétiques, si nécessaire affiner le réglage des butées magnétiques.

Serrer les butées sur la crémaillère.

Vérifier les ralentissements, et la sécurité obstacle.

Pendant le cycle de fermeture l'obstacle doit faire rouvrir le portail.

A l'ouverture il doit dégager l'obstacle.

**SI VOUS SOUHAITEZ APPORTER DES MODIFICATIONS, REPORTEZ-VOUS A LA PAGE SUIVANTE.**

Le programme mémorisé est prévu avec une fermeture pas à pas, soit une impulsion ouvre, une impulsion arrête, une impulsion ferme.

### 5.8.2 MODIFICATION FERMETURE AUTOMATIQUE

En mode automatique, pendant la fermeture, une impulsion sur le bouton de la télécommande, réouvre le portail.

Appuyer sur P1 par Impulsions successives jusqu'à l'allumage de A.

Ne pas tenir compte des LED de 1 à 4.

Appuyer sur P2 pour modifier les paramètres énumérés ci-après:

A et LED 1 ne pas tenir compte

A et LED 2 ne pas tenir compte

A et LED 3 fermeture automatique (après le temps de pause)

A et LED 4 fermeture manuelle (il faut commander la fermeture).

Appuyer sur P1 par impulsions successives jusqu'à extinction de toutes les LED.

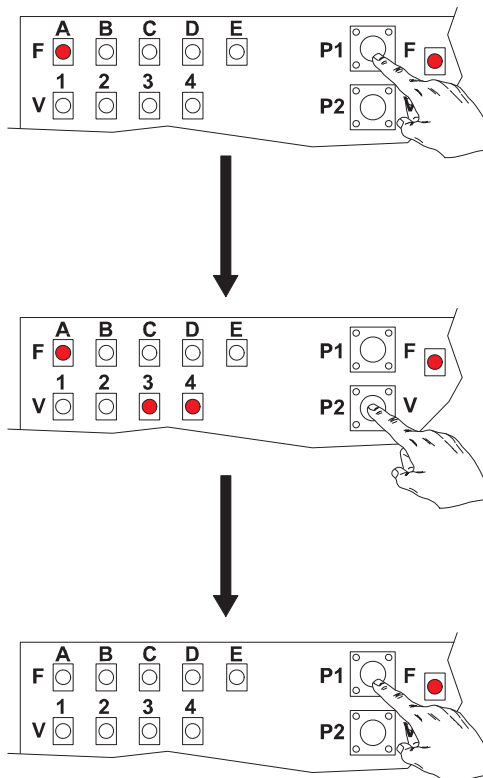

### 5.8.3 MODIFICA TEMPI DI PAUSA (CON PROGRAMMA A3)

Appuyer sur P1 par Impulsions successives jusqu'à l'allumage de B.

Ne pas tenir compte des LED de 1 à 4.

Appuyer sur P2 pour modifier les paramètres énumérés ci-après:

(Il tempo di pausa interviene solo con il programma A3).

B et LED 1 temps de pause 5 secondes.

B et LED 2 temps de pause 10 secondes.

B et LED 3 temps de pause 20 secondes.

B et LED 4 temps de pause 30 secondes .

Appuyer sur P1 par impulsions successives jusqu'à extinction de toutes les LED.

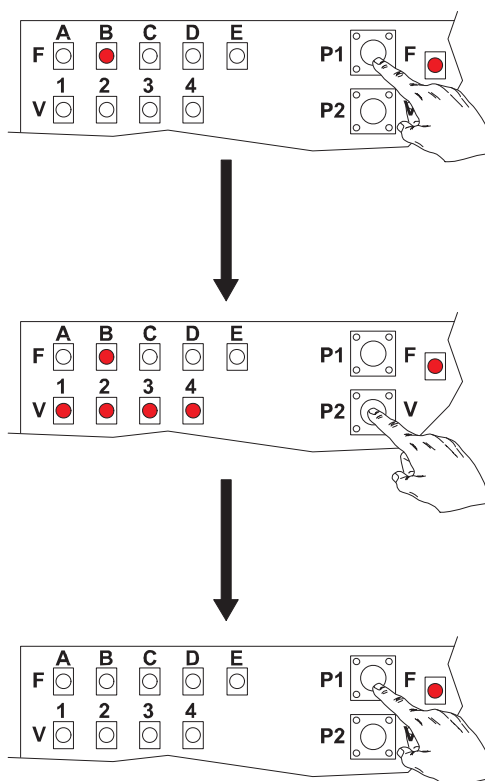

**5.8.4 MODIFICATION DISTANCE OUVERTURE PARTIELLE**

Appuyer sur P1 par Impulsions successives jusqu'à l'allumage de C.  
Ne pas tenir compte des LED de 1 à 4.

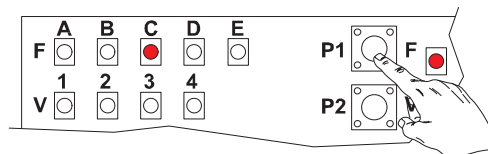

Appuyer sur P2 pour modifier les paramètres énumérés ci-après:  
C et LED 1 distance de l'ouverture partielle 90 cm  
C et LED 2 distance de l'ouverture partielle 120 cm  
C et LED 3 distance de l'ouverture partielle 150 cm  
C et LED 4 distance de l'ouverture partielle 180 cm

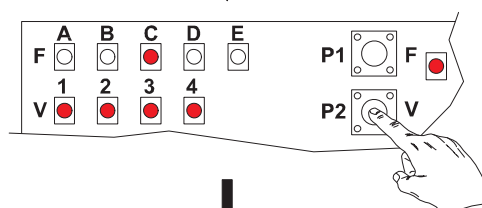

Appuyer sur P1 par impulsions successives jusqu'à extinction de toutes les LED

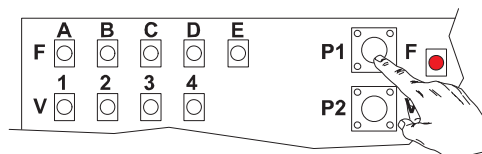

**5.8.5 MODIFICATION FORCE STATIQUE (SÉCURITÉ OBSTACLE ET NIVEAU DE POUSSÉE SUR LES BUTÉES)**

Appuyer sur P1 par Impulsions successives jusqu'à l'allumage de D.  
Ne pas tenir compte des LED de 1 à 4.

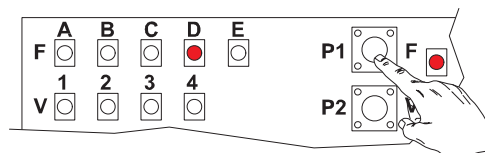

Appuyer sur P2 pour modifier les paramètres énumérés ci-après:  
D et LED 1 niveau de force FAIBLE  
D et LED 2 niveau de force MOYEN FAIBLE  
D et LED 3 niveau de force MOYEN ELEVE  
D et LED 4 niveau de force ELEVE

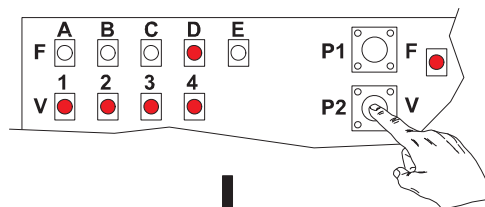

Appuyer sur P1 par impulsions successives jusqu'à extinction de toutes les LED.

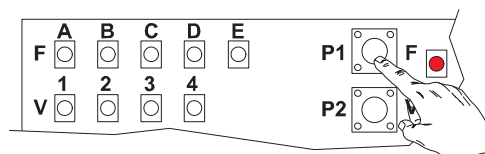

### 5.8.6 MODIFICATION DE LA VITESSE

Appuyer sur P1 par Impulsions successives jusqu'à l'allumage de E.

Ne pas tenir compte des LED de 1 à 4.

Appuyer sur P2 pour modifier les paramètres énumérés ci-après:

E et LED 1 niveau de vitesse FAIBLE

E et LED 2 niveau de vitesse MOYEN FAIBLE

E et LED 3 niveau de vitesse MOYEN ELEVE

E et LED 4 niveau de vitesse ELEVE

Appuyer sur P1 par impulsions successives jusqu'à extinction de toutes les LED.

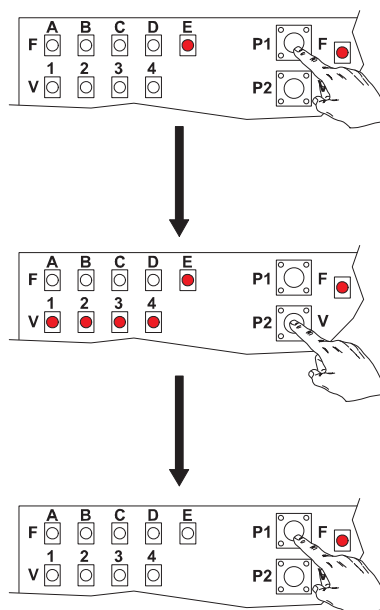

### 5.9 VERIFICATIONS - ANOMALIES

Appuyer sur P2 ; les LED C D E doivent s'allumer.

Si la LED C ne s'allume pas;

Vérifier ou faire le pont 3 et 13 sur J1

Si la LED D ne s'allume pas;

Si cellules ouverture branchées, vérifier câblage.

Si pas de cellules vérifier ou faire le pont 4 et 5 sur J1.

Si la LED E ne s'allume pas;

Si cellules fermeture branchées, vérifier câblage.

Si pas de cellules vérifier ou faire le pont 5 et 12 sur J1.

Pour éteindre les LED, rappuyer sur P2.

**ATTENTION : quand les LED C D E sont allumées un appui sur P1 déclenche le cycle. Fonction poussoir.**

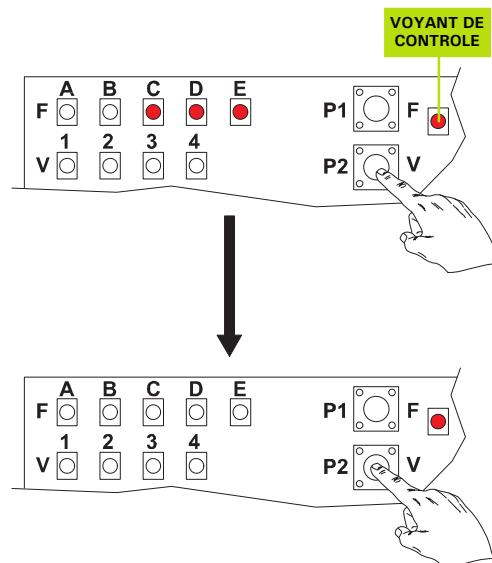

Le voyant de contrôle a 4 états de visualisation de l'alimentation

- 1 allumé fixe; alimentation normale
- 2 clignote lentement; coupure secteur, batteries chargées
- 3 clignote rapidement; présence secteur, batteries déchargées
- 4 éteinte; coupure secteur, batteries déchargées

Le voyant 1 sert pour les réglages des fin de course magnétique

Allumé; pas de présence.

Eteint; présence fin de course magnétique.

**Vous rencontrez une difficulté. Vous ne pouvez pas démarrer votre motorisation APPELEZ ADYX au 0892 69 00 34. Pour vous assurer le meilleur service, vous devez appeler AVANT toute intervention de votre part. Vous munir de cette notice d'installation.**







[www.adyx.fr](http://www.adyx.fr)

REV. 01.2006

Les descriptions et les illustrations de cette notice sont seulement indicatives.  
ADYX se réserve le droit d'apporter des modifications techniques au produit sans préavis.